

DS-METAL

2022 CATALOGUE

A metal is a chemical element that is a good conductor of both electricity and heat and forms cations and ionic bonds with non-metals

vol.08

INDEX インデックス

一般材料 P1 ~ P27	
薄物アルミアングル / アルマイト付	1
アルミ等辺アングル / アルマイト付	1 ~ 2
アルミ等辺アングル / 生地材	3
アルミ不等辺アングル / アルマイト付	3 ~ 4
アルミ不等辺アングル / 生地材	5
スチールホワイトアングル	5
R付アングル / アルマイト付	5
塩ビアングル	6
塩ビカラーアングル	6
塩ビ不等辺アングル	6
アルミ平角棒 / アルマイト付	7 ~ 8
アルミ平角棒 / 生地材	8 ~ 9
塩ビフラットバー	9
アルミ角棒 / アルマイト付	9
アルミ角棒 / 生地材	10
塩ビ角棒	10
アルミチャンネル / アルマイト付	10 ~ 11
アルミチャンネル / 生地材	11
塩ビチャンネル	11
アルミ C 型チャンネル	12
アルミ等辺角パイプ / アルマイト付	12 ~ 13
アルミ等辺角パイプ / 生地材	13 ~ 14
アルミ不等辺角パイプ / アルマイト付	14 ~ 15
アルミ不等辺角パイプ / 生地材	15 ~ 16
塩ビ角パイプ	16
角パイプ用内キャップ	16
H型、Tバー、Zバー	17
丸パイプ / 生地材	17 ~ 19
丸パイプ / アルマイト付	19 ~ 21
塩ビ丸パイプ	22
丸パイプ用内キャップ	22
ステンレス等辺角パイプ HL	22
ステンレス不等辺角パイプ HL	23
ステンレス等辺角パイプ #400	23
ステンレス不等辺角パイプ #400	23
ステンレス化粧管 HL	24
ステンレス化粧管 #400	24
ステンレス平角棒 HL	25
ステンレス平角棒 #400	25
ステンレスコールドフラットバー	25
ステンレスフォーミングアングル	25
アクアパス / 塩ビ透明丸パイプ	26
ジョイントパス / 塩ビ透明継手	26
ポリカパス薄肉 / ポリカ透明丸パイプ	27
ポリカパス厚肉 / ポリカ透明丸パイプ	27

サイン・ディスプレイ用材料 P28 ~ P197	
標識部材	28 ~ 29
標識板	29 ~ 30
OKKバンド	30
共架金具	31
複合板フレーム HE-25	32
HE-25 キット品	33
複合板フレーム KP-30	34
複合板フレーム KP-30 カラーシリーズ	35

複合板フレーム HE-27	36 ~ 37
複合板フレーム HE-30	38
KP-30、HE-30、HE-27 キット品	39
複合板フレーム HE-40	40
複合板フレーム KP-40	41
EPDM スポンジアングル、コーナー	41
複合板フレーム KP-50	42
透明アクリクッションコーナー、アングル	43
平天ドリルネジ、平天タッピングネジ	44
掲示板用 HF フレーム	45
外照灯取付金具	46
複合板フレーム HE-20	47
複合板フレーム HE-1	48
三角コーナー、60°アングル	48
フチゴム 3 ミリ用透明、黒、白	48
複合板フレーム HA、HB、HC	49
複合板フレーム HS、HSI	49
複合板フレーム HW	49
複合板フレーム HM	50
室名札 CUM、CU	50
看板枠、へ型ジョイナー	51
ボール、ハカマ、山型レール	52
片長チャンネル	53
雨除 225、3 ミリ用 Zバー	54
黒板用部材	55
ポスター枠、ポスター枠加工品	56
ポスターパネル アレンジパネル	57
ポスターパネル ツートンパネル	57
ポスターパネル R パネル	57
ペーパーホルダー	57
台張、台巻	58
フリーアングル	58
アルミスバンドレル	59
タペストリー AL-20	59
タペストリー TS-20	60
タペストリー塩ビ 20 パイ	61
タペストリー ABS16、25、AL16、25	62 ~ 63
ロールスクリーンキット	64 ~ 67
アルミフランチパネル	68 ~ 71
NT ネット、NT ネット金具	72
スプリングボール	72
NT ネットアタッチメント	73
アルミ出隅ジョイナー	73 ~ 74
アルミ目地、入隅ジョイナー	74
アルミコ型ジョイナー	74
アルミ H 型ジョイナー	75
アルミジュータン押え	75
アルミパンチング板	76
アルミ見切縁	77
アルミ板	78
P/C システム 16	79
P/C システム 25	80
FF 展張金具 DS レール、DS レールミニ	81
FF 展張金具 M-10、M-10 ブチ	82
不燃 FF シート	83
DS シート、Z 金属 (取付金具)	83
開閉式 FF 看板枠 (FL 用)	84 ~ 88
LED 用看板枠	89 ~ 92
看板枠 (R & S)FL 用片面、両面	93

LED 用薄型看板枠	94
LED 用導光板用フレーム	95
LED 内照式看板 シャインフラット	95
LED 用バー	96 ~ 97
LED 棚下灯 シャインコーナー	97
LED 天吊、壁付け、卓上置きフレーム	98 ~ 99
AILED ソーラーライト (屋外用)	100
350° LED 蛍光灯 (ガラス管+PET)AC100V ~ 240V	101
看板用 LED 蛍光灯 (AC100V タイプ)	102 ~ 103
LED 投光器 (広角型) エスポ	104
トイレ満空ランプシステム	105
メーテル	106
LED モジュール AC100V、DC12V 他	107 ~ 114
フレキシブル LED リオライト・リオスリム	115 ~ 117
LED バー用クリアケース	117
化粧ビス	118 ~ 138
ビクトサイン用金具	139
室名札 FB、FBY、FA、UK タイプ	140 ~ 142
アルミ掲示板 SBX、SBD	142
スタンド看板	143 ~ 145
ポスターパネル スリムエイト	146
ポスターパネル スリムエイトポスタースタンド	147
ポスターパネル スリムエイト関連オプション	147
ポスターパネル ラクパネ、ラクパネ R	148
ポスターパネル ラクパネ R ポスタースタンド	149
ポスターパネル ラクパネ R 関連オプション	149
ポスターパネル ワイド 30、ビュア R、ビュアパネル	150
ポスターパネル アルモード	151 ~ 152
アルミ製掲示板 アルモード	153
アルミ製 A 型看板 アルモード	154、157~158
ポスタースタンド アルモード	155 ~ 156
パネルスタンド	159 ~ 162
カタログスタンド、ベルトバーテーション	163
間仕切りパネル、付属部材	164 ~ 169
ハンガーラック	170
ビックチャーレール 壁後付用	171
ワイヤーシステム	172 ~ 174
ビックチャーレール コレダーライン	174 ~ 176
保安用品 工事用看板	177
保安用品 黒板・ホワイトボード	178
保安用品 プラフェンス・バリケード	179
保安用品 カーブミラー各種	180
保安用品 アルミ製旗ポール・旗	181
グリーンモード 接続グリーン	182 ~ 185
グリーンモード ウォールグリーン	186 ~ 191
グリーンモード デザインポット	192 ~ 195
グリーンモード 卓上ポット	196 ~ 197

家具用材料	
ソフトエッジ、アルミエッジ、塩ビエッジ	198

コード番号検索
P199 ~ P207

商品名検索
あ〜わ P208 ~ P212 / A ~ Z P213 ~ P215

薄物アルミアングル／アルマイト付

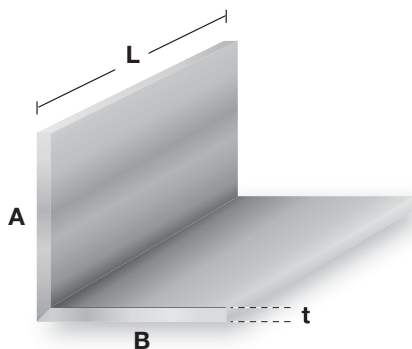

■ 材質 アルミニウム押出品

※薄物アルミアングルは3.64Mの長さの
アングル材のことです。

コード	商品名(t×A×B×L)	色	価格	納期
1000	L0.8 × 9 × 9 × 3.64M	シルバー	¥470	1～2日
1001	L0.8 × 12 × 12 × 3.64M	シルバー	¥615	1～2日
1002	L0.8 × 15 × 15 × 3.64M	シルバー	¥755	1～2日
1003	L0.8 × 19 × 19 × 3.64M	シルバー	¥850	1～2日
1004	L0.8 × 25 × 25 × 3.64M	シルバー	¥1,130	1～2日
1005	L0.8 × 30 × 30 × 3.64M	シルバー	¥1,350	1～2日
1016	L1.2 × 19 × 19 × 3.64M	シルバー	¥1,460	1～2日
1011	L1.2 × 30 × 30 × 3.64M	シルバー	¥2,330	1～2日
1006	L1.5 × 30 × 30 × 3.64M	シルバー	¥2,660	1～2日
1009	L0.9 × 38 × 38 × 3.64M	シルバー	¥2,220	1～2日
1008	L1.2 × 38 × 38 × 3.64M	シルバー	¥2,950	1～2日
1007	L1.5 × 38 × 38 × 3.64M	シルバー	¥3,180	1～2日
1020	L0.8 × 9 × 9 × 3.64M	ブロンズ	¥800	1～2日
1021	L0.8 × 12 × 12 × 3.64M	ブロンズ	¥1,070	1～2日
1022	L0.8 × 15 × 15 × 3.64M	ブロンズ	¥1,300	1～2日
1023	L0.8 × 19 × 19 × 3.64M	ブロンズ	¥1,630	1～2日
1024	L0.8 × 25 × 25 × 3.64M	ブロンズ	¥2,160	1～2日
1025	L0.8 × 30 × 30 × 3.64M	ブロンズ	¥2,950	1～2日
1526	L0.8 × 38 × 38 × 3.64M	ブロンズ	¥3,680	1～2日
1047	L0.8 × 9 × 9 × 3.64M	ホワイト	¥1,170	1～2日
1048	L0.8 × 12 × 12 × 3.64M	ホワイト	¥1,500	1～2日
1049	L0.8 × 15 × 15 × 3.64M	ホワイト	¥1,170	1～2日
1050	L0.8 × 19 × 19 × 3.64M	ホワイト	¥1,340	1～2日
1051	L0.8 × 25 × 25 × 3.64M	ホワイト	¥1,500	1～2日
1052	L0.8 × 30 × 30 × 3.64M	ホワイト	¥1,830	1～2日
1527	L0.9 × 38 × 38 × 3.64M	ホワイト	¥4,570	1～2日
1053	L0.8 × 20 × 30 × 3.64M	ホワイト	¥1,540	1～2日
1054	L0.8 × 20 × 40 × 3.64M	ホワイト	¥1,860	1～2日
1028	L0.8 × 9 × 9 × 3.64M	ブラック	¥870	1～2日
1029	L0.8 × 12 × 12 × 3.64M	ブラック	¥1,160	1～2日
1030	L0.8 × 15 × 15 × 3.64M	ブラック	¥1,440	1～2日
1031	L0.8 × 19 × 19 × 3.64M	ブラック	¥1,800	1～2日
1032	L0.8 × 25 × 25 × 3.64M	ブラック	¥2,340	1～2日
1033	L0.8 × 30 × 30 × 3.64M	ブラック	¥2,830	1～2日
1528	L0.9 × 38 × 38 × 3.64M	ブラック	¥3,680	1～2日

アルミ等辺アングル／アルマイト付

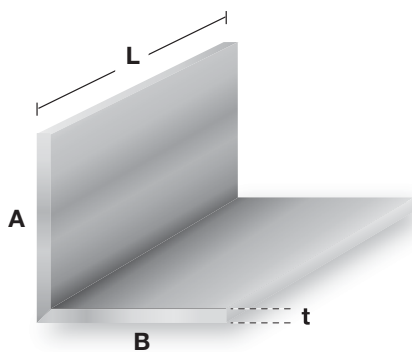

■ 材質 アルミニウム押出品

コード	商品名(t×A×B×L)	色	価格	納期
1100	L1.2 × 10 × 10 × 4M	シルバー	¥870	1～2日
1101	L1.5 × 10 × 10 × 4M	シルバー	¥2,750	7～8日
1102	L2 × 10 × 10 × 4M	シルバー	¥2,980	7～8日
1103	L1.2 × 12 × 12 × 4M	シルバー	¥980	1～2日
1035	L1.2 × 13 × 13 × 4M	シルバー	¥1,090	1～2日
1104	L1.5 × 15 × 15 × 4M	シルバー	¥1,450	1～2日
1105	L2 × 15 × 15 × 4M	シルバー	¥1,860	1～2日
1106	L3 × 15 × 15 × 4M	シルバー	¥2,660	1～2日
1012	L1.5 × 19 × 19 × 4M	シルバー	¥1,840	1～2日
1107	L1.5 × 20 × 20 × 4M	シルバー	¥2,360	1～2日
1108	L2 × 20 × 20 × 4M	シルバー	¥2,530	1～2日
1109	L3 × 20 × 20 × 4M	シルバー	¥3,660	1～2日
1010	L1.2 × 25 × 25 × 4M	シルバー	¥1,750	1～2日
1110	L1.5 × 25 × 25 × 4M	シルバー	¥3,070	1～2日
1111	L2 × 25 × 25 × 4M	シルバー	¥3,160	1～2日
1036	L2.5 × 25 × 25 × 4M	シルバー	¥3,920	1～2日
1112	L3 × 25 × 25 × 4M	シルバー	¥4,590	1～2日
1037	L4 × 25 × 25 × 4M	シルバー	¥6,040	1～2日

素材のカラー	■ブラック	■グレー	■シルバー	■ブロンズ	■ホワイト	■ステンカラー	■生地	■化研シルバー
コードのカラー	■アルミ製	■樹脂製品	■スチール製品	■ステンレス製品	■その他の製品			

アルミ等辺アングル/アルマイト付

コード	商品名(txAxBxL)	色	価格	納期
1134	L1.5 x 30 x 30 x 4M	■ シルバー	¥2,980	1~2日
1113	L2 x 30 x 30 x 4M	■ シルバー	¥3,780	1~2日
1136	L3 x 30 x 30 x 4M	■ シルバー	¥5,620	1~2日
1115	L4 x 30 x 30 x 4M	■ シルバー	¥10,890	7~8日
1038	L5 x 30 x 30 x 4M	■ シルバー	¥8,980	1~2日
1116	L2 x 35 x 35 x 4M	■ シルバー	¥4,730	1~2日
1039	L3 x 35 x 35 x 4M	■ シルバー	¥6,550	1~2日
1117	L2 x 40 x 40 x 4M	■ シルバー	¥5,120	1~2日
1145	L3 x 40 x 40 x 4M	■ シルバー	¥7,540	1~2日
1119	L4 x 40 x 40 x 4M	■ シルバー	¥9,920	1~2日
1120	L5 x 40 x 40 x 4M	■ シルバー	¥12,220	1~2日
1121	L6 x 40 x 40 x 4M	■ シルバー	¥21,480	7~8日
1040	L1.5 x 45 x 45 x 4M	■ シルバー	¥4,350	1~2日
1122	L1.3 x 50 x 50 x 4M	■ シルバー	¥4,890	1~2日
1123	L1.5 x 50 x 50 x 4M	■ シルバー	¥4,840	1~2日
1124	L2 x 50 x 50 x 4M	■ シルバー	¥6,760	1~2日
1125	L3 x 50 x 50 x 4M	■ シルバー	¥9,490	1~2日
1126	L4 x 50 x 50 x 4M	■ シルバー	¥12,500	1~2日
1127	L5 x 50 x 50 x 4M	■ シルバー	¥16,270	1~2日
1128	L6 x 50 x 50 x 4M	■ シルバー	¥30,160	7~8日
1139	L2 x 55 x 55 x 4M	■ シルバー	¥7,040	1~2日
1140	L2 x 60 x 60 x 4M	■ シルバー	¥7,720	1~2日
1129	L5 x 60 x 60 x 4M	■ シルバー	¥23,390	1~2日
1141	L2.2 x 70 x 70 x 4M	■ シルバー	¥9,920	1~2日
1041	L5 x 75 x 75 x 4M	■ シルバー	¥32,360	1~2日
1143	L2.3 x 80 x 80 x 4M	■ シルバー	¥11,800	1~2日
1042	L1.2 x 10 x 10 x 4M	■ ブロンズ	¥1,360	1~2日
1043	L1.2 x 12 x 12 x 4M	■ ブロンズ	¥1,720	1~2日
1184	L1.5 x 15 x 15 x 4M	■ ブロンズ	¥1,920	1~2日
1044	L2 x 15 x 15 x 4M	■ ブロンズ	¥3,340	1~2日
1185	L2 x 20 x 20 x 4M	■ ブロンズ	¥3,420	1~2日
1186	L2 x 25 x 25 x 4M	■ ブロンズ	¥4,300	1~2日
1187	L2 x 30 x 30 x 4M	■ ブロンズ	¥5,250	1~2日
1188	L3 x 30 x 30 x 4M	■ ブロンズ	¥6,950	1~2日
1045	L2 x 40 x 40 x 4M	■ ブロンズ	¥9,250	1~2日
1189	L3 x 40 x 40 x 4M	■ ブロンズ	¥9,340	1~2日
1190	L3 x 50 x 50 x 4M	■ ブロンズ	¥11,770	1~2日
1055	L1.5 x 30 x 30 x 4M	□ ホワイト	¥5,450	1~2日
1056	L2 x 40 x 40 x 4M	□ ホワイト	¥9,680	1~2日
1046	L1.2 x 10 x 10 x 4M	■ ブラック	¥1,340	1~2日
1168	L1.2 x 12 x 12 x 4M	■ ブラック	¥1,630	1~2日
1191	L1.5 x 15 x 15 x 4M	■ ブラック	¥2,070	1~2日
1192	L2 x 20 x 20 x 4M	■ ブラック	¥3,590	1~2日
1182	L2 x 25 x 25 x 4M	■ ブラック	¥5,450	1~2日
1193	L2 x 30 x 30 x 4M	■ ブラック	¥5,480	1~2日
1183	L3 x 30 x 30 x 4M	■ ブラック	¥8,720	1~2日
1194	L3 x 40 x 40 x 4M	■ ブラック	¥10,540	1~2日
1195	L3 x 50 x 50 x 4M	■ ブラック	¥13,220	1~2日
1196	L1.2 x 12 x 12 x 4M	■ ステンカラー	¥1,720	1~2日
1197	L1.5 x 15 x 15 x 4M	■ ステンカラー	¥3,250	1~2日
1198	L2 x 20 x 20 x 4M	■ ステンカラー	¥4,590	1~2日
1199	L2 x 25 x 25 x 4M	■ ステンカラー	¥5,840	1~2日
1268	L2 x 30 x 30 x 4M	■ ステンカラー	¥7,070	1~2日
1269	L3 x 30 x 30 x 4M	■ ステンカラー	¥10,340	1~2日
1057	L2 x 40 x 40 x 4M	■ ステンカラー	¥9,450	1~2日
1058	L3 x 40 x 40 x 4M	■ ステンカラー	¥13,950	1~2日
1059	L3 x 50 x 50 x 4M	■ ステンカラー	¥17,660	1~2日

アルミ等辺アングル／生地材

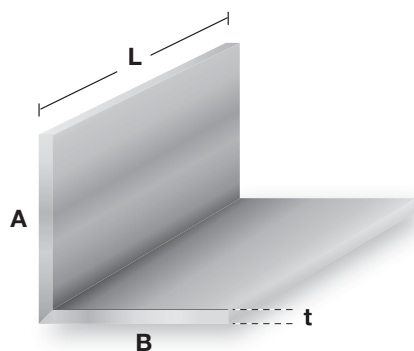

■ 材質 アルミニウム押出品

コード	商品名 (t×A×B×L)	色	価格	納期
1150	L1.2 × 10 × 10 × 4M	生地	¥860	1～2日
1151	L1.5 × 10 × 10 × 4M	生地	¥1,180	1～2日
1152	L2 × 10 × 10 × 4M	生地	¥1,390	1～2日
1153	L1.2 × 12 × 12 × 4M	生地	¥1,040	1～2日
1154	L1.5 × 15 × 15 × 4M	生地	¥1,590	1～2日
1155	L2 × 15 × 15 × 4M	生地	¥2,070	1～2日
1156	L3 × 15 × 15 × 4M	生地	¥2,950	1～2日
1157	L1.5 × 20 × 20 × 4M	生地	¥2,160	1～2日
1158	L2 × 20 × 20 × 4M	生地	¥2,800	1～2日
1159	L3 × 20 × 20 × 4M	生地	¥4,070	1～2日
1160	L1.5 × 25 × 25 × 4M	生地	¥2,720	1～2日
1161	L2 × 25 × 25 × 4M	生地	¥3,500	1～2日
1118	L2.5 × 25 × 25 × 4M	生地	¥4,360	1～2日
1162	L3 × 25 × 25 × 4M	生地	¥5,160	1～2日
1163	L4 × 25 × 25 × 4M	生地	¥6,720	1～2日
1164	L1.5 × 30 × 30 × 4M	生地	¥3,220	1～2日
1165	L2 × 30 × 30 × 4M	生地	¥4,250	1～2日
1166	L3 × 30 × 30 × 4M	生地	¥6,270	1～2日
1027	L3 × 35 × 35 × 4M	生地	¥7,340	1～2日
1167	L4 × 30 × 30 × 4M	生地	¥7,420	1～2日
1169	L5 × 30 × 30 × 4M	生地	¥10,000	1～2日
1278	L4 × 35 × 35 × 4M	生地	¥9,630	1～2日
1170	L2 × 40 × 40 × 4M	生地	¥5,720	1～2日
1171	L3 × 40 × 40 × 4M	生地	¥8,450	1～2日
1172	L4 × 40 × 40 × 4M	生地	¥11,090	1～2日
1173	L5 × 40 × 40 × 4M	生地	¥13,680	1～2日
1174	L6 × 40 × 40 × 4M	生地	¥14,630	1～2日
1175	L1.5 × 50 × 50 × 4M	生地	¥5,420	1～2日
1114	L2 × 50 × 50 × 4M	生地	¥7,130	1～2日
1176	L3 × 50 × 50 × 4M	生地	¥10,590	1～2日
1177	L4 × 50 × 50 × 4M	生地	¥14,000	1～2日
1178	L5 × 50 × 50 × 4M	生地	¥17,300	1～2日
1179	L6 × 50 × 50 × 4M	生地	¥18,480	1～2日
1180	L5 × 60 × 60 × 4M	生地	¥18,980	1～2日
1181	L6 × 60 × 60 × 4M	生地	¥22,570	1～2日
1279	L6 × 65 × 65 × 4M	生地	¥27,130	1～2日
2558	L9 × 75 × 75 × 4M	生地	¥46,250	1～2日
2559	L10 × 100 × 100 × 4M	生地	¥69,130	1～2日

アルミ不等辺アングル／アルマイト付

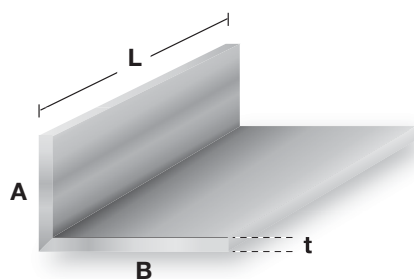

■ 材質 アルミニウム押出品

コード	商品名 (t×A×B×L)	色	価格	納期
2555	L1.2 × 5 × 15 × 3.64M	シルバー	¥1,480	1～2日
2556	L1.2 × 5 × 20 × 3.64M	シルバー	¥1,770	1～2日
2557	L1.2 × 5 × 25 × 3.64M	シルバー	¥2,070	1～2日
1060	L1.2 × 6 × 12 × 3.64M	シルバー	¥1,090	1～2日
2101	L2 × 6 × 13 × 4M	シルバー	¥2,660	1～2日
1086	L1.2 × 6 × 15 × 4M	シルバー	¥1,270	1～2日
1061	L1.0 × 6 × 18 × 3.64M	シルバー	¥1,220	1～2日
1062	L1.5 × 9 × 20 × 4M	シルバー	¥1,480	1～2日
1063	L1.5 × 9 × 25 × 4M	シルバー	¥1,680	1～2日
1064	L1.5 × 9 × 30 × 4M	シルバー	¥1,860	1～2日
1087	L1.5 × 9 × 40 × 4M	シルバー	¥2,320	1～2日
1516	L1.5 × 10 × 15 × 4M	シルバー	¥1,630	1～2日
1065	L1.5 × 10 × 20 × 4M	シルバー	¥1,680	1～2日
1066	L1.5 × 10 × 25 × 4M	シルバー	¥1,890	1～2日
1067	L1.5 × 10 × 30 × 4M	シルバー	¥2,000	1～2日
1068	L1.5 × 10 × 40 × 4M	シルバー	¥2,540	1～2日
1088	L1.9 × 10 × 15 × 4M	シルバー	¥1,480	1～2日

コードのカラー

■ アルミ製

■ 樹脂製品

■ スチール製品

■ ステンレス製品

■ その他の製品

アルミ不等辺アングル/アルマイト付

コード	商品名(txAxBxL)	色	価格	納期
1069	L2 x 10 x 15 x 4M	■ シルバー	¥2,340	1~2日
1070	L2 x 10 x 50 x 4M	■ シルバー	¥4,070	1~2日
1014	L2 x 12 x 20 x 4M	■ シルバー	¥2,340	1~2日
1015	L2 x 13 x 20 x 4M	■ シルバー	¥2,420	1~2日
1092	L2.5 x 13 x 35 x 4M	■ シルバー	¥3,720	1~2日
1089	L1.8 x 15 x 18 x 4M	■ シルバー	¥2,450	1~2日
1090	L1.8 x 15 x 20 x 4M	■ シルバー	¥2,600	1~2日
1071	L1.5 x 15 x 20 x 4M	■ シルバー	¥1,720	1~2日
1072	L2 x 15 x 20 x 4M	■ シルバー	¥3,300	1~2日
1013	L1.5 x 15 x 25 x 4M	■ シルバー	¥1,890	1~2日
1091	L1.8 x 15 x 25 x 4M	■ シルバー	¥3,500	1~2日
1073	L2 x 15 x 25 x 4M	■ シルバー	¥3,840	1~2日
1074	L1.5 x 15 x 30 x 4M	■ シルバー	¥2,170	1~2日
1075	L2 x 15 x 30 x 4M	■ シルバー	¥2,840	1~2日
1076	L3 x 15 x 30 x 4M	■ シルバー	¥6,270	1~2日
1093	L2 x 15 x 35 x 4M	■ シルバー	¥4,800	1~2日
1094	L2 x 15 x 40 x 4M	■ シルバー	¥5,300	1~2日
1095	L1.5 x 15 x 45 x 4M	■ シルバー	¥2,870	1~2日
1077	L1.5 x 19 x 63.5 x 4M	■ シルバー	¥3,990	1~2日
1096	L2 x 20 x 25 x 4M	■ シルバー	¥4,340	1~2日
1078	L2 x 20 x 30 x 4M	■ シルバー	¥3,160	1~2日
1079	L3 x 20 x 30 x 4M	■ シルバー	¥4,590	1~2日
1080	L2 x 20 x 40 x 4M	■ シルバー	¥3,780	1~2日
1081	L3 x 20 x 40 x 4M	■ シルバー	¥5,590	1~2日
1082	L2 x 20 x 50 x 4M	■ シルバー	¥4,450	1~2日
1097	L3 x 20 x 50 x 4M	■ シルバー	¥10,000	1~2日
1098	L3 x 25 x 30 x 4M	■ シルバー	¥7,840	1~2日
1099	L2 x 25 x 50 x 4M	■ シルバー	¥4,770	1~2日
1083	L3 x 25 x 50 x 4M	■ シルバー	¥7,040	1~2日
1084	L1.5 x 25.4 x 76.2 x 4M	■ シルバー	¥4,900	1~2日
1131	L4 x 35 x 50 x 4M	■ シルバー	¥10,540	1~2日
1085	L5 x 40 x 60 x 4M	■ シルバー	¥28,120	7~8日
1130	L3 x 40 x 80 x 4M	■ シルバー	¥17,500	1~2日
1132	L5 x 50 x 75 x 4M	■ シルバー	¥19,500	1~2日
1133	L1.2 x 6 x 15 x 4M	■ ブロンズ	¥1,420	1~2日
1034	L1.5 x 10 x 20 x 4M	■ ブロンズ	¥2,570	1~2日
1135	L1.5 x 10 x 25 x 4M	■ ブロンズ	¥3,000	1~2日
1262	L1.5 x 10 x 30 x 4M	■ ブロンズ	¥3,450	1~2日
1137	L2 x 10 x 50 x 4M	■ ブロンズ	¥6,860	1~2日
1138	L1.5 x 15 x 20 x 4M	■ ブロンズ	¥2,980	1~2日
1263	L2 x 15 x 20 x 4M	■ ブロンズ	¥3,920	1~2日
1264	L2 x 15 x 25 x 4M	■ ブロンズ	¥4,500	1~2日
1265	L2 x 15 x 30 x 4M	■ ブロンズ	¥5,090	1~2日
1142	L2 x 20 x 30 x 4M	■ ブロンズ	¥5,680	1~2日
1266	L2 x 20 x 40 x 4M	■ ブロンズ	¥6,860	1~2日
1144	L3 x 25 x 50 x 4M	■ ブロンズ	¥12,800	1~2日
1267	L1.5 x 10 x 20 x 4M	■ ブラック	¥2,300	1~2日
1146	L1.5 x 10 x 30 x 4M	■ ブラック	¥2,750	1~2日
1147	L1.5 x 15 x 20 x 4M	■ ブラック	¥2,390	1~2日
1148	L2 x 15 x 30 x 4M	■ ブラック	¥4,590	1~2日
1149	L2 x 20 x 40 x 4M	■ ブラック	¥5,450	1~2日
1026	L1.5 x 10 x 20 x 4M	■ ステンカラー	¥2,570	1~2日
1017	L1.5 x 10 x 30 x 4M	■ ステンカラー	¥3,450	1~2日
1342	L2 x 15 x 20 x 4M	■ ステンカラー	¥3,920	1~2日
1389	L2 x 15 x 30 x 4M	■ ステンカラー	¥5,090	1~2日
1018	L2 x 20 x 30 x 4M	■ ステンカラー	¥5,680	1~2日
1019	L2 x 20 x 40 x 4M	■ ステンカラー	¥6,860	1~2日

アルミ不等辺アングル／生地材

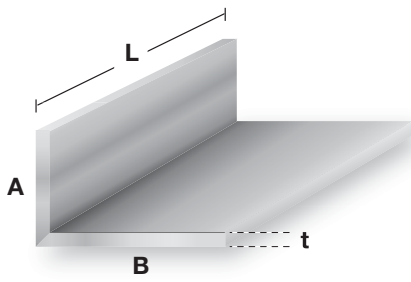

■ 材質 アルミニウム押出品

コード	商品名 (t×A×B×L)	色	価格	納期
2560	L1.5 × 10 × 15 × 4M	■ 生地	¥1,390	1～2日
1200	L1.5 × 10 × 20 × 4M	■ 生地	¥1,660	1～2日
1201	L1.5 × 10 × 25 × 4M	■ 生地	¥1,860	1～2日
1202	L1.5 × 10 × 30 × 4M	■ 生地	¥2,180	1～2日
1203	L1.5 × 10 × 40 × 4M	■ 生地	¥2,720	1～2日
1204	L2.5 × 13 × 35 × 4M	■ 生地	¥4,180	1～2日
1205	L1.5 × 15 × 20 × 4M	■ 生地	¥1,890	1～2日
1206	L1.5 × 15 × 25 × 4M	■ 生地	¥2,160	1～2日
1207	L2 × 15 × 20 × 4M	■ 生地	¥2,450	1～2日
2561	L2 × 15 × 25 × 4M	■ 生地	¥2,800	1～2日
1208	L2 × 15 × 30 × 4M	■ 生地	¥3,160	1～2日
2562	L2 × 20 × 25 × 4M	■ 生地	¥3,160	1～2日
1209	L2 × 20 × 30 × 4M	■ 生地	¥3,500	1～2日
1210	L3 × 20 × 30 × 4M	■ 生地	¥5,160	1～2日
1211	L2 × 20 × 40 × 4M	■ 生地	¥4,250	1～2日
1212	L3 × 20 × 40 × 4M	■ 生地	¥6,270	1～2日
1213	L2 × 20 × 50 × 4M	■ 生地	¥4,980	1～2日
1214	L3 × 25 × 50 × 4M	■ 生地	¥7,890	1～2日
1215	L4 × 35 × 50 × 4M	■ 生地	¥11,840	1～2日
1216	L5 × 40 × 60 × 4M	■ 生地	¥15,660	1～2日
1217	L5 × 50 × 75 × 4M	■ 生地	¥21,860	1～2日
1218	L5 × 50 × 75 × 4M R付	■ 生地	¥22,070	1～2日
1507	L6 × 60 × 90 × 5M R付	■ 生地	¥39,570	1～2日
1219	L10 × 75 × 100 × 4M R付	■ 生地	¥54,420	1～2日
1220	L12 × 75 × 125 × 4M R付	■ 生地	¥74,420	1～2日

スチールホワイトアングル

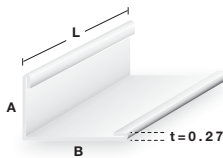

コード	商品名 (A×B×L)	色	価格	納期
1500	スチールL20 × 30 × 1.82M	□ ホワイト	¥600	1～2日
1501	スチールL20 × 40 × 1.82M	□ ホワイト	¥670	1～2日
1502	スチールL30 × 30 × 1.82M	□ ホワイト	¥690	1～2日
1503	スチールL30 × 40 × 1.82M	□ ホワイト	¥780	1～2日

カラータタン 表面：白、裏側：サービスコート **25本単位** t=0.27 ミリ

R付アングル／アルマイト付

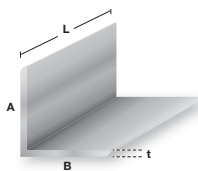

コード	商品名 (t×A×B×L)	色	価格	納期
1225	R付L1.2 × 12 × 12 × 4M	■ シルバー	¥1,480	1～2日
1226	R付L1.2 × 15 × 15 × 4M	■ シルバー	¥1,890	1～2日
1227	R付L1.5 × 20 × 20 × 4M	■ シルバー	¥2,820	1～2日
1228	R付L1.5 × 25 × 25 × 4M	■ シルバー	¥3,730	1～2日
1229	R付L1.5 × 30 × 30 × 4M	■ シルバー	¥4,480	1～2日

コードのカラー

■ アルミ製

■ 樹脂製品

■ スチール製品

■ ステンレス製品

■ その他の製品

塩ビアンクル

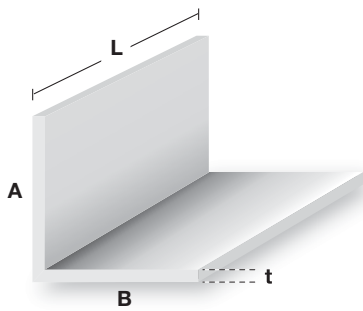

コード	商品名 (t×A×B×L)	色	価格	納期
1230	塩ビ L1 × 10 × 10 × 1.82M	<input type="checkbox"/> ホワイト	¥250	1~2日
1231	塩ビ L1 × 10 × 10 × 2.73M	<input type="checkbox"/> ホワイト	¥370	1~2日
1232	塩ビ L1 × 13 × 13 × 1.82M	<input type="checkbox"/> ホワイト	¥370	1~2日
1233	塩ビ L1 × 13 × 13 × 2.73M	<input type="checkbox"/> ホワイト	¥550	1~2日
1234	塩ビ L1 × 15 × 15 × 1.82M	<input type="checkbox"/> ホワイト	¥550	1~2日
1235	塩ビ L1 × 15 × 15 × 2.73M	<input type="checkbox"/> ホワイト	¥830	1~2日
1236	塩ビ L1 × 20 × 20 × 1.82M	<input type="checkbox"/> ホワイト	¥1,040	1~2日
1237	塩ビ L1 × 20 × 20 × 2.73M	<input type="checkbox"/> ホワイト	¥1,230	1~2日
1238	塩ビ L1.5 × 20 × 20 × 1.82M	<input type="checkbox"/> ホワイト	¥1,200	1~2日
1239	塩ビ L1.5 × 20 × 20 × 2.73M	<input type="checkbox"/> ホワイト	¥1,820	1~2日
1240	塩ビ L1 × 22 × 22 × 1.82M	<input type="checkbox"/> ホワイト	¥830	1~2日
1241	塩ビ L1 × 22 × 22 × 2.73M	<input type="checkbox"/> ホワイト	¥1,230	1~2日
1242	塩ビ L1.5 × 22 × 22 × 1.82M	<input type="checkbox"/> ホワイト	¥1,200	1~2日
1243	塩ビ L1.5 × 22 × 22 × 2.73M	<input type="checkbox"/> ホワイト	¥1,820	1~2日
1244	塩ビ L1 × 25 × 25 × 1.82M	<input type="checkbox"/> ホワイト	¥1,040	1~2日
1245	塩ビ L1 × 25 × 25 × 2.73M	<input type="checkbox"/> ホワイト	¥1,500	1~2日
1246	塩ビ L1.5 × 25 × 25 × 1.82M	<input type="checkbox"/> ホワイト	¥1,500	1~2日
1247	塩ビ L1.5 × 25 × 25 × 2.73M	<input type="checkbox"/> ホワイト	¥2,260	1~2日
1248	塩ビ L1 × 30 × 30 × 1.82M	<input type="checkbox"/> ホワイト	¥1,230	1~2日
1249	塩ビ L1 × 30 × 30 × 2.73M	<input type="checkbox"/> ホワイト	¥1,870	1~2日
1250	塩ビ L1.5 × 30 × 30 × 1.82M	<input type="checkbox"/> ホワイト	¥1,480	1~2日
1251	塩ビ L1.5 × 30 × 30 × 2.73M	<input type="checkbox"/> ホワイト	¥2,260	1~2日
1252	塩ビ L1.5 × 35 × 35 × 1.82M	<input type="checkbox"/> ホワイト	¥2,150	1~2日
1253	塩ビ L1.5 × 35 × 35 × 2.73M	<input type="checkbox"/> ホワイト	¥3,200	1~2日
1254	塩ビ L2 × 35 × 35 × 1.82M	<input type="checkbox"/> ホワイト	¥3,090	1~2日
1255	塩ビ L2 × 35 × 35 × 2.73M	<input type="checkbox"/> ホワイト	¥4,590	1~2日
1256	塩ビ L1.5 × 40 × 40 × 1.82M	<input type="checkbox"/> ホワイト	¥2,700	1~2日
1257	塩ビ L1.5 × 40 × 40 × 2.73M	<input type="checkbox"/> ホワイト	¥4,040	1~2日
1258	塩ビ L2 × 40 × 40 × 1.82M	<input type="checkbox"/> ホワイト	¥3,560	1~2日
1259	塩ビ L2 × 40 × 40 × 2.73M	<input type="checkbox"/> ホワイト	¥5,340	1~2日
1260	塩ビ L2 × 50 × 50 × 1.82M	<input type="checkbox"/> ホワイト	¥6,060	1~2日
1261	塩ビ L2 × 50 × 50 × 2.73M	<input type="checkbox"/> ホワイト	¥9,100	1~2日

塩ビカラーアンクル

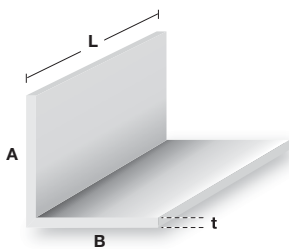

コード	商品名 (t×A×B×L)	色	価格	納期
1270	塩ビカラー L1 × 10 × 10 × 2.73M	下記各色	¥550	1~2日
1271	塩ビカラー L1 × 15 × 15 × 2.73M	下記各色	¥1,200	1~2日
1272	塩ビカラー L1 × 20 × 20 × 2.73M	下記各色	¥1,820	1~2日
1273	塩ビカラー L1 × 25 × 25 × 2.73M	下記各色	¥2,200	1~2日
1274	塩ビカラー L1 × 30 × 30 × 2.73M	下記各色	¥2,730	1~2日
1275	塩ビカラーソフト L3 × 20 × 20 × 2.5M R付	下記各色	¥7,620	1~2日
1276	塩ビカラーソフト L3 × 25 × 25 × 2.5M R付	下記各色	¥9,620	1~2日

カラー アイボリー、ベージュ、ピンク、ブルー、ブラック、グリーン、ワインレッド、木目調、オフホワイト、グレー、ブラウン

塩ビ不等辺アンクル

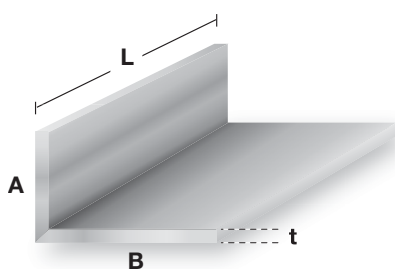

コード	商品名 (t×A×B×L)	色	価格	納期
1280	塩ビ L1 × 5 × 10 × 1.82M	<input type="checkbox"/> ホワイト	¥300	1~2日
1281	塩ビ L1.2 × 5 × 15 × 1.82M	<input type="checkbox"/> ホワイト	¥720	1~2日
1282	塩ビ L1.5 × 5 × 20 × 1.82M	<input type="checkbox"/> ホワイト	¥1,340	1~2日
1283	塩ビ L1.5 × 5 × 30 × 1.82M	<input type="checkbox"/> ホワイト	¥1,620	1~2日
1284	塩ビ L1.5 × 10 × 20 × 1.82M	<input type="checkbox"/> ホワイト	¥1,320	1~2日
1285	塩ビ L1.5 × 10 × 30 × 1.82M	<input type="checkbox"/> ホワイト	¥1,620	1~2日
1286	塩ビ L1.5 × 10 × 40 × 1.82M	<input type="checkbox"/> ホワイト	¥2,040	1~2日
1287	塩ビ L1.5 × 15 × 30 × 1.82M	<input type="checkbox"/> ホワイト	¥1,620	1~2日
1288	塩ビ L1.5 × 15 × 40 × 1.82M	<input type="checkbox"/> ホワイト	¥2,200	1~2日
1277	塩ビ L1.5 × 20 × 40 × 1.82M	<input type="checkbox"/> ホワイト	¥2,430	1~2日

素材のカラー

ブラック
 グレー
 シルバー
 ブロンズ
 ホワイト
 ステンカラー
 生地
 化研シルバー

アルミ平角棒 (FB フラットバー) / アルマイト付

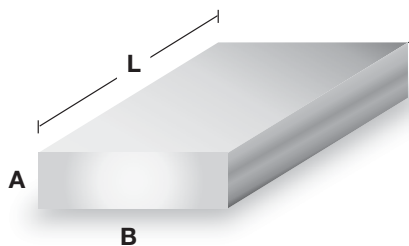

コード	商品名 (A×B×L)	色	価格	納期
1700	FB6 x 9 x 4M	■ シルバー	¥4,090	7~8日
1701	FB2 x 10 x 4M	■ シルバー	¥770	1~2日
1702	FB3 x 10 x 4M	■ シルバー	¥1,160	1~2日
1703	FB4 x 10 x 4M	■ シルバー	¥3,440	7~8日
1704	FB5 x 10 x 4M	■ シルバー	¥3,480	1~2日
1705	FB6 x 10 x 4M	■ シルバー	¥4,360	7~8日
1706	FB3 x 12 x 4M	■ シルバー	¥1,840	1~2日
1707	FB4 x 12 x 4M	■ シルバー	¥1,660	1~2日
1708	FB5 x 12 x 4M	■ シルバー	¥4,360	7~8日
1709	FB6 x 12 x 4M	■ シルバー	¥4,880	7~8日
1711	FB2 x 15 x 4M	■ シルバー	¥1,050	1~2日
1712	FB3 x 15 x 4M	■ シルバー	¥1,500	1~2日
1713	FB4 x 15 x 4M	■ シルバー	¥3,070	1~2日
1714	FB5 x 15 x 4M	■ シルバー	¥3,770	1~2日
1715	FB6 x 15 x 4M	■ シルバー	¥4,540	1~2日
1716	FB2 x 20 x 4M	■ シルバー	¥1,340	1~2日
1717	FB3 x 20 x 4M	■ シルバー	¥1,990	1~2日
1718	FB4 x 20 x 4M	■ シルバー	¥2,630	1~2日
1719	FB5 x 20 x 4M	■ シルバー	¥3,300	1~2日
1720	FB6 x 20 x 4M	■ シルバー	¥5,890	7~8日
1721	FB2 x 25 x 4M	■ シルバー	¥1,720	1~2日
1722	FB3 x 25 x 4M	■ シルバー	¥2,490	1~2日
1723	FB4 x 25 x 4M	■ シルバー	¥3,300	1~2日
1724	FB5 x 25 x 4M	■ シルバー	¥4,090	1~2日
1725	FB6 x 25 x 4M	■ シルバー	¥8,150	7~8日
1726	FB2 x 30 x 4M	■ シルバー	¥1,990	1~2日
1727	FB3 x 30 x 4M	■ シルバー	¥2,950	1~2日
1728	FB4 x 30 x 4M	■ シルバー	¥3,960	1~2日
1729	FB5 x 30 x 4M	■ シルバー	¥4,900	1~2日
1730	FB6 x 30 x 4M	■ シルバー	¥9,820	7~8日
1679	FB2 x 35 x 4M	■ シルバー	¥3,500	1~2日
1732	FB3 x 35 x 4M	■ シルバー	¥3,440	1~2日
1733	FB5 x 35 x 4M	■ シルバー	¥9,520	7~8日
1734	FB6 x 35 x 4M	■ シルバー	¥11,380	7~8日
1735	FB2 x 40 x 4M	■ シルバー	¥2,800	1~2日
1736	FB3 x 40 x 4M	■ シルバー	¥3,960	1~2日
1737	FB4 x 40 x 4M	■ シルバー	¥8,000	1~2日
1738	FB5 x 40 x 4M	■ シルバー	¥6,500	1~2日
1739	FB6 x 40 x 4M	■ シルバー	¥11,950	1~2日
1740	FB1.5 x 50 x 4M	■ シルバー	¥2,630	1~2日
1741	FB2 x 50 x 4M	■ シルバー	¥3,440	1~2日
1742	FB3 x 50 x 4M	■ シルバー	¥4,900	1~2日
1743	FB4 x 50 x 4M	■ シルバー	¥9,950	1~2日
1744	FB5 x 50 x 4M	■ シルバー	¥8,160	1~2日
1745	FB6 x 50 x 4M	■ シルバー	¥15,000	1~2日
1746	FB3 x 60 x 4M	■ シルバー	¥5,890	1~2日
1747	FB4 x 60 x 4M	■ シルバー	¥13,020	7~8日
1748	FB5 x 60 x 4M	■ シルバー	¥15,000	1~2日
1749	FB6 x 60 x 4M	■ シルバー	¥19,520	7~8日
1710	FB2 x 64 x 4M	■ シルバー	¥4,500	1~2日
1750	FB2 x 67 x 4M	■ シルバー	¥4,700	1~2日
1751	FB3 x 70 x 4M	■ シルバー	¥6,840	1~2日
1752	FB4 x 70 x 4M	■ シルバー	¥15,140	7~8日
1753	FB5 x 70 x 4M	■ シルバー	¥17,500	1~2日
1754	FB6 x 75 x 4M	■ シルバー	¥22,500	1~2日
1755	FB2 x 88 x 4M	■ シルバー	¥6,090	1~2日
1756	FB3 x 100 x 4M	■ シルバー	¥9,770	1~2日
1757	FB5 x 100 x 4M	■ シルバー	¥24,860	1~2日
1758	FB6 x 100 x 4M	■ シルバー	¥29,860	1~2日
1681	FB3 x 112 x 4M	■ シルバー	¥11,670	1~2日
1759	FB6 x 160 x 4M	■ シルバー	¥51,970	7~8日

コードのカラー

■ アルミ製

■ 樹脂製品

■ スチール製品

■ ステンレス製品

■ その他の製品

アルミ平角棒 (FB フラットバー) / アルマイト付

コード	商品名 (A×B×L)	色	価格	納期
1682	FB2 x 10 x 4M	■ ブロonz	¥1,250	1~2日
1683	FB2 x 15 x 4M	■ ブロonz	¥1,540	1~2日
1684	FB2 x 20 x 4M	■ ブロonz	¥1,780	1~2日
1685	FB2 x 30 x 4M	■ ブロonz	¥2,660	1~2日
1686	FB3 x 10 x 4M	■ ブロonz	¥1,890	1~2日
1687	FB3 x 12 x 4M	■ ブロonz	¥2,270	1~2日
1688	FB3 x 15 x 4M	■ ブロonz	¥2,860	1~2日
1689	FB3 x 20 x 4M	■ ブロonz	¥2,660	1~2日
1690	FB3 x 25 x 4M	■ ブロonz	¥3,340	1~2日
1691	FB3 x 30 x 4M	■ ブロonz	¥4,040	1~2日
1692	FB3 x 40 x 4M	■ ブロonz	¥5,340	1~2日
1693	FB3 x 50 x 4M	■ ブロonz	¥6,680	1~2日
1694	FB3 x 60 x 4M	■ ブロonz	¥11,130	1~2日
1695	FB5 x 30 x 4M	■ ブロonz	¥9,220	1~2日
1696	FB1.5 x 50 x 4M	■ ブラック	¥5,000	1~2日
1697	FB2 x 20 x 4M	■ ブラック	¥2,680	1~2日
1760	FB3 x 20 x 4M	■ ブラック	¥3,300	1~2日
1698	FB3 x 40 x 4M	■ ブラック	¥6,550	1~2日
1699	FB5 x 50 x 4M	■ ブラック	¥16,480	1~2日
1860	FB1.5 x 50 x 4M	■ ステンカラー	¥5,000	1~2日
1861	FB2 x 20 x 4M	■ ステンカラー	¥2,680	1~2日
1862	FB2 x 25 x 4M	■ ステンカラー	¥3,360	1~2日
1863	FB3 x 20 x 4M	■ ステンカラー	¥4,040	1~2日
1864	FB3 x 30 x 4M	■ ステンカラー	¥5,980	1~2日
1865	FB3 x 40 x 4M	■ ステンカラー	¥7,980	1~2日
1866	FB3 x 50 x 4M	■ ステンカラー	¥9,980	1~2日
1867	FB5 x 50 x 4M	■ ステンカラー	¥16,480	1~2日

アルミ平角棒 (FB フラットバー) / 生地材

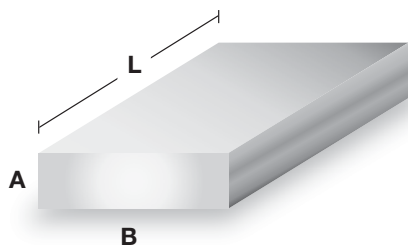

コード	商品名 (A×B×L)	色	価格	納期
1761	FB2 x 10 x 4M	■ 生地	¥950	1~2日
1762	FB2 x 15 x 4M	■ 生地	¥1,130	1~2日
1763	FB2 x 20 x 4M	■ 生地	¥1,480	1~2日
1764	FB2 x 25 x 4M	■ 生地	¥1,860	1~2日
1765	FB2 x 30 x 4M	■ 生地	¥2,220	1~2日
1766	FB2 x 40 x 4M	■ 生地	¥2,920	1~2日
1767	FB2 x 50 x 4M	■ 生地	¥3,680	1~2日
1768	FB3 x 10 x 4M	■ 生地	¥1,130	1~2日
1769	FB3 x 12 x 4M	■ 生地	¥1,590	1~2日
1770	FB3 x 15 x 4M	■ 生地	¥1,680	1~2日
1771	FB3 x 20 x 4M	■ 生地	¥2,220	1~2日
1772	FB3 x 25 x 4M	■ 生地	¥2,770	1~2日
1773	FB3 x 30 x 4M	■ 生地	¥3,340	1~2日
1774	FB3 x 35 x 4M	■ 生地	¥3,890	1~2日
1775	FB3 x 40 x 4M	■ 生地	¥4,390	1~2日
1776	FB3 x 50 x 4M	■ 生地	¥5,480	1~2日
1309	FB3 x 60 x 4M	■ 生地	¥6,590	1~2日
1312	FB3 x 70 x 4M	■ 生地	¥7,660	1~2日
1777	FB4 x 10 x 4M	■ 生地	¥1,480	1~2日
1778	FB4 x 12 x 4M	■ 生地	¥1,770	1~2日
1779	FB4 x 15 x 4M	■ 生地	¥2,250	1~2日
1780	FB4 x 20 x 4M	■ 生地	¥2,950	1~2日
1781	FB4 x 25 x 4M	■ 生地	¥3,680	1~2日
1782	FB4 x 30 x 4M	■ 生地	¥4,390	1~2日
1783	FB4 x 40 x 4M	■ 生地	¥5,300	1~2日
1784	FB4 x 50 x 4M	■ 生地	¥6,630	1~2日
1785	FB4 x 60 x 4M	■ 生地	¥7,950	1~2日
1786	FB4 x 70 x 4M	■ 生地	¥9,250	1~2日

アルミ平角棒 (FBフラットバー) / 生地材

コード	商品名 (A×B×L)	色	価格	納期
1787	FB5 × 10 × 4M	■ 生地	¥1,860	1~2日
1317	FB5 × 12 × 4M	■ 生地	¥2,250	1~2日
1788	FB5 × 15 × 4M	■ 生地	¥2,770	1~2日
1789	FB5 × 20 × 4M	■ 生地	¥3,680	1~2日
1790	FB5 × 25 × 4M	■ 生地	¥4,570	1~2日
1791	FB5 × 30 × 4M	■ 生地	¥5,480	1~2日
1792	FB5 × 35 × 4M	■ 生地	¥5,800	1~2日
1793	FB5 × 40 × 4M	■ 生地	¥7,300	1~2日
1794	FB5 × 50 × 4M	■ 生地	¥9,130	1~2日
1795	FB5 × 60 × 4M	■ 生地	¥9,890	1~2日
1796	FB5 × 70 × 4M	■ 生地	¥11,540	1~2日
1797	FB5 × 100 × 4M	■ 生地	¥16,480	1~2日
1798	FB6 × 9 × 4M	■ 生地	¥2,000	1~2日
1799	FB6 × 10 × 4M	■ 生地	¥2,250	1~2日
1320	FB6 × 12 × 4M	■ 生地	¥2,660	1~2日
1800	FB6 × 15 × 4M	■ 生地	¥3,000	1~2日
1801	FB6 × 20 × 4M	■ 生地	¥4,000	1~2日
1802	FB6 × 25 × 4M	■ 生地	¥4,980	1~2日
1803	FB6 × 30 × 4M	■ 生地	¥5,980	1~2日
1804	FB6 × 35 × 4M	■ 生地	¥6,950	1~2日
1805	FB6 × 40 × 4M	■ 生地	¥7,950	1~2日
1806	FB6 × 50 × 4M	■ 生地	¥9,890	1~2日
1807	FB6 × 60 × 4M	■ 生地	¥11,890	1~2日
1808	FB6 × 75 × 4M	■ 生地	¥14,840	1~2日
1809	FB6 × 100 × 4M	■ 生地	¥19,720	1~2日
1810	FB6 × 160 × 4M	■ 生地	¥31,570	1~2日

塩ビフラットバー

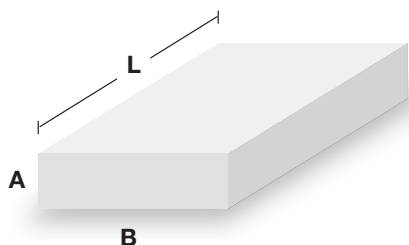

コード	商品名 (A×B×L)	色	価格	納期
1811	塩ビ FB3 × 10 × 2M	□ ホワイト	¥500	1~2日
1812	塩ビ FB2 × 15 × 2M	□ ホワイト	¥860	1~2日
1813	塩ビ FB3 × 15 × 2M	□ ホワイト	¥1,230	1~2日
1814	塩ビ FB3 × 20 × 2M	□ ホワイト	¥1,480	1~2日
1815	塩ビ FB1.5 × 23.5 × 2M	□ ホワイト	¥860	1~2日
1816	塩ビ FB3 × 25 × 2M	□ ホワイト	¥1,720	1~2日
1817	塩ビ FB1 × 26 × 2M	□ ホワイト	¥690	1~2日
1818	塩ビ FB2 × 30 × 2M	□ ホワイト	¥1,450	1~2日
1819	塩ビ FB3 × 30 × 2M	□ ホワイト	¥3,380	1~2日
1820	塩ビ FB1 × 35 × 2M	□ ホワイト	¥860	1~2日
1821	塩ビ FB1 × 45 × 2M	□ ホワイト	¥1,090	1~2日
1822	塩ビ FB3 × 50 × 2M	□ ホワイト	¥5,620	1~2日
1823	塩ビ FB3 × 75 × 2M	□ ホワイト	¥8,390	1~2日
1824	塩ビ FB1 × 100 × 2M	□ ホワイト	¥3,760	1~2日
1825	塩ビ FB3 × 100 × 2M	□ ホワイト	¥11,200	1~2日

アルミ角棒 / アルマイト付

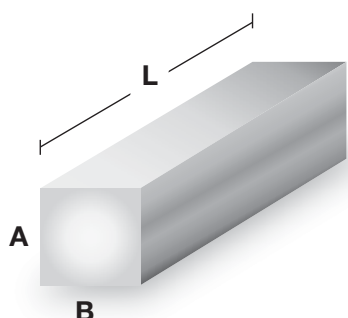

コード	商品名 (A×B×L)	色	価格	納期
1826	角棒5 × 5 × 2M	■ シルバー	¥2,570	7~8日
1827	角棒6 × 6 × 4M	■ シルバー	¥2,300	1~2日
1828	角棒8 × 8 × 4M	■ シルバー	¥3,160	7~8日
1829	角棒10 × 10 × 4M	■ シルバー	¥4,860	7~8日
1830	角棒12 × 12 × 4M	■ シルバー	¥6,860	7~8日
1831	角棒15 × 15 × 4M	■ シルバー	¥13,750	7~8日
1832	角棒20 × 20 × 4M	■ シルバー	¥24,090	7~8日
1833	角棒25 × 25 × 4M	■ シルバー	¥37,840	7~8日

コードのカラー

■ アルミ製

■ 樹脂製品

■ スチール製品

■ ステンレス製品

■ その他の製品

アルミ角棒／生地材

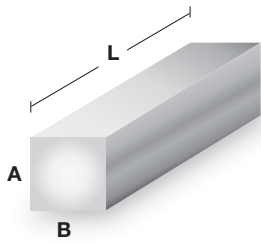

コード	商品名 (A×B×L)	色	価格	納期
1840	角棒5 × 5 × 2M	■ 生地	¥840	1～2日
1841	角棒6 × 6 × 4M	■ 生地	¥1,770	1～2日
1842	角棒8 × 8 × 4M	■ 生地	¥2,660	1～2日
1843	角棒10 × 10 × 4M	■ 生地	¥3,750	1～2日
1844	角棒12 × 12 × 4M	■ 生地	¥5,390	1～2日
1845	角棒15 × 15 × 4M	■ 生地	¥8,390	1～2日
1846	角棒20 × 20 × 4M	■ 生地	¥14,860	1～2日
1847	角棒25 × 25 × 4M	■ 生地	¥23,040	1～2日

塩ビ角棒

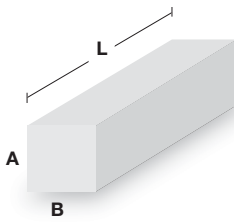

コード	商品名 (A×B×L)	色	価格	納期
1850	塩ビ 角棒3 × 6 × 2M	□ ホワイト	¥550	1～2日
1851	塩ビ 角棒6 × 6 × 2M	□ ホワイト	¥1,340	1～2日
1852	塩ビ 角棒8 × 8 × 2M	□ ホワイト	¥2,340	1～2日
1853	塩ビ 角棒10 × 10 × 2M	□ ホワイト	¥3,650	1～2日
1854	塩ビ 角棒15 × 15 × 2M	□ ホワイト	¥7,980	1～2日

アルミチャンネル／アルマイト付

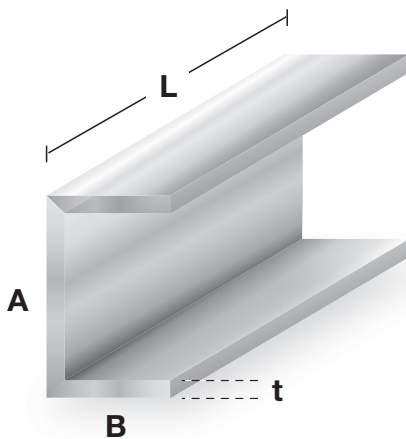

コード	商品名 (t×A×B×L)	色	価格	納期
1834	コ1.5 × 6.2 × 8.3 × 4M 内寸3.2ミリ	■ シルバー	¥1,270	1～2日
1300	コ1 × 5.5 × 8 × 4M 内寸3.5ミリ	■ シルバー	¥920	1～2日
1301	コ1 × 6.5 × 9 × 4M 内寸4.5ミリ	■ シルバー	¥1,030	1～2日
1836	コ1.5 × 7.5 × 10 × 4M 内寸4.5ミリ	■ シルバー	¥1,720	1～2日
1835	コ1 × 7 × 7 × 4M 内寸5ミリ	■ シルバー	¥890	1～2日
1302	コ1 × 7.5 × 10 × 4M 内寸5.5ミリ	■ シルバー	¥1,130	1～2日
1289	コ1 × 7.5 × 15 × 4M 内寸5.5ミリ	■ シルバー	¥1,860	1～2日
1303	コ1 × 7.5 × 25 × 4M 内寸5.5ミリ	■ シルバー	¥2,320	1～2日
1304	コ1.5 × 8.5 × 20 × 3.64M 内寸5.5ミリ	■ シルバー	¥3,420	2～3日
1305	コ1 × 8 × 10 × 3.64M 内寸6ミリ	■ シルバー	¥1,570	2～3日
1306	コ1 × 8.5 × 10 × 4M 内寸6.5ミリ	■ シルバー	¥1,160	1～2日
1307	コ1.6 × 10 × 10 × 4M 内寸6.8ミリ	■ シルバー	¥1,540	1～2日
1308	コ1.5 × 10 × 10 × 4M 内寸7ミリ	■ シルバー	¥4,920	7～8日
1290	コ1.2 × 10 × 15 × 4M 内寸7.6ミリ	■ シルバー	¥1,840	1～2日
1291	コ1 × 10 × 10 × 4M 内寸8ミリ	■ シルバー	¥1,260	1～2日
1310	コ1 × 10 × 15 × 3.64M 内寸8ミリ	■ シルバー	¥2,000	2～3日
1311	コ2 × 12 × 12 × 4M 内寸8ミリ	■ シルバー	¥2,270	1～2日
1292	コ1 × 11 × 5 × 4M 内寸9ミリ	■ シルバー	¥920	1～2日
1338	コ1 × 12 × 10 × 4M 内寸10ミリ	■ シルバー	¥1,160	1～2日
1837	コ1.2 × 12.4 × 12.4 × 4M 内寸10ミリ	■ シルバー	¥1,860	1～2日
1313	コ2 × 14 × 10 × 4M 内寸10ミリ	■ シルバー	¥3,000	1～2日
1314	コ2 × 15 × 15 × 4M 内寸11ミリ	■ シルバー	¥2,950	1～2日
1293	コ1 × 14 × 10 × 4M 内寸12ミリ	■ シルバー	¥1,400	1～2日
1315	コ1 × 14 × 11 × 3.64M 内寸12ミリ	■ シルバー	¥1,960	2～3日
1294	コ1.5 × 15 × 24 × 4M 内寸12ミリ	■ シルバー	¥3,390	1～2日
1316	コ2 × 18 × 10 × 4M 内寸14ミリ	■ シルバー	¥2,450	1～2日
1295	コ1 × 18 × 12 × 4M 内寸16ミリ	■ シルバー	¥1,660	1～2日
1296	コ2 × 20 × 12 × 4M 内寸16ミリ	■ シルバー	¥4,000	1～2日
1318	コ2 × 20 × 20 × 4M 内寸16ミリ	■ シルバー	¥4,040	1～2日
1319	コ2 × 22 × 12 × 4M 内寸18ミリ	■ シルバー	¥2,980	1～2日
1297	コ1 × 22 × 13 × 4M 内寸20ミリ	■ シルバー	¥1,660	1～2日
1298	コ1.5 × 24 × 10 × 4M 内寸21ミリ	■ シルバー	¥2,320	1～2日
1321	コ2 × 25 × 15 × 4M 内寸21ミリ	■ シルバー	¥3,540	1～2日
1322	コ2 × 25 × 25 × 4M 内寸21ミリ	■ シルバー	¥5,080	1～2日
1337	コ1.5 × 25 × 15 × 4M 内寸22ミリ	■ シルバー	¥3,270	1～2日

アルミチャンネル／アルマイト付

コード	商品名 (t×A×B×L)		色	価格	納期
1323	コ3	× 30 × 25 × 4M 内寸24ミリ	■ シルバー	¥17,170	7～8日
1299	コ1	× 27 × 15 × 4M 内寸25ミリ	■ シルバー	¥2,720	1～2日
1374	コ2.4	× 30 × 20 × 4M 内寸25.2ミリ	■ シルバー	¥7,840	1～2日
1325	コ2.4	× 30 × 30 × 4M 内寸25.2ミリ	■ シルバー	¥7,280	1～2日
1326	コ2	× 30 × 15 × 4M 内寸26ミリ	■ シルバー	¥3,990	1～2日
1327	コ1	× 32 × 15 × 3.64M 内寸30ミリ	■ シルバー	¥2,500	1～2日
1328	コ2.4	× 35 × 20 × 4M 内寸30.2ミリ	■ シルバー	¥6,030	1～2日
1375	コ2	× 35 × 20 × 4M 内寸31ミリ	■ シルバー	¥5,460	1～2日
1329	コ3	× 40 × 20 × 4M 内寸34ミリ	■ シルバー	¥7,950	1～2日
1376	コ1.9	× 38 × 20 × 4M 内寸34.2ミリ	■ シルバー	¥5,460	1～2日
1330	コ2	× 40 × 20 × 4M 内寸36ミリ	■ シルバー	¥5,460	1～2日
1377	コ2	× 40 × 30 × 4M 内寸36ミリ	■ シルバー	¥7,390	1～2日
1331	コ3	× 50 × 25 × 4M 内寸44ミリ	■ シルバー	¥10,860	1～2日
1378	コ2.5	× 50 × 20 × 4M 内寸45ミリ	■ シルバー	¥7,720	1～2日
1379	コ2.5	× 50 × 25 × 4M 内寸45ミリ	■ シルバー	¥11,890	1～2日
1332	コ3	× 60 × 30 × 4M 内寸54ミリ	■ シルバー	¥12,220	1～2日
1333	コ5	× 75 × 50 × 4M 内寸65ミリ	■ シルバー	¥63,740	7～8日
1334	コ3.2	× 75 × 40 × 4M 内寸68.6ミリ	■ シルバー	¥29,420	7～8日
1335	コ4	× 80 × 40 × 4M 内寸72ミリ	■ シルバー	¥47,390	7～8日
1336	コ5	× 100 × 50 × 4M 内寸90ミリ	■ シルバー	¥53,930	7～8日
1385	コ3	× 100 × 50 × 4M 内寸94ミリ	■ シルバー	¥28,980	1～2日

アルミチャンネル／生地材

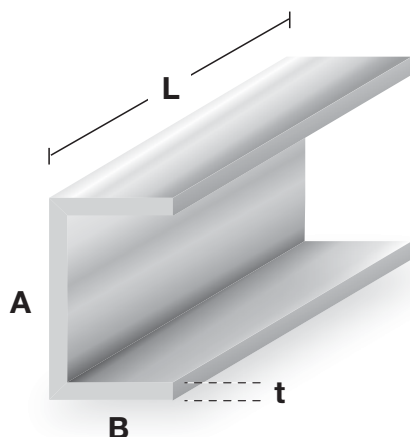

コード	商品名 (t×A×B×L)		色	価格	納期
1340	コ1.5	× 10 × 10 × 4M 内寸7ミリ	■ 生地	¥1,540	1～2日
1341	コ2	× 12 × 12 × 4M 内寸8ミリ	■ 生地	¥2,360	1～2日
1343	コ2	× 15 × 15 × 4M 内寸11ミリ	■ 生地	¥3,040	1～2日
1324	コ1.5	× 15 × 15 × 4M 内寸12ミリ	■ 生地	¥2,340	1～2日
1344	コ2	× 18 × 10 × 4M 内寸14ミリ	■ 生地	¥2,500	1～2日
1345	コ2	× 20 × 20 × 4M 内寸16ミリ	■ 生地	¥4,090	1～2日
1346	コ2	× 22 × 12 × 4M 内寸18ミリ	■ 生地	¥3,090	1～2日
1347	コ2	× 25 × 25 × 4M 内寸21ミリ	■ 生地	¥5,220	1～2日
1362	コ3	× 30 × 15 × 4M 内寸24ミリ	■ 生地	¥5,950	1～2日
1352	コ3	× 30 × 25 × 4M 内寸24ミリ	■ 生地	¥8,130	1～2日
1348	コ2	× 30 × 15 × 4M 内寸26ミリ	■ 生地	¥4,090	1～2日
1349	コ2	× 40 × 20 × 4M 内寸36ミリ	■ 生地	¥5,570	1～2日
1366	コ2.4	× 30 × 30 × 4M 内寸25.2ミリ	■ 生地	¥7,480	1～2日
1367	コ2.4	× 35 × 20 × 4M 内寸30.2ミリ	■ 生地	¥6,160	1～2日
1339	コ2.5	× 35 × 20 × 4M 内寸30ミリ	■ 生地	¥6,390	1～2日
1368	コ2.5	× 50 × 25 × 4M 内寸45ミリ	■ 生地	¥8,680	1～2日
1353	コ3	× 40 × 20 × 4M 内寸34ミリ	■ 生地	¥8,130	1～2日
1354	コ3	× 50 × 25 × 4M 内寸44ミリ	■ 生地	¥10,300	1～2日
1355	コ3	× 60 × 30 × 4M 内寸54ミリ	■ 生地	¥12,500	1～2日
1356	コ3.2	× 75 × 40 × 4M 内寸68.6ミリ	■ 生地	¥17,500	1～2日
1357	コ4	× 80 × 40 × 4M 内寸72ミリ	■ 生地	¥22,250	1～2日
1358	コ5	× 75 × 50 × 4M 内寸65ミリ	■ 生地	¥30,090	1～2日
1359	コ5	× 100 × 50 × 4M 内寸90ミリ	■ 生地	¥34,660	1～2日
1369	コ6	× 125 × 65 × 4M 内寸113ミリ	■ 生地	¥53,130	1～2日

塩ビチャンネル

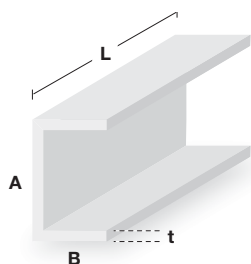

コード	商品名 (t×A×B×L)		色	価格	納期
1380	塩ビ コ1	× 10 × 10 × 2M 内寸8ミリ	□ ホワイト	¥950	1～2日
1381	塩ビ コ1	× 10 × 13 × 2M 内寸8ミリ	□ ホワイト	¥1,140	1～2日
1382	塩ビ コ1.5	× 15 × 15 × 2M 内寸12ミリ	□ ホワイト	¥2,120	1～2日
1383	塩ビ コ1.5	× 20 × 20 × 2M 内寸17ミリ	□ ホワイト	¥2,870	1～2日
1384	塩ビ コ1.5	× 25 × 25 × 2M 内寸22ミリ	□ ホワイト	¥3,560	1～2日

コードのカラー

■ アルミ製

■ 樹脂製品

■ スチール製品

■ ステンレス製品

■ その他の製品

アルミ C 型チャンネル／生地、アルマイト

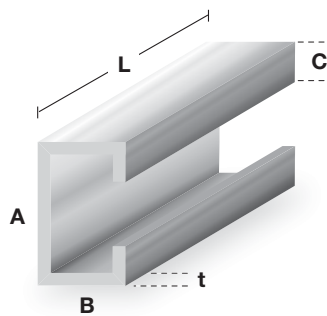

コード	商品名 (t×A×B×C×L)	色	価格	納期
2405	Cチャン1.5 × 33 × 18 × 6.5 × 4M	■ シルバー	¥6,060	1～2日
2406	Cチャン2 × 44 × 22 × 7 × 4M	■ シルバー	¥10,160	1～2日
1370	Cチャン3 × 70 × 23 × 10 × 4M	■ 生地	¥15,270	1～2日
1371	Cチャン3 × 70 × 23 × 10 × 4M	■ シルバー	¥18,950	1～2日
1372	Cチャン3 × 100 × 25 × 20 × 4M	■ 生地	¥21,870	1～2日
1373	Cチャン3 × 100 × 25 × 20 × 4M	■ シルバー	¥27,360	1～2日

アルミ等边角パイプ／アルマイト付

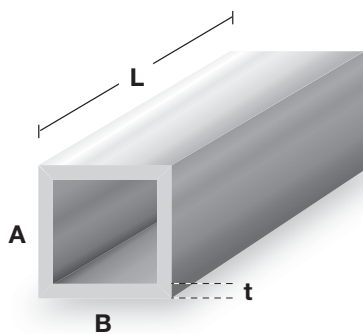

コード	商品名 (t×A×B×L)	色	価格	納期
1425	□1 × 10 × 10 × 4M	■ シルバー	¥1,400	1～2日
1550	□1 × 10 × 10 × 5M	■ シルバー	¥2,140	1～2日
1426	□1.2 × 12 × 12 × 4M	■ シルバー	¥1,760	1～2日
1551	□1.2 × 12 × 12 × 5M	■ シルバー	¥2,660	1～2日
1427	□1.5 × 15 × 15 × 4M	■ シルバー	¥2,660	1～2日
1552	□1.5 × 15 × 15 × 5M	■ シルバー	¥4,180	1～2日
1423	□1.5 × 19 × 19 × 4M	■ シルバー	¥3,540	1～2日
1428	□1.5 × 19 × 19 × 5M	■ シルバー	¥7,280	7～8日
1429	□1.5 × 20 × 20 × 4M	■ シルバー	¥4,090	1～2日
1553	□1.5 × 20 × 20 × 5M	■ シルバー	¥5,660	1～2日
1430	□2 × 20 × 20 × 4M	■ シルバー	¥4,730	1～2日
1554	□2 × 20 × 20 × 5M	■ シルバー	¥7,340	1～2日
1431	□1.5 × 25 × 25 × 4M	■ シルバー	¥4,730	1～2日
1555	□1.5 × 25 × 25 × 5M	■ シルバー	¥7,180	1～2日
1432	□2 × 25 × 25 × 4M	■ シルバー	¥6,030	1～2日
1556	□2 × 25 × 25 × 5M	■ シルバー	¥9,390	1～2日
1408	□1.5 × 30 × 30 × 4M	■ シルバー	¥5,590	1～2日
1557	□1.5 × 30 × 30 × 5M	■ シルバー	¥8,680	1～2日
1409	□2 × 30 × 30 × 4M	■ シルバー	¥7,280	1～2日
1558	□2 × 30 × 30 × 5M	■ シルバー	¥11,360	1～2日
1410	□3 × 30 × 30 × 5M	■ シルバー	¥21,900	7～8日
1411	□2 × 35 × 35 × 4M	■ シルバー	¥8,620	1～2日
1559	□2 × 35 × 35 × 5M	■ シルバー	¥13,360	1～2日
1412	□2 × 40 × 40 × 4M	■ シルバー	¥9,920	1～2日
1560	□2 × 40 × 40 × 5M	■ シルバー	¥15,450	1～2日
1413	□2.5 × 40 × 40 × 5M	■ シルバー	¥25,340	7～8日
1414	□3 × 40 × 40 × 5M	■ シルバー	¥30,070	7～8日
1415	□2 × 50 × 50 × 4M	■ シルバー	¥12,500	1～2日
1561	□2 × 50 × 50 × 5M	■ シルバー	¥19,570	1～2日
1416	□2.5 × 50 × 50 × 5M	■ シルバー	¥32,190	7～8日
1543	□3 × 50 × 50 × 4M	■ シルバー	¥22,800	1～2日
1417	□3 × 50 × 50 × 5M	■ シルバー	¥38,250	7～8日
1544	□2 × 60 × 60 × 4M	■ シルバー	¥15,130	1～2日
1418	□2 × 60 × 60 × 5M	■ シルバー	¥23,540	1～2日
1545	□2 × 70 × 70 × 4M	■ シルバー	¥22,070	1～2日
1562	□2 × 70 × 70 × 5M	■ シルバー	¥27,660	1～2日
1546	□2.5 × 70 × 70 × 4M	■ シルバー	¥21,920	1～2日
1419	□2.5 × 70 × 70 × 5M	■ シルバー	¥45,450	7～8日
1547	□2 × 75 × 75 × 4M	■ シルバー	¥23,680	1～2日
1563	□2 × 75 × 75 × 5M	■ シルバー	¥29,570	1～2日
1548	□2.5 × 75 × 75 × 4M	■ シルバー	¥23,570	1～2日
1420	□2.5 × 75 × 75 × 5M	■ シルバー	¥49,030	7～8日
1549	□2.5 × 80 × 80 × 4M	■ シルバー	¥25,220	1～2日
1421	□2.5 × 80 × 80 × 5M	■ シルバー	¥52,630	7～8日

アルミ等辺角パイプ／アルマイト付

コード	商品名 (t×A×B×L)	色	価格	納期
1568	□2 × 100 × 100 × 4M	■ シルバー	¥48,000	1～2日
1422	□3 × 100 × 100 × 5M	■ シルバー	¥63,540	1～2日
1571	□3 × 150 × 150 × 4M	■ シルバー	¥85,450	1～2日
1400	□1 × 10 × 10 × 4M	□ ホワイト	¥2,040	1～3日
1401	□1.2 × 12 × 12 × 4M	□ ホワイト	¥2,890	1～3日
1402	□1.5 × 15 × 15 × 4M	□ ホワイト	¥4,680	1～3日
1403	□1.5 × 20 × 20 × 4M	□ ホワイト	¥5,770	1～3日
1404	□2 × 25 × 25 × 4M	□ ホワイト	¥10,750	1～3日
5850	□1.5 × 30 × 30 × 4M	□ ホワイト	¥7,340	1～2日
1405	□2 × 30 × 30 × 4M	□ ホワイト	¥13,070	1～2日
1406	□2 × 40 × 40 × 4M	□ ホワイト	¥14,640	1～2日
1407	□2 × 50 × 50 × 4M	□ ホワイト	¥18,420	1～2日
1433	□1 × 10 × 10 × 4M	■ ブラック	¥2,040	2～3日
1434	□1.2 × 12 × 12 × 4M	■ ブラック	¥3,090	2～3日
1435	□1.5 × 15 × 15 × 4M	■ ブラック	¥4,680	2～3日
1436	□2 × 20 × 20 × 4M	■ ブラック	¥8,720	2～3日
1437	□2 × 25 × 25 × 4M	■ ブラック	¥10,750	2～3日
5851	□1.5 × 30 × 30 × 4M	■ ブラック	¥7,060	1～2日
1438	□2 × 30 × 30 × 4M	■ ブラック	¥13,540	1～2日
1439	□2 × 40 × 40 × 4M	■ ブラック	¥14,720	1～2日
1440	□2 × 50 × 50 × 4M	■ ブラック	¥18,420	1～2日
1564	□1 × 10 × 10 × 4M	■ ブロンズ	¥1,980	1～2日
1565	□1.2 × 12 × 12 × 4M	■ ブロンズ	¥2,840	1～2日
1442	□2 × 20 × 20 × 4M	■ ブロンズ	¥7,800	1～2日
1443	□2 × 25 × 25 × 4M	■ ブロンズ	¥9,950	1～2日
1569	□1.5 × 30 × 30 × 4M	■ ブロンズ	¥8,300	1～2日
1444	□2 × 30 × 30 × 4M	■ ブロンズ	¥12,090	1～2日
1445	□2 × 40 × 40 × 4M	■ ブロンズ	¥13,840	1～2日
1446	□2 × 50 × 50 × 4M	■ ブロンズ	¥17,360	1～2日
1576	□1 × 10 × 10 × 4M	■ ステンカラー	¥2,420	1～2日
1577	□1.2 × 12 × 12 × 4M	■ ステンカラー	¥3,500	1～2日
1578	□1.5 × 15 × 15 × 4M	■ ステンカラー	¥5,390	1～2日
1579	□2 × 25 × 25 × 4M	■ ステンカラー	¥12,250	1～2日
1580	□2 × 40 × 40 × 4M	■ ステンカラー	¥20,160	1～2日
1581	□2 × 50 × 50 × 4M	■ ステンカラー	¥25,450	1～2日
1582	□2 × 75 × 75 × 4M	■ ステンカラー	¥38,680	1～2日

アルミ等辺角パイプ／生地材

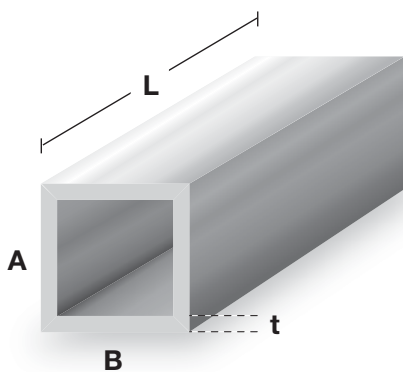

コード	商品名 (t×A×B×L)	色	価格	納期
1386	□1 × 10 × 10 × 5M	■ 生地	¥1,720	1～2日
1480	□1.2 × 12 × 12 × 5M	■ 生地	¥2,720	1～2日
1481	□1.5 × 15 × 15 × 5M	■ 生地	¥3,770	1～2日
1482	□1.5 × 19 × 19 × 5M	■ 生地	¥4,890	1～2日
1387	□2.4 × 19 × 19 × 5M	■ 生地	¥7,420	1～2日
1483	□1.5 × 20 × 20 × 5M	■ 生地	¥5,070	1～2日
1484	□2 × 20 × 20 × 5M	■ 生地	¥6,720	1～2日
1388	□2.5 × 20 × 20 × 5M	■ 生地	¥8,160	1～2日
1485	□1.5 × 25 × 25 × 5M	■ 生地	¥6,570	1～2日
1486	□2 × 25 × 25 × 5M	■ 生地	¥8,540	1～2日
1487	□2.5 × 25 × 25 × 5M	■ 生地	¥10,450	1～2日
1504	□1.5 × 30 × 30 × 4M	■ 生地	¥5,000	1～2日
1488	□1.5 × 30 × 30 × 5M	■ 生地	¥7,950	1～2日
1489	□2 × 30 × 30 × 5M	■ 生地	¥10,420	1～2日
1447	□3 × 30 × 30 × 5M	■ 生地	¥15,070	1～2日
1448	□2 × 40 × 40 × 5M	■ 生地	¥14,090	1～2日
1449	□2.5 × 40 × 40 × 5M	■ 生地	¥17,420	1～2日
1479	□3 × 40 × 40 × 5M	■ 生地	¥20,590	1～2日
1505	□2 × 50 × 50 × 5M	■ 生地	¥17,840	1～2日

コードのカラー

■ アルミ製

■ 樹脂製品

■ スチール製品

■ ステンレス製品

■ その他の製品

アルミ等辺角パイプ／生地材

コード	商品名(txAxBxL)	色	価格	納期
1506	□2.5 × 50 × 50 × 5M	■ 生地	¥22,070	1～2日
1496	□3 × 50 × 50 × 5M	■ 生地	¥26,180	1～2日
1497	□2 × 60 × 60 × 5M	■ 生地	¥21,540	1～2日
1498	□2.5 × 70 × 70 × 5M	■ 生地	¥31,340	1～2日
1499	□2.5 × 75 × 75 × 5M	■ 生地	¥33,680	1～2日
2410	□2.5 × 80 × 80 × 5M	■ 生地	¥36,040	1～2日
1424	□2.5 × 100 × 100 × 5M	■ 生地	¥45,220	1～2日
2411	□3 × 100 × 100 × 5M	■ 生地	¥53,980	1～2日

アルミ不等辺角パイプ／アルマイト付

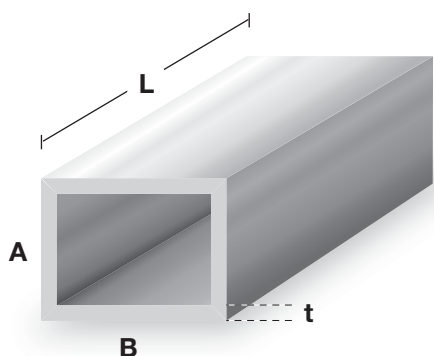

コード	商品名(txAxBxL)	色	価格	納期
2412	□1.2 × 10 × 15 × 4M	■ シルバー	¥1,920	1～2日
2502	□1.5 × 10 × 15 × 4M	■ シルバー	¥3,030	1～2日
2503	□1.5 × 10 × 20 × 4M	■ シルバー	¥2,770	1～2日
2413	□1.5 × 10 × 30 × 4M	■ シルバー	¥3,640	1～2日
2512	□1.5 × 10 × 30 × 5M	■ シルバー	¥5,660	1～2日
2507	□2 × 10 × 40 × 4M	■ シルバー	¥9,180	1～2日
2504	□1.2 × 12 × 18 × 4M	■ シルバー	¥2,140	1～2日
2414	□1.5 × 15 × 20 × 4M	■ シルバー	¥3,160	1～2日
2513	□1.5 × 15 × 20 × 5M	■ シルバー	¥4,920	1～2日
2505	□2 × 15 × 20 × 4M	■ シルバー	¥6,220	1～2日
2515	□2 × 15 × 20 × 5M	■ シルバー	¥7,770	1～2日
2415	□1.5 × 15 × 25 × 4M	■ シルバー	¥3,640	1～2日
2514	□1.5 × 15 × 25 × 5M	■ シルバー	¥5,660	1～2日
2416	□1.5 × 15 × 30 × 4M	■ シルバー	¥4,130	1～2日
2516	□1.5 × 15 × 30 × 5M	■ シルバー	¥6,420	1～2日
2506	□2 × 20 × 25 × 4M	■ シルバー	¥8,220	1～2日
2517	□2 × 20 × 25 × 5M	■ シルバー	¥10,220	1～2日
2518	□1.5 × 20 × 30 × 5M	■ シルバー	¥8,800	1～2日
2417	□2 × 20 × 30 × 4M	■ シルバー	¥6,030	1～2日
2519	□2 × 20 × 30 × 5M	■ シルバー	¥9,360	1～2日
2520	□2.5 × 20 × 30 × 5M	■ シルバー	¥14,000	1～2日
2418	□2 × 20 × 40 × 4M	■ シルバー	¥7,280	1～2日
2523	□2 × 20 × 40 × 5M	■ シルバー	¥11,360	1～2日
2508	□1.3 × 25 × 30 × 4M	■ シルバー	¥6,800	1～2日
2419	□2 × 25 × 40 × 4M	■ シルバー	¥7,950	1～2日
2524	□2 × 25 × 40 × 5M	■ シルバー	¥12,360	1～2日
2420	□2 × 25 × 50 × 4M	■ シルバー	¥9,250	1～2日
2525	□2 × 25 × 50 × 5M	■ シルバー	¥14,420	1～2日
2421	□2 × 25 × 60 × 4M	■ シルバー	¥10,540	1～2日
2526	□2 × 25 × 60 × 5M	■ シルバー	¥16,480	1～2日
2422	□2 × 30 × 40 × 4M	■ シルバー	¥8,620	1～2日
2527	□2 × 30 × 40 × 5M	■ シルバー	¥13,360	1～2日
2423	□2 × 30 × 50 × 4M	■ シルバー	¥9,920	1～2日
2528	□2 × 30 × 50 × 5M	■ シルバー	¥15,450	1～2日
2424	□2 × 30 × 60 × 4M	■ シルバー	¥11,180	1～2日
2529	□2 × 30 × 60 × 5M	■ シルバー	¥17,420	1～2日
2425	□2 × 30 × 70 × 4M	■ シルバー	¥12,500	1～2日
2530	□2 × 30 × 70 × 5M	■ シルバー	¥19,450	1～2日
2531	□2 × 30 × 100 × 5M	■ シルバー	¥29,720	1～2日
2426	□2.5 × 30 × 100 × 4M	■ シルバー	¥20,300	1～2日
2532	□2.5 × 30 × 100 × 5M	■ シルバー	¥31,630	1～2日
2427	□2 × 40 × 60 × 4M	■ シルバー	¥12,500	1～2日
2533	□2 × 40 × 60 × 5M	■ シルバー	¥19,450	1～2日
2509	□2 × 40 × 80 × 4M	■ シルバー	¥21,890	1～2日

アルミ不等辺角パイプ/アルマイト付

コード	商品名 (t×A×B×L)	色	価格	納期
2534	□2 × 40 × 80 × 5M	シルバー	¥27,420	1~2日
2428	□2.5 × 40 × 80 × 4M	シルバー	¥18,680	1~2日
2535	□2.5 × 40 × 80 × 5M	シルバー	¥29,130	1~2日
2510	□2 × 50 × 70 × 4M	シルバー	¥23,040	1~2日
2536	□2 × 50 × 70 × 5M	シルバー	¥28,860	1~2日
2537	□2 × 50 × 100 × 5M	シルバー	¥34,450	1~2日
2511	□2.5 × 50 × 100 × 4M	シルバー	¥23,570	1~2日
2429	□2.5 × 50 × 100 × 5M	シルバー	¥36,680	1~2日
2539	□1.5 × 10 × 15 × 4M	ブロンズ	¥3,770	1~2日
2540	□1.5 × 15 × 20 × 4M	ブロンズ	¥5,500	1~2日
2430	□1.5 × 15 × 25 × 4M	ブロンズ	¥5,390	1~2日
2541	□1.5 × 15 × 30 × 4M	ブロンズ	¥7,180	1~2日
2542	□2 × 20 × 25 × 4M	ブロンズ	¥9,300	1~2日
2431	□2 × 20 × 30 × 4M	ブロンズ	¥8,500	1~2日
2432	□2 × 20 × 40 × 4M	ブロンズ	¥10,270	1~2日
2433	□2 × 25 × 50 × 4M	ブロンズ	¥12,950	1~2日
2434	□2 × 30 × 60 × 4M	ブロンズ	¥15,590	1~2日
2435	□2 × 30 × 70 × 4M	ブロンズ	¥17,360	1~2日
2543	□2 × 40 × 60 × 4M	ブロンズ	¥21,840	1~2日
2544	□2 × 40 × 80 × 4M	ブロンズ	¥26,340	1~2日
2545	□1.5 × 15 × 30 × 4M	ブラック	¥8,090	1~2日
2546	□2 × 20 × 40 × 4M	ブラック	¥10,890	1~2日
2547	□2 × 30 × 60 × 4M	ブラック	¥16,540	1~2日
2548	□1.2 × 10 × 15 × 4M	ステンカラー	¥3,300	1~2日
2549	□1.5 × 10 × 30 × 4M	ステンカラー	¥6,750	1~2日
2550	□1.5 × 15 × 30 × 4M	ステンカラー	¥7,630	1~2日
2551	□2 × 20 × 40 × 4M	ステンカラー	¥13,500	1~2日
2552	□2 × 25 × 50 × 4M	ステンカラー	¥17,130	1~2日
2553	□2 × 30 × 40 × 4M	ステンカラー	¥15,890	1~2日
2554	□2 × 30 × 60 × 4M	ステンカラー	¥20,750	1~2日

アルミ不等辺角パイプ/生地材

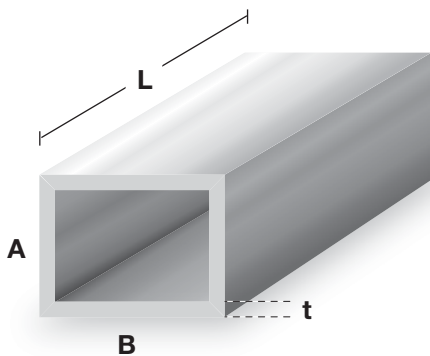

コード	商品名 (t×A×B×L)	色	価格	納期
2436	□1.5 × 15 × 20 × 5M	生地	¥4,500	1~2日
2437	□1.5 × 15 × 25 × 5M	生地	¥5,180	1~2日
2438	□1.5 × 15 × 30 × 5M	生地	¥5,860	1~2日
2439	□1.5 × 20 × 30 × 5M	生地	¥6,570	1~2日
2440	□2 × 20 × 30 × 5M	生地	¥8,540	1~2日
2441	□2.5 × 20 × 30 × 5M	生地	¥10,450	1~2日
2442	□2 × 20 × 40 × 5M	生地	¥10,420	1~2日
2443	□2.5 × 20 × 40 × 5M	生地	¥12,770	1~2日
2444	□3 × 25 × 30 × 5M	生地	¥13,660	1~2日
2445	□2 × 25 × 40 × 5M	生地	¥11,340	1~2日
2446	□3 × 25 × 40 × 5M	生地	¥16,420	1~2日
2447	□2 × 25 × 50 × 5M	生地	¥13,180	1~2日
2448	□2 × 25 × 60 × 5M	生地	¥15,070	1~2日
2449	□2 × 30 × 40 × 5M	生地	¥12,270	1~2日
2450	□3 × 30 × 40 × 5M	生地	¥17,840	1~2日
2451	□2 × 30 × 50 × 5M	生地	¥14,090	1~2日
2452	□2 × 30 × 60 × 5M	生地	¥15,980	1~2日
2453	□2.5 × 30 × 60 × 5M	生地	¥19,720	1~2日
2454	□2 × 30 × 65 × 5M	生地	¥16,890	1~2日
2455	□2 × 30 × 70 × 5M	生地	¥17,840	1~2日
2456	□3 × 30 × 70 × 5M	生地	¥26,160	1~2日
2457	□2.5 × 30 × 100 × 5M	生地	¥28,980	1~2日
2458	□2 × 35 × 70 × 5M	生地	¥18,750	1~2日

コードのカラー

■ アルミ製
 ■ 樹脂製品
 ■ スチール製品
 ■ ステンレス製品
 ■ その他の製品

アルミ不等辺角パイプ/生地材

コード	商品名(t×A×B×L)	色	価格	納期
2459	口2 × 40 × 60 × 5M	■ 生地	¥17,840	1~2日
2460	口2.5 × 40 × 60 × 5M	■ 生地	¥22,040	1~2日
2461	口3 × 40 × 60 × 5M	■ 生地	¥26,160	1~2日
2475	口4 × 40 × 60 × 5M	■ 生地	¥34,130	1~2日
2462	口2 × 40 × 80 × 5M	■ 生地	¥21,540	1~2日
2463	口2.5 × 40 × 80 × 5M	■ 生地	¥26,680	1~2日
2464	口3 × 40 × 80 × 5M	■ 生地	¥31,720	1~2日
2465	口2 × 50 × 100 × 5M	■ 生地	¥27,070	1~2日
2466	口2.5 × 50 × 100 × 5M	■ 生地	¥33,630	1~2日
2467	口3 × 50 × 100 × 5M	■ 生地	¥40,060	1~2日
2476	口2.5 × 50 × 150 × 5M	■ 生地	¥45,220	1~2日
2468	口3 × 50 × 150 × 5M	■ 生地	¥53,950	1~2日
2477	口2.5 × 60 × 120 × 5M	■ 生地	¥40,570	1~2日
2469	口2.8 × 60 × 120 × 5M	■ 生地	¥45,270	1~2日

塩ビ角パイプ

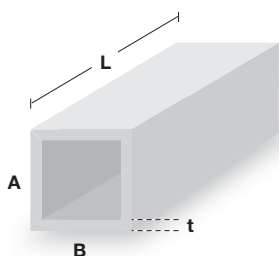

コード	商品名(t×A×B×L)	色	価格	納期
2480	塩ビ 口1 × 10 × 10 × 2M	□ ホワイト	¥1,230	1~2日
2481	塩ビ 口1 × 15 × 15 × 2M	□ ホワイト	¥1,860	1~2日
2482	塩ビ 口1.5 × 20 × 20 × 2M	□ ホワイト	¥3,670	1~2日
2483	塩ビ 口1.5 × 25 × 25 × 2M	□ ホワイト	¥4,670	1~2日
2484	塩ビ 口1.5 × 20 × 40 × 2M	□ ホワイト	¥5,620	1~2日
2485	塩ビ 口2 × 30 × 60 × 2M	□ ホワイト	¥12,320	1~2日
2486	塩ビ 口2 × 40 × 80 × 2M	□ ホワイト	¥16,650	1~2日

角パイプ用内キャップ

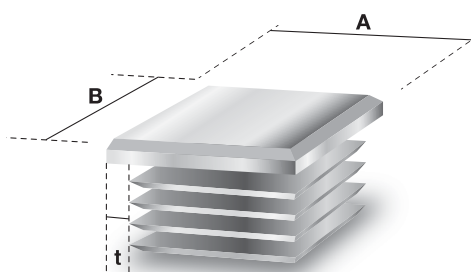

コード	商品名(A×B×t)	色	価格	納期
1450	角キャップ 15 × 15 × 1.6用	■ ブラック	¥190	1~3日
1451	角キャップ 19 × 19 × 1.6用	■ ブラック	¥190	1~3日
1452	角キャップ 20 × 20 × 1.6用	■ ブラック	¥190	1~3日
1453	角キャップ 25 × 25 × 1.6用	■ ブラック	¥190	1~3日
1454	角キャップ 30 × 30 × 1.6用	■ ブラック	¥240	1~3日
1455	角キャップ 35 × 35 × 1.6用	■ ブラック	¥290	1~3日
1456	角キャップ 40 × 40 × 1.6用	■ ブラック	¥290	1~3日
1457	角キャップ 50 × 50 × 1.6用	■ ブラック	¥380	1~3日
1458	角キャップ 60 × 60 × 2.3用	■ ブラック	¥470	1~3日
1459	角キャップ 75 × 75 × 2.3用	■ ブラック	¥630	1~3日
1460	角キャップ 100 × 100 × 2.3用	■ ブラック	¥770	1~3日
1461	角キャップ 125 × 125 × 2.3用	■ ブラック	¥1,980	1~3日
1462	角キャップ 20 × 40 × 1.6用	■ ブラック	¥290	1~3日
1463	角キャップ 50 × 100 × 2.0用	■ ブラック	¥570	1~3日
1464	角キャップ 15 × 15 × 1.6用	□ ホワイト	¥190	1~3日
1465	角キャップ 19 × 19 × 1.6用	□ ホワイト	¥190	1~3日
1466	角キャップ 20 × 20 × 1.6用	□ ホワイト	¥190	1~3日
1467	角キャップ 25 × 25 × 1.6用	□ ホワイト	¥190	1~3日
1468	角キャップ 30 × 30 × 1.6用	□ ホワイト	¥240	1~3日
1469	角キャップ 35 × 35 × 1.6用	□ ホワイト	¥290	1~3日
1470	角キャップ 40 × 40 × 1.6用	□ ホワイト	¥290	1~3日
1471	角キャップ 50 × 50 × 1.6用	□ ホワイト	¥380	1~3日
1472	角キャップ 60 × 60 × 2.3用	□ ホワイト	¥470	1~3日
1473	角キャップ 75 × 75 × 2.3用	□ ホワイト	¥630	1~3日
1474	角キャップ 100 × 100 × 2.3用	□ ホワイト	¥770	1~3日
1475	角キャップ 125 × 125 × 2.3用	□ ホワイト	¥1,980	1~3日
1476	角キャップ 20 × 40 × 1.6用	□ ホワイト	¥290	1~3日
1477	角キャップ 50 × 100 × 2.0用	□ ホワイト	¥570	1~3日

H型／Zバー／Tバー

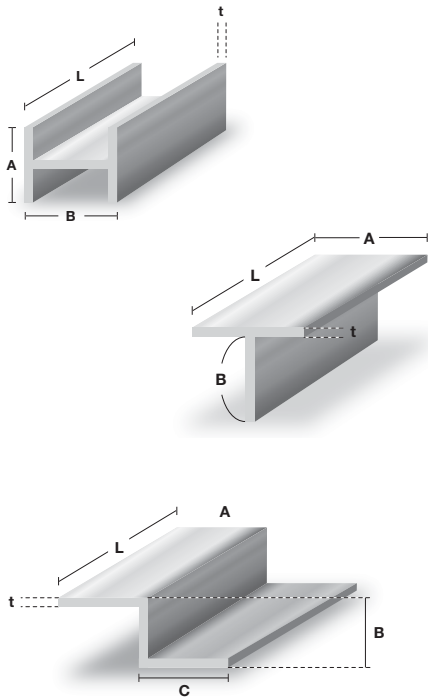

コード	商品名(t×A×B×(C)×L)	色	価格	納期
2488	H1.5 × 30 × 34.4 × 4M	シルバー	¥6,300	1~2日
2489	I型5 × 100 × 50 × 5M	生地	¥61,080	1~2日
2490	I型5 × 100 × 50 × 5M	シルバー	¥73,390	7~8日
2491	I型6 × 100 × 100 × 5M	生地	¥117,670	1~2日
2492	I型6 × 100 × 100 × 5M	シルバー	¥141,630	7~8日
2474	Tバー1 × 15 × 15 × 4M	シルバー	¥1,890	1~2日
2493	Tバー1.6 × 17 × 9.9 × 4M	シルバー	¥2,500	1~2日
2494	Tバー1.2 × 15 × 15 × 4M	シルバー	¥2,500	1~2日
2403	Tバー2 × 20 × 18 × 4M	シルバー	¥3,680	1~2日
2495	Tバー3 × 23 × 22 × 4M	シルバー	¥6,590	1~2日
2472	Tバー3 × 23 × 22 × 4M	生地	¥5,090	1~2日
2470	Tバー3 × 35 × 32 × 4M	生地	¥7,500	1~2日
2471	Tバー3 × 35 × 32 × 4M	シルバー	¥9,980	7~8日
2404	Tバー2 × 40 × 28 × 4M	シルバー	¥6,630	1~2日
2496	Zバー1 × 13 × 7 × 10 × 3M	シルバー	¥4,800	1~2日
2497	Zバー1 × 13 × 9 × 10 × 3M	シルバー	¥4,800	1~2日
2498	Zバー1 × 11.5 × 10.5 × 11.5 × 4M	シルバー	¥2,450	1~2日
2499	Zバー2 × 12.5 × 23.5 × 21 × 4M	シルバー	¥3,980	1~2日

アルミ丸パイプ／生地材

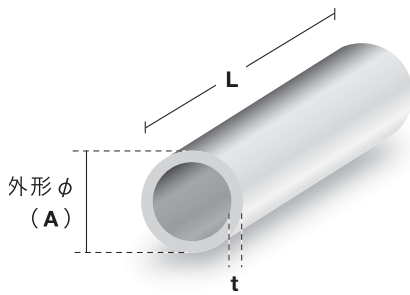

コード	商品名(A×t×L)	色	価格	納期
1600	丸パイプ3 × 0.3 × 2M	生地	¥1,090	2~3日
1601	丸パイプ4 × 1 × 4M	生地	¥1,160	2~3日
1602	丸パイプ5 × 1 × 4M	生地	¥1,130	2~3日
1603	丸パイプ6 × 1 × 4M	生地	¥1,320	2~3日
1604	丸パイプ7 × 1 × 4M	生地	¥1,590	2~3日
1605	丸パイプ8 × 1 × 4M	生地	¥1,860	2~3日
1677	丸パイプ9 × 1 × 4M	生地	¥1,150	2~3日
1678	丸パイプ9.5 × 1 × 4M	生地	¥1,240	2~3日
1606	丸パイプ10 × 1 × 4M	生地	¥1,360	1~2日
1607	丸パイプ10 × 1.5 × 4M	生地	¥1,920	1~2日
1608	丸パイプ10 × 2 × 4M	生地	¥2,340	1~2日
1609	丸パイプ11 × 1 × 4M	生地	¥1,480	1~2日
1610	丸パイプ12 × 1 × 4M	生地	¥1,630	1~2日
1611	丸パイプ12 × 1.5 × 4M	生地	¥2,300	1~2日
1612	丸パイプ12 × 2 × 4M	生地	¥2,920	1~2日
1680	丸パイプ12.7 × 1 × 4M	生地	¥1,560	2~3日
1613	丸パイプ13 × 1 × 4M	生地	¥1,750	1~2日
1614	丸パイプ13 × 1.5 × 4M	生地	¥2,540	1~2日
1615	丸パイプ13 × 2 × 4M	生地	¥3,220	2~3日
1616	丸パイプ14 × 1 × 4M	生地	¥1,920	1~2日
1617	丸パイプ14 × 1.5 × 4M	生地	¥2,750	1~2日
1618	丸パイプ14 × 2 × 4M	生地	¥3,450	1~2日
1619	丸パイプ15 × 1 × 4M	生地	¥2,040	1~2日
1620	丸パイプ15 × 1.5 × 4M	生地	¥2,950	1~2日
1621	丸パイプ15 × 2 × 4M	生地	¥3,750	1~2日
1622	丸パイプ16 × 1 × 4M	生地	¥2,220	1~2日

コードのカラー

■ アルミ製

■ 樹脂製品

■ スチール製品

■ ステンレス製品

■ その他の製品

アルミ丸パイプ/生地材

コード	商品名(A×t×L)	色	価格	納期
1623	丸パイプ16 × 1.5 × 4M	■ 生地	¥3,180	1~2日
1624	丸パイプ16 × 2 × 4M	■ 生地	¥4,070	1~2日
1625	丸パイプ18 × 1 × 4M	■ 生地	¥2,500	1~2日
1626	丸パイプ18 × 1.5 × 4M	■ 生地	¥3,590	1~2日
1627	丸パイプ18 × 2 × 4M	■ 生地	¥4,630	1~2日
1628	丸パイプ19 × 1 × 4M	■ 生地	¥2,630	1~2日
1629	丸パイプ19 × 1.5 × 4M	■ 生地	¥3,800	1~2日
1630	丸パイプ19 × 2 × 4M	■ 生地	¥4,920	1~2日
1631	丸パイプ20 × 1 × 4M	■ 生地	¥2,770	1~2日
1632	丸パイプ20 × 1.5 × 4M	■ 生地	¥4,000	1~2日
1633	丸パイプ20 × 2 × 4M	■ 生地	¥5,180	1~2日
1634	丸パイプ20 × 2.5 × 4M	■ 生地	¥6,340	1~2日
1635	丸パイプ20 × 3 × 4M	■ 生地	¥7,360	1~2日
1636	丸パイプ22 × 1 × 4M	■ 生地	¥3,070	1~2日
1637	丸パイプ22 × 1.5 × 4M	■ 生地	¥4,420	1~2日
1638	丸パイプ22 × 2 × 4M	■ 生地	¥5,770	1~2日
1639	丸パイプ22 × 3 × 4M	■ 生地	¥8,180	1~2日
1640	丸パイプ25 × 1 × 4M	■ 生地	¥3,500	1~2日
1641	丸パイプ25 × 1.5 × 4M	■ 生地	¥5,090	1~2日
1642	丸パイプ25 × 2 × 4M	■ 生地	¥6,640	1~2日
1643	丸パイプ25 × 2.5 × 4M	■ 生地	¥8,090	1~2日
1644	丸パイプ25 × 3 × 4M	■ 生地	¥9,540	1~2日
1645	丸パイプ28 × 1 × 4M	■ 生地	¥3,920	1~2日
1646	丸パイプ28 × 1.5 × 4M	■ 生地	¥5,750	1~2日
1647	丸パイプ28 × 2 × 4M	■ 生地	¥7,500	1~2日
1648	丸パイプ28 × 3 × 4M	■ 生地	¥10,750	1~2日
1649	丸パイプ30 × 1 × 4M	■ 生地	¥4,180	1~2日
1900	丸パイプ30 × 1.5 × 4M	■ 生地	¥6,180	1~2日
1901	丸パイプ30 × 2 × 4M	■ 生地	¥8,070	1~2日
1902	丸パイプ30 × 2.5 × 4M	■ 生地	¥9,860	1~2日
1903	丸パイプ30 × 3 × 4M	■ 生地	¥11,660	1~2日
1904	丸パイプ30 × 4 × 4M	■ 生地	¥14,920	1~2日
1905	丸パイプ32 × 1 × 4M	■ 生地	¥4,480	1~2日
1906	丸パイプ32 × 1.5 × 4M	■ 生地	¥6,630	1~2日
1907	丸パイプ32 × 2 × 4M	■ 生地	¥8,660	1~2日
1908	丸パイプ32 × 3 × 4M	■ 生地	¥12,500	1~2日
1909	丸パイプ35 × 1 × 4M	■ 生地	¥8,000	2~3日
1910	丸パイプ35 × 1.5 × 4M	■ 生地	¥7,220	1~2日
1911	丸パイプ35 × 2 × 4M	■ 生地	¥9,500	1~2日
1912	丸パイプ35 × 2.5 × 4M	■ 生地	¥11,680	1~2日
1913	丸パイプ35 × 3 × 4M	■ 生地	¥13,770	1~2日
1914	丸パイプ35 × 4 × 4M	■ 生地	¥17,660	1~2日
1915	丸パイプ38 × 1 × 4M	■ 生地	¥8,680	2~3日
1916	丸パイプ38 × 1.5 × 4M	■ 生地	¥7,860	1~2日
1917	丸パイプ38 × 2 × 4M	■ 生地	¥10,360	1~2日
1918	丸パイプ38 × 3 × 4M	■ 生地	¥15,070	1~2日
1919	丸パイプ40 × 1.5 × 4M	■ 生地	¥8,340	1~2日
1920	丸パイプ40 × 2 × 4M	■ 生地	¥10,890	1~2日
1921	丸パイプ40 × 2.5 × 4M	■ 生地	¥13,450	1~2日
1922	丸パイプ40 × 3 × 4M	■ 生地	¥15,950	1~2日
1923	丸パイプ40 × 4 × 4M	■ 生地	¥20,590	1~2日
1924	丸パイプ40 × 5 × 4M	■ 生地	¥25,000	1~2日
1925	丸パイプ42 × 2 × 4M	■ 生地	¥9,980	1~2日
1926	丸パイプ45 × 1 × 4M	■ 生地	¥10,270	2~3日
1927	丸パイプ45 × 1.5 × 4M	■ 生地	¥9,390	1~2日
1928	丸パイプ45 × 2 × 4M	■ 生地	¥12,360	1~2日
1929	丸パイプ45 × 3 × 4M	■ 生地	¥18,000	1~2日

アルミ丸パイプ／生地材

コード	商品名 (A×t×L)	色	価格	納期
1930	丸パイプ45 × 5 × 4M	■ 生地	¥28,620	1～2日
1931	丸パイプ50 × 1 × 4M	■ 生地	¥11,400	2～3日
1932	丸パイプ50 × 1.5 × 4M	■ 生地	¥10,450	1～2日
1933	丸パイプ50 × 2 × 4M	■ 生地	¥13,770	1～2日
1934	丸パイプ50 × 2.5 × 4M	■ 生地	¥17,000	1～2日
1935	丸パイプ50 × 3 × 4M	■ 生地	¥20,120	1～2日
1936	丸パイプ50 × 4 × 4M	■ 生地	¥26,340	1～2日
1937	丸パイプ50 × 5 × 4M	■ 生地	¥32,220	1～2日
1938	丸パイプ55 × 2 × 4M	■ 生地	¥15,220	1～2日
1939	丸パイプ55 × 3 × 4M	■ 生地	¥22,250	1～2日
1940	丸パイプ60 × 2 × 4M	■ 生地	¥16,540	1～2日
1975	丸パイプ60 × 2.5 × 4M	■ 生地	¥20,450	2～3日
1941	丸パイプ60 × 3 × 4M	■ 生地	¥24,370	1～2日
1942	丸パイプ60 × 4 × 4M	■ 生地	¥32,040	1～2日
1943	丸パイプ60 × 5 × 4M	■ 生地	¥39,250	1～2日
1944	丸パイプ65 × 2 × 4M	■ 生地	¥18,000	1～2日
1945	丸パイプ65 × 3 × 4M	■ 生地	¥26,480	1～2日
1946	丸パイプ70 × 2 × 4M	■ 生地	¥19,480	1～2日
1947	丸パイプ70 × 3 × 4M	■ 生地	¥28,780	1～2日
1948	丸パイプ70 × 4 × 4M	■ 生地	¥37,780	1～2日
1949	丸パイプ70 × 5 × 4M	■ 生地	¥46,430	1～2日
1950	丸パイプ75 × 3 × 4M	■ 生地	¥30,900	1～2日
1951	丸パイプ76.2 × 3 × 5M	■ 生地	¥63,600	2～3日
1952	丸パイプ80 × 3 × 4M	■ 生地	¥33,050	1～2日
1953	丸パイプ80 × 4 × 4M	■ 生地	¥43,480	1～2日
1954	丸パイプ80 × 5 × 4M	■ 生地	¥48,270	1～2日
1955	丸パイプ90 × 3 × 4M	■ 生地	¥37,280	1～2日
1956	丸パイプ90 × 5 × 4M	■ 生地	¥60,800	1～2日
1957	丸パイプ100 × 3 × 4M	■ 生地	¥41,700	1～2日
1958	丸パイプ100 × 5 × 4M	■ 生地	¥67,850	1～2日
1959	丸パイプ101.6 × 3 × 5M	■ 生地	¥102,000	2～3日
1960	丸パイプ110 × 3 × 4M	■ 生地	¥45,950	1～2日
1961	丸パイプ110 × 5 × 4M	■ 生地	¥75,000	1～2日
1962	丸パイプ120 × 3 × 4M	■ 生地	¥50,200	1～2日
1963	丸パイプ120 × 5 × 4M	■ 生地	¥82,220	1～2日
1964	丸パイプ130 × 5 × 4M	■ 生地	¥89,450	1～2日
1965	丸パイプ140 × 5 × 4M	■ 生地	¥96,650	1～2日
1976	丸パイプ150 × 3 × 4M	■ 生地	¥62,950	1～2日
1966	丸パイプ150 × 5 × 4M	■ 生地	¥103,700	1～2日
1967	丸パイプ160 × 5 × 4M	■ 生地	¥112,400	1～2日
1968	丸パイプ180 × 5 × 4M	■ 生地	¥126,950	1～2日
1969	丸パイプ200 × 5 × 4M	■ 生地	¥141,500	1～2日

アルミ丸パイプ／アルマイト付

コード	商品名 (A×t×L)	色	価格	納期
2110	丸パイプ5 × 1 × 4M	■ シルバー	¥3,450	7～8日
2111	丸パイプ6 × 1 × 4M	■ シルバー	¥3,260	1～2日
2112	丸パイプ7 × 1 × 4M	■ シルバー	¥3,890	7～8日
2113	丸パイプ8 × 1 × 4M	■ シルバー	¥4,090	7～8日
2114	丸パイプ9 × 1 × 4M	■ シルバー	¥3,890	1～2日
2115	丸パイプ9.5 × 1 × 4M	■ シルバー	¥4,540	7～8日
2311	丸パイプ10 × 1 × 4M	■ シルバー	¥1,325	1～2日
2117	丸パイプ10 × 1.5 × 4M	■ シルバー	¥4,500	7～8日
2118	丸パイプ10 × 2 × 4M	■ シルバー	¥4,890	7～8日
2119	丸パイプ11 × 1 × 4M	■ シルバー	¥4,180	7～8日
2120	丸パイプ12 × 1 × 4M	■ シルバー	¥3,440	1～2日
2121	丸パイプ12 × 1.5 × 4M	■ シルバー	¥4,860	7～8日
2122	丸パイプ12 × 2 × 4M	■ シルバー	¥5,450	7～8日

コードのカラー

■ アルミ製

■ 樹脂製品

■ スチール製品

■ ステンレス製品

■ その他の製品

アルミ丸パイプ/アルマイト付

コード	商品名 (A×t×L)	色	価格	納期
2123	丸パイプ12.7 × 1 × 4M	■ シルバー	¥4,340	7~8日
2124	丸パイプ13 × 1 × 4M	■ シルバー	¥3,580	1~2日
2125	丸パイプ13 × 1.5 × 4M	■ シルバー	¥5,000	7~8日
2126	丸パイプ13 × 2 × 4M	■ シルバー	¥4,630	7~8日
2127	丸パイプ14 × 1 × 4M	■ シルバー	¥4,540	7~8日
2128	丸パイプ14 × 1.5 × 4M	■ シルバー	¥5,250	7~8日
2129	丸パイプ14 × 2 × 4M	■ シルバー	¥5,980	7~8日
2130	丸パイプ15 × 1 × 4M	■ シルバー	¥1,470	1~2日
2131	丸パイプ15 × 1.5 × 4M	■ シルバー	¥5,480	7~8日
2132	丸パイプ15 × 2 × 4M	■ シルバー	¥6,250	7~8日
2133	丸パイプ16 × 1 × 4M	■ シルバー	¥3,840	1~2日
2134	丸パイプ16 × 1.5 × 4M	■ シルバー	¥5,660	7~8日
2135	丸パイプ16 × 2 × 4M	■ シルバー	¥6,570	7~8日
2136	丸パイプ18 × 1 × 4M	■ シルバー	¥4,050	1~2日
2137	丸パイプ18 × 1.5 × 4M	■ シルバー	¥6,090	7~8日
2138	丸パイプ18 × 2 × 4M	■ シルバー	¥7,130	7~8日
2139	丸パイプ19 × 1 × 4M	■ シルバー	¥4,160	1~2日
2140	丸パイプ19 × 1.5 × 4M	■ シルバー	¥6,270	7~8日
2141	丸パイプ19 × 2 × 4M	■ シルバー	¥7,360	7~8日
2142	丸パイプ20 × 1 × 4M	■ シルバー	¥5,270	7~8日
2143	丸パイプ20 × 1.5 × 4M	■ シルバー	¥6,540	7~8日
2144	丸パイプ20 × 2 × 4M	■ シルバー	¥3,760	1~2日
2145	丸パイプ20 × 2.5 × 4M	■ シルバー	¥8,720	7~8日
2146	丸パイプ20 × 3 × 4M	■ シルバー	¥10,090	7~8日
2147	丸パイプ22 × 1 × 4M	■ シルバー	¥5,840	7~8日
2148	丸パイプ22 × 1.5 × 4M	■ シルバー	¥7,130	7~8日
2149	丸パイプ22 × 2 × 4M	■ シルバー	¥8,480	7~8日
2150	丸パイプ22 × 3 × 4M	■ シルバー	¥11,180	7~8日
2151	丸パイプ25 × 1 × 4M	■ シルバー	¥5,030	1~2日
2152	丸パイプ25 × 1.5 × 4M	■ シルバー	¥7,800	7~8日
2153	丸パイプ25 × 2 × 4M	■ シルバー	¥9,270	1~2日
2154	丸パイプ25 × 2.5 × 4M	■ シルバー	¥11,070	7~8日
2155	丸パイプ25 × 3 × 4M	■ シルバー	¥13,000	7~8日
2156	丸パイプ28 × 1 × 4M	■ シルバー	¥7,130	7~8日
2157	丸パイプ28 × 1.5 × 4M	■ シルバー	¥8,920	7~8日
2158	丸パイプ28 × 2 × 4M	■ シルバー	¥10,660	7~8日
2159	丸パイプ28 × 3 × 4M	■ シルバー	¥14,720	7~8日
2160	丸パイプ30 × 1 × 4M	■ シルバー	¥7,480	7~8日
2161	丸パイプ30 × 1.5 × 4M	■ シルバー	¥9,360	7~8日
2162	丸パイプ30 × 2 × 4M	■ シルバー	¥5,830	1~2日
2163	丸パイプ30 × 2.5 × 4M	■ シルバー	¥13,480	7~8日
2164	丸パイプ30 × 3 × 4M	■ シルバー	¥15,950	7~8日
2165	丸パイプ30 × 4 × 4M	■ シルバー	¥20,360	7~8日
2166	丸パイプ32 × 1 × 4M	■ シルバー	¥8,220	7~8日
2167	丸パイプ32 × 1.5 × 4M	■ シルバー	¥8,340	1~2日
2168	丸パイプ32 × 2 × 4M	■ シルバー	¥9,930	1~2日
2169	丸パイプ32 × 3 × 4M	■ シルバー	¥17,300	7~8日
2170	丸パイプ35 × 1 × 4M	■ シルバー	¥12,340	7~8日
2171	丸パイプ35 × 1.5 × 4M	■ シルバー	¥10,890	7~8日
2172	丸パイプ35 × 2 × 4M	■ シルバー	¥13,090	7~8日
2173	丸パイプ35 × 2.5 × 4M	■ シルバー	¥16,000	7~8日
2174	丸パイプ35 × 3 × 4M	■ シルバー	¥18,720	7~8日
2175	丸パイプ35 × 4 × 4M	■ シルバー	¥24,680	7~8日
2176	丸パイプ38 × 1 × 4M	■ シルバー	¥13,980	7~8日
2177	丸パイプ38 × 1.5 × 4M	■ シルバー	¥9,350	1~2日
2178	丸パイプ38 × 2 × 4M	■ シルバー	¥14,130	7~8日
2179	丸パイプ38 × 3 × 4M	■ シルバー	¥20,540	7~8日

アルミ丸パイプ／アルマイト付

コード	商品名 (A×t×L)	色	価格	納期
2180	丸パイプ40 × 1.5 × 4M	■ シルバー	¥11,950	7～8日
2181	丸パイプ40 × 2 × 4M	■ シルバー	¥14,920	7～8日
2182	丸パイプ40 × 2.5 × 4M	■ シルバー	¥17,130	7～8日
2183	丸パイプ40 × 3 × 4M	■ シルバー	¥21,840	7～8日
2184	丸パイプ40 × 4 × 4M	■ シルバー	¥28,130	7～8日
2185	丸パイプ40 × 5 × 4M	■ シルバー	¥34,180	7～8日
2186	丸パイプ42 × 2 × 4M	■ シルバー	¥16,340	7～8日
2187	丸パイプ45 × 1 × 4M	■ シルバー	¥14,270	7～8日
2188	丸パイプ45 × 1.5 × 4M	■ シルバー	¥14,300	7～8日
2189	丸パイプ45 × 2 × 4M	■ シルバー	¥18,340	7～8日
2190	丸パイプ45 × 3 × 4M	■ シルバー	¥24,680	7～8日
2191	丸パイプ45 × 5 × 4M	■ シルバー	¥39,070	7～8日
2192	丸パイプ50 × 1 × 4M	■ シルバー	¥15,590	7～8日
2193	丸パイプ50 × 1.5 × 4M	■ シルバー	¥15,360	7～8日
2194	丸パイプ50 × 2 × 4M	■ シルバー	¥16,870	1～2日
2195	丸パイプ50 × 2.5 × 4M	■ シルバー	¥23,220	7～8日
2196	丸パイプ50 × 3 × 4M	■ シルバー	¥27,630	7～8日
2197	丸パイプ50 × 4 × 4M	■ シルバー	¥35,980	7～8日
2198	丸パイプ55 × 2 × 4M	■ シルバー	¥23,890	7～8日
2199	丸パイプ55 × 3 × 4M	■ シルバー	¥32,360	7～8日
2077	丸パイプ55 × 5 × 4M	■ シルバー	¥89,720	7～8日
2078	丸パイプ60 × 2 × 4M	■ シルバー	¥25,180	7～8日
2042	丸パイプ60 × 2.5 × 4M	■ シルバー	¥28,300	7～8日
2043	丸パイプ60 × 3 × 4M	■ シルバー	¥34,340	7～8日
2044	丸パイプ60 × 4 × 4M	■ シルバー	¥43,800	7～8日
2045	丸パイプ60 × 5 × 4M	■ シルバー	¥53,770	7～8日
2046	丸パイプ65 × 2 × 4M	■ シルバー	¥30,570	7～8日
2047	丸パイプ65 × 3 × 4M	■ シルバー	¥40,390	7～8日
2048	丸パイプ70 × 2 × 4M	■ シルバー	¥31,890	7～8日
2049	丸パイプ70 × 3 × 4M	■ シルバー	¥42,340	7～8日
2050	丸パイプ70 × 4 × 4M	■ シルバー	¥51,660	7～8日
2051	丸パイプ70 × 5 × 4M	■ シルバー	¥63,590	7～8日
2052	丸パイプ75 × 3 × 4M	■ シルバー	¥47,070	7～8日
2053	丸パイプ76.2 × 3 × 5M	■ シルバー	¥83,840	7～8日
2054	丸パイプ80 × 3 × 4M	■ シルバー	¥48,890	7～8日
2055	丸パイプ80 × 4 × 4M	■ シルバー	¥59,660	7～8日
2056	丸パイプ80 × 5 × 4M	■ シルバー	¥73,390	7～8日
2057	丸パイプ90 × 3 × 4M	■ シルバー	¥56,070	7～8日
2058	丸パイプ90 × 4 × 4M	■ シルバー	¥112,270	7～8日
2059	丸パイプ90 × 5 × 4M	■ シルバー	¥83,180	7～8日
2060	丸パイプ100 × 3 × 4M	■ シルバー	¥62,770	7～8日
2061	丸パイプ100 × 4 × 4M	■ シルバー	¥125,180	7～8日
2062	丸パイプ100 × 5 × 4M	■ シルバー	¥92,840	7～8日
2063	丸パイプ101.6 × 3 × 5M	■ シルバー	¥132,220	7～8日
2064	丸パイプ110 × 3 × 4M	■ シルバー	¥70,590	7～8日
2065	丸パイプ110 × 5 × 4M	■ シルバー	¥102,660	7～8日
2066	丸パイプ120 × 3 × 4M	■ シルバー	¥74,720	7～8日
2067	丸パイプ120 × 4 × 4M	■ シルバー	¥163,250	7～8日
2068	丸パイプ120 × 5 × 4M	■ シルバー	¥112,500	7～8日
2069	丸パイプ130 × 3 × 4M	■ シルバー	¥141,920	7～8日
2070	丸パイプ130 × 5 × 4M	■ シルバー	¥122,500	7～8日
2071	丸パイプ140 × 5 × 4M	■ シルバー	¥132,220	7～8日
2079	丸パイプ150 × 3 × 4M	■ シルバー	¥90,000	7～8日
2072	丸パイプ150 × 5 × 4M	■ シルバー	¥142,070	7～8日
2073	丸パイプ160 × 5 × 4M	■ シルバー	¥174,720	7～8日
2074	丸パイプ165 × 5 × 4M	■ シルバー	¥277,800	7～8日
2075	丸パイプ180 × 5 × 4M	■ シルバー	¥196,180	7～8日
2076	丸パイプ200 × 5 × 4M	■ シルバー	¥219,860	7～8日

コードのカラー

■ アルミ製

■ 樹脂製品

■ スチール製品

■ ステンレス製品

■ その他の製品

塩ビ丸パイプ

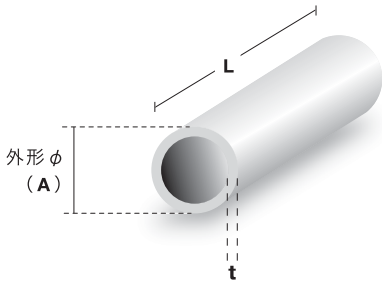

コード	商品名 (A×t×L)	色	価格	納期
2080	塩ビ 丸パイプ10 × 1 × 2.5M	□ ホワイト	¥1,230	1~2日
2081	塩ビ 丸パイプ12 × 1 × 2.5M	□ ホワイト	¥1,370	1~2日
2082	塩ビ 丸パイプ20 × 1 × 2.5M	□ ホワイト	¥2,430	1~2日
2083	塩ビ 丸パイプ30 × 1.5 × 2.5M	□ ホワイト	¥5,430	1~2日
2084	塩ビ 丸パイプ40 × 1.5 × 2.5M	□ ホワイト	¥7,390	1~2日

丸パイプ用内キャップ

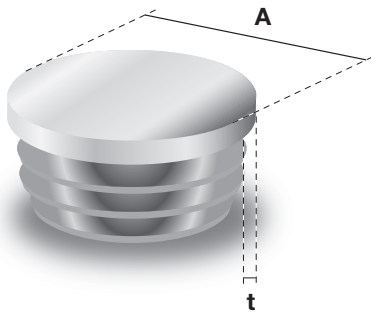

コード	商品名 (A×t)	色	価格	納期
1650	丸キャップ15.9 × 1.6用	■ ブラック	¥120	1~3日
1651	丸キャップ25.4 × 1.6用	■ ブラック	¥120	1~3日
1652	丸キャップ28.6 × 1.6用	■ ブラック	¥170	1~3日
1653	丸キャップ31.8 × 1.6用	■ ブラック	¥170	1~3日
1654	丸キャップ38.1 × 2.3用	■ ブラック	¥300	1~3日
1655	丸キャップ42.7 × 2.3用	■ ブラック	¥300	1~3日
1656	丸キャップ48.6 × 2.3用	■ ブラック	¥420	1~3日
1657	丸キャップ50.8 × 2.3用	■ ブラック	¥440	1~3日
1658	丸キャップ60.5 × 2.3用	■ ブラック	¥440	1~3日
1659	丸キャップ76.3 × 3.2用	■ ブラック	¥540	1~3日
1660	丸キャップ89.1 × 3.2用	■ ブラック	¥680	1~3日
1661	丸キャップ101.6 × 3.2用	■ ブラック	¥860	1~3日
1662	丸キャップ114.3 × 4.5用	■ ブラック	¥1,380	1~3日
1663	丸キャップ15.9 × 1.6用	□ ホワイト	¥120	1~3日
1664	丸キャップ22.2 × 1.6用	□ ホワイト	¥120	1~3日
1665	丸キャップ25.4 × 1.6用	□ ホワイト	¥120	1~3日
1666	丸キャップ28.6 × 1.6用	□ ホワイト	¥170	1~3日
1667	丸キャップ31.8 × 1.6用	□ ホワイト	¥170	1~3日
1668	丸キャップ38.1 × 2.3用	□ ホワイト	¥300	1~3日
1669	丸キャップ42.7 × 2.3用	□ ホワイト	¥300	1~3日
1670	丸キャップ48.6 × 2.3用	□ ホワイト	¥420	1~3日
1671	丸キャップ50.8 × 2.3用	□ ホワイト	¥440	1~3日
1672	丸キャップ60.5 × 2.3用	□ ホワイト	¥440	1~3日
1673	丸キャップ76.3 × 3.2用	□ ホワイト	¥540	1~3日
1674	丸キャップ89.1 × 3.2用	□ ホワイト	¥680	1~3日
1675	丸キャップ101.6 × 3.2用	□ ホワイト	¥860	1~3日
1676	丸キャップ114.3 × 4.5用	□ ホワイト	¥1,380	1~3日

ステンレス等辺 角パイプ HL

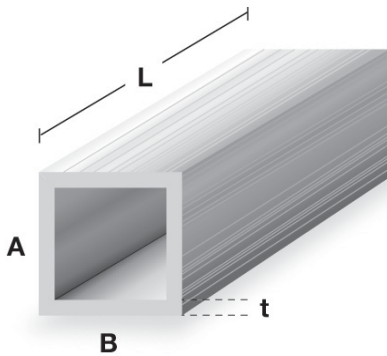

(t×A×B×L)			
□ 1 × 7 × 7 × 4M	□ 2 × 19 × 19 × 5M	□ 1 × 28.6 × 28.6 × 5M	□ 1.2 × 41 × 41 × 5M
□ 1 × 9 × 9 × 4M	□ 1.2 × 20 × 20 × 5M	□ 1.2 × 28.6 × 28.6 × 5M	□ 1.5 × 41 × 41 × 5M
□ 1 × 10 × 10 × 4M	□ 1.5 × 20 × 20 × 5M	□ 1.5 × 28.6 × 28.6 × 5M	□ 2 × 41 × 41 × 5M
□ 1.2 × 10 × 10 × 4M	□ 1 × 21 × 21 × 5M	□ 1.2 × 30 × 30 × 5M	□ 1.5 × 46 × 46 × 5M
□ 1 × 12 × 12 × 4M	□ 1.2 × 21 × 21 × 5M	□ 1.5 × 30 × 30 × 5M	□ 2 × 46 × 46 × 5M
□ 1.2 × 12 × 12 × 4M	□ 1.5 × 21 × 21 × 5M	□ 2 × 30 × 30 × 5M	□ 1.5 × 50 × 50 × 5M
□ 1 × 13 × 13 × 4M	□ 1 × 22 × 22 × 5M	□ 1.2 × 32 × 32 × 5M	□ 2 × 50 × 50 × 5M
□ 1.2 × 13 × 13 × 4M	□ 1.2 × 22 × 22 × 5M	□ 1.5 × 32 × 32 × 5M	□ 3 × 50 × 50 × 5M
□ 1 × 14 × 14 × 4M	□ 1.5 × 22 × 22 × 5M	□ 2 × 32 × 32 × 5M	□ 1.5 × 60 × 60 × 5M
□ 1.2 × 14 × 14 × 4M	□ 1 × 24 × 24 × 5M	□ 1.2 × 35 × 35 × 5M	□ 2 × 60 × 60 × 5M
□ 1 × 16 × 16 × 5M	□ 1.2 × 24 × 24 × 5M	□ 1.5 × 35 × 35 × 5M	□ 3 × 60 × 60 × 5M
□ 1.2 × 16 × 16 × 5M	□ 1.5 × 24 × 24 × 5M	□ 1.2 × 38.5 × 38.5 × 5M	□ 2 × 75 × 75 × 5M
□ 1.5 × 16 × 16 × 5M	□ 1.2 × 25 × 25 × 5M	□ 1.5 × 38.5 × 38.5 × 5M	□ 3 × 75 × 75 × 5M
□ 1 × 19 × 19 × 5M	□ 1.5 × 25 × 25 × 5M	□ 2 × 38.5 × 38.5 × 5M	□ 2 × 100 × 100 × 5M
□ 1.2 × 19 × 19 × 5M	□ 1.2 × 25.4 × 25.4 × 5M	□ 1.5 × 40 × 40 × 5M	□ 3 × 100 × 100 × 5M
□ 1.5 × 19 × 19 × 5M	□ 1.5 × 25.4 × 25.4 × 5M	□ 2 × 40 × 40 × 5M	

サイズにより6M物もございます。

素材のカラー

■ ブラック ■ グレー ■ シルバー ■ ブロンズ □ ホワイト ■ ステンカラー ■ 生地 ■ 化研シルバー

ステンレス不等辺 角パイプ HL

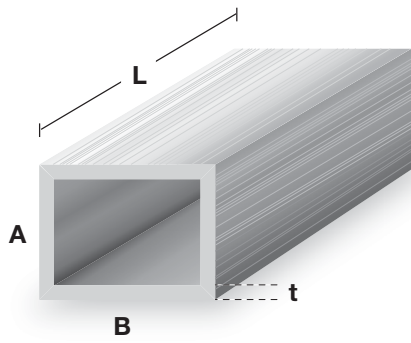

(t×A×B×L)			
□ 1 × 19 × 10 × 4M	□ 1.5 × 40 × 18 × 5M	□ 1.5 × 60 × 30 × 5M	□ 1.5 × 90 × 30 × 5M
□ 1.2 × 19 × 10 × 4M	□ 1.2 × 40 × 20 × 5M	□ 2 × 60 × 30 × 5M	□ 2 × 90 × 30 × 5M
□ 1 × 22 × 12 × 5M	□ 1.5 × 40 × 20 × 5M	□ 1.5 × 60 × 40 × 5M	□ 3 × 90 × 30 × 5M
□ 1.2 × 22 × 12 × 5M	□ 2 × 40 × 20 × 5M	□ 2 × 60 × 40 × 5M	□ 1.5 × 90 × 50 × 5M
□ 1.5 × 22 × 12 × 5M	□ 1.2 × 40 × 25 × 5M	□ 3 × 60 × 40 × 5M	□ 2 × 90 × 50 × 5M
□ 1 × 24 × 14 × 5M	□ 1.5 × 40 × 25 × 5M	□ 1.5 × 61 × 32 × 5M	□ 3 × 90 × 50 × 5M
□ 1.2 × 24 × 14 × 5M	□ 2 × 40 × 25 × 5M	□ 2 × 61 × 32 × 5M	□ 2 × 100 × 40 × 5M
□ 1.5 × 24 × 14 × 5M	□ 1.2 × 50 × 20 × 5M	□ 1.2 × 65 × 18 × 5M	□ 3 × 100 × 40 × 5M
□ 1.2 × 25 × 12 × 5M	□ 1.5 × 50 × 20 × 5M	□ 1.5 × 65 × 18 × 5M	□ 2 × 100 × 50 × 5M
□ 1.5 × 25 × 12 × 5M	□ 2 × 50 × 20 × 5M	□ 1.5 × 70 × 25 × 5M	□ 3 × 100 × 50 × 5M
□ 1.2 × 30 × 20 × 5M	□ 1.5 × 50 × 25 × 5M	□ 2 × 70 × 25 × 5M	□ 2 × 120 × 60 × 5M
□ 1.5 × 30 × 20 × 5M	□ 2 × 50 × 25 × 5M	□ 1.5 × 70 × 30 × 5M	□ 3 × 120 × 60 × 5M
□ 1.2 × 30 × 25 × 5M	□ 1.5 × 50 × 30 × 5M	□ 2 × 70 × 30 × 5M	□ 2 × 125 × 75 × 5M
□ 1.5 × 30 × 25 × 5M	□ 2 × 50 × 30 × 5M	□ 1.5 × 75 × 45 × 5M	□ 3 × 125 × 75 × 5M
□ 1 × 32 × 16 × 5M	□ 1.2 × 51 × 26 × 5M	□ 2 × 75 × 45 × 5M	□ 2 × 150 × 50 × 5M
□ 1.2 × 32 × 16 × 5M	□ 1.5 × 51 × 26 × 5M	□ 3 × 75 × 45 × 5M	□ 3 × 150 × 50 × 5M
□ 1.5 × 32 × 16 × 5M	□ 2 × 51 × 26 × 5M	□ 1.5 × 80 × 40 × 5M	
□ 1 × 40 × 18 × 5M	□ 1.5 × 60 × 25 × 5M	□ 2 × 80 × 40 × 5M	
□ 1.2 × 40 × 18 × 5M	□ 2 × 60 × 25 × 5M	□ 3 × 80 × 40 × 5M	

ステンレス等辺 角パイプ #400

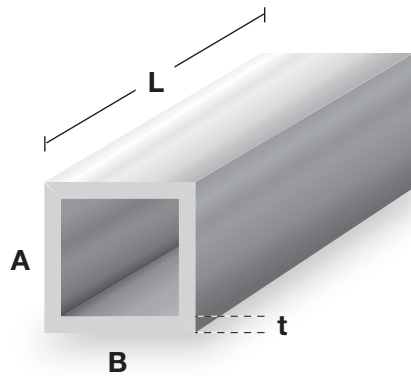

(t×A×B×L)			
□ 1 × 7 × 7 × 4M	□ 1.5 × 19 × 19 × 5M	□ 1.5 × 25.4 × 25.4 × 5M	□ 2 × 40 × 40 × 5M
□ 1 × 9 × 9 × 4M	□ 2 × 19 × 19 × 5M	□ 1 × 28.6 × 28.6 × 5M	□ 1.2 × 41 × 41 × 5M
□ 1 × 10 × 10 × 4M	□ 1.2 × 20 × 20 × 5M	□ 1.2 × 28.6 × 28.6 × 5M	□ 1.5 × 41 × 41 × 5M
□ 1.2 × 10 × 10 × 4M	□ 1.5 × 20 × 20 × 5M	□ 1.5 × 28.6 × 28.6 × 5M	□ 2 × 41 × 41 × 5M
□ 1 × 12 × 12 × 4M	□ 1 × 21 × 21 × 5M	□ 1.2 × 30 × 30 × 5M	□ 1.5 × 46 × 46 × 5M
□ 1.2 × 12 × 12 × 4M	□ 1.2 × 21 × 21 × 5M	□ 1.5 × 30 × 30 × 5M	□ 2 × 46 × 46 × 5M
□ 1 × 13 × 13 × 4M	□ 1.5 × 21 × 21 × 5M	□ 2 × 30 × 30 × 5M	□ 1.5 × 50 × 50 × 5M
□ 1.2 × 13 × 13 × 4M	□ 1 × 22 × 22 × 5M	□ 1.2 × 32 × 32 × 5M	□ 2 × 50 × 50 × 5M
□ 1 × 14 × 14 × 4M	□ 1.2 × 22 × 22 × 5M	□ 1.5 × 32 × 32 × 5M	□ 3 × 50 × 50 × 5M
□ 1.2 × 14 × 14 × 4M	□ 1.5 × 22 × 22 × 5M	□ 2 × 32 × 32 × 5M	□ 1.5 × 60 × 60 × 5M
□ 1.5 × 14 × 14 × 4M	□ 1 × 24 × 24 × 5M	□ 1.2 × 35 × 35 × 5M	□ 2 × 60 × 60 × 5M
□ 1 × 16 × 16 × 5M	□ 1.2 × 24 × 24 × 5M	□ 1.5 × 35 × 35 × 5M	□ 3 × 60 × 60 × 5M
□ 1.2 × 16 × 16 × 5M	□ 1.5 × 24 × 24 × 5M	□ 1.2 × 38.5 × 38.5 × 5M	□ 2 × 75 × 75 × 5M
□ 1.5 × 16 × 16 × 5M	□ 1.2 × 25 × 25 × 5M	□ 1.5 × 38.5 × 38.5 × 5M	□ 3 × 75 × 75 × 5M
□ 1 × 19 × 19 × 5M	□ 1.5 × 25 × 25 × 5M	□ 2 × 38.5 × 38.5 × 5M	□ 2 × 100 × 100 × 5M
□ 1.2 × 19 × 19 × 5M	□ 1.2 × 25.4 × 25.4 × 5M	□ 1.5 × 40 × 40 × 5M	□ 3 × 100 × 100 × 5M

ステンレス不等辺 角パイプ #400

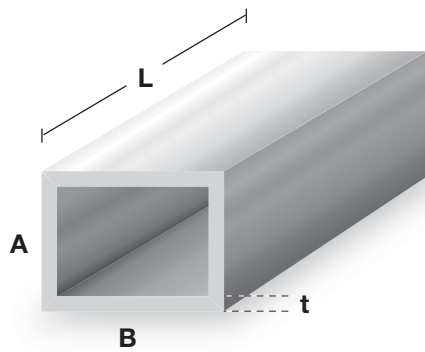

(t×A×B×L)			
□ 1 × 19 × 10 × 4M	□ 1 × 40 × 18 × 5M	□ 1.5 × 51 × 26 × 5M	□ 2 × 75 × 45 × 5M
□ 1.2 × 19 × 10 × 4M	□ 1.2 × 40 × 18 × 5M	□ 2 × 51 × 26 × 5M	□ 3 × 75 × 45 × 5M
□ 1 × 22 × 12 × 5M	□ 1.5 × 40 × 18 × 5M	□ 1.5 × 60 × 25 × 5M	□ 1.5 × 80 × 40 × 5M
□ 1.2 × 22 × 12 × 5M	□ 1.2 × 40 × 20 × 5M	□ 2 × 60 × 25 × 5M	□ 2 × 80 × 40 × 5M
□ 1.5 × 22 × 12 × 5M	□ 1.5 × 40 × 20 × 5M	□ 1.5 × 60 × 30 × 5M	□ 3 × 80 × 40 × 5M
□ 1 × 24 × 14 × 5M	□ 2 × 40 × 20 × 5M	□ 2 × 60 × 30 × 5M	□ 1.5 × 90 × 30 × 5M
□ 1.2 × 24 × 14 × 5M	□ 1.2 × 40 × 25 × 5M	□ 1.5 × 60 × 40 × 5M	□ 2 × 90 × 30 × 5M
□ 1.5 × 24 × 14 × 5M	□ 1.5 × 40 × 25 × 5M	□ 2 × 60 × 40 × 5M	□ 3 × 90 × 30 × 5M
□ 2 × 24 × 14 × 5M	□ 2 × 40 × 25 × 5M	□ 1.5 × 61 × 32 × 5M	□ 2 × 100 × 40 × 5M
□ 1.2 × 25 × 12 × 5M	□ 1.2 × 50 × 20 × 5M	□ 2 × 61 × 32 × 5M	□ 3 × 100 × 40 × 5M
□ 1.5 × 25 × 12 × 5M	□ 1.5 × 50 × 20 × 5M	□ 1.2 × 65 × 18 × 5M	□ 2 × 100 × 50 × 5M
□ 1.2 × 30 × 20 × 5M	□ 2 × 50 × 20 × 5M	□ 1.5 × 65 × 18 × 5M	□ 3 × 100 × 50 × 5M
□ 1.5 × 30 × 20 × 5M	□ 1.5 × 50 × 25 × 5M	□ 1.5 × 70 × 25 × 5M	□ 2 × 120 × 60 × 5M
□ 1.2 × 30 × 25 × 5M	□ 2 × 50 × 25 × 5M	□ 2 × 70 × 25 × 5M	□ 3 × 120 × 60 × 5M
□ 1.5 × 30 × 25 × 5M	□ 1.5 × 50 × 30 × 5M	□ 1.5 × 70 × 30 × 5M	□ 2 × 125 × 75 × 5M
□ 1.2 × 32 × 16 × 5M	□ 2 × 50 × 30 × 5M	□ 2 × 70 × 30 × 5M	□ 2 × 150 × 50 × 5M
□ 1.5 × 32 × 16 × 5M	□ 1.2 × 51 × 26 × 5M	□ 1.5 × 75 × 45 × 5M	□ 3 × 150 × 50 × 5M

コードのカラー

■ アルミ製
 ■ 樹脂製品
 ■ スチール製品
 ■ ステンレス製品
 ■ その他の製品

ステンス化粧管 HL

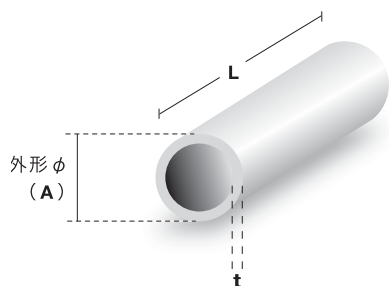

(A×t×L)				
8パイ × 1 × 4M	21.7パイ × 3 × 4M	32パイ × 3 × 4M	50パイ × 2 × 4M	
10パイ × 1 × 4M	22パイ × 1 × 4M	34パイ × 1.2 × 4M	50パイ × 3 × 4M	
12パイ × 1 × 4M	22パイ × 1.2 × 4M	34パイ × 1.5 × 4M	60.5パイ × 1.5 × 4M	
13パイ × 1 × 4M	22パイ × 1.5 × 4M	34パイ × 2 × 4M	60.5パイ × 2 × 4M	
13パイ × 1.2 × 4M	22パイ × 2 × 4M	34パイ × 3 × 4M	60.5パイ × 3 × 4M	
13パイ × 1.5 × 4M	25パイ × 1 × 4M	38パイ × 1.2 × 4M	76.3パイ × 1.5 × 4M	
13.8パイ × 1.2 × 4M	25パイ × 1.2 × 4M	38パイ × 1.5 × 4M	76.3パイ × 2 × 4M	
13.8パイ × 1.5 × 4M	25パイ × 1.5 × 4M	38パイ × 2 × 4M	76.3パイ × 3 × 4M	
16パイ × 1 × 4M	25パイ × 2 × 4M	38パイ × 3 × 4M	89.1パイ × 1.5 × 4M	
16パイ × 1.2 × 4M	25パイ × 3 × 4M	42.7パイ × 1.2 × 4M	89.1パイ × 2 × 4M	
16パイ × 1.5 × 4M	25.4パイ × 1.5 × 4M	42.7パイ × 1.5 × 4M	89.1パイ × 3 × 4M	
16パイ × 2 × 4M	25.4パイ × 2 × 4M	42.7パイ × 2 × 4M	101.6パイ × 1.5 × 4M	
17.3パイ × 1.5 × 4M	27.2パイ × 1 × 4M	42.7パイ × 3 × 4M	101.6パイ × 2 × 4M	
17.3パイ × 2 × 4M	27.2パイ × 1.2 × 4M	45パイ × 1.5 × 4M	101.6パイ × 3 × 4M	
19パイ × 1 × 4M	27.2パイ × 1.5 × 4M	45パイ × 2 × 4M	114.3パイ × 2 × 4M	
19パイ × 1.2 × 4M	27.2パイ × 2 × 4M	48.6パイ × 1.2 × 4M	114.3パイ × 3 × 4M	
19パイ × 1.5 × 4M	27.2パイ × 3 × 4M	48.6パイ × 1.5 × 4M	139.8パイ × 2 × 4M	
19パイ × 2 × 4M	32パイ × 1 × 4M	48.6パイ × 2 × 4M	139.8パイ × 3 × 4M	
21.7パイ × 1.2 × 4M	32パイ × 1.2 × 4M	48.6パイ × 3 × 4M	165.2パイ × 3 × 4M	
21.7パイ × 1.5 × 4M	32パイ × 1.5 × 4M	50パイ × 1.2 × 4M	216.3パイ × 3 × 4M	
21.7パイ × 2 × 4M	32パイ × 2 × 4M	50パイ × 1.5 × 4M		

サイズにより5M、6M物もございます。

ステンス化粧管 #400

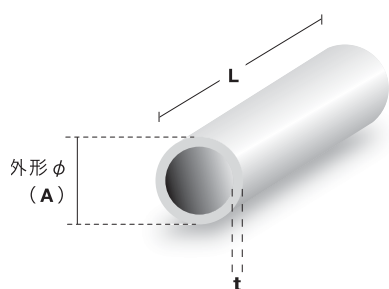

(A×t×L)				
5パイ × 0.8 × 4M	16パイ × 1.5 × 4M	25.4パイ × 2 × 4M	48.6パイ × 1.2 × 4M	
5パイ × 1 × 4M	16パイ × 2 × 4M	27.2パイ × 1 × 4M	48.6パイ × 1.5 × 4M	
6パイ × 0.8 × 4M	17.3パイ × 1.5 × 4M	27.2パイ × 1.2 × 4M	48.6パイ × 2 × 4M	
6パイ × 1 × 4M	17.3パイ × 2 × 4M	27.2パイ × 1.5 × 4M	48.6パイ × 3 × 4M	
7パイ × 0.8 × 4M	19パイ × 0.8 × 4M	27.2パイ × 2 × 4M	50パイ × 1 × 4M	
7パイ × 1 × 4M	19パイ × 1 × 4M	27.2パイ × 3 × 4M	50パイ × 1.2 × 4M	
8パイ × 0.8 × 4M	19パイ × 1.2 × 4M	32パイ × 1 × 4M	50パイ × 1.5 × 4M	
8パイ × 1 × 4M	19パイ × 1.5 × 4M	32パイ × 1.2 × 4M	50パイ × 2 × 4M	
9パイ × 0.8 × 4M	19パイ × 2 × 4M	32パイ × 1.5 × 4M	50パイ × 3 × 4M	
9パイ × 1 × 4M	21.7パイ × 1 × 4M	32パイ × 2 × 4M	60.5パイ × 1.5 × 4M	
10パイ × 0.8 × 4M	21.7パイ × 1.2 × 4M	32パイ × 3 × 4M	60.5パイ × 2 × 4M	
10パイ × 1 × 4M	21.7パイ × 1.5 × 4M	34パイ × 1 × 4M	60.5パイ × 3 × 4M	
12パイ × 0.8 × 4M	21.7パイ × 2 × 4M	34パイ × 1.2 × 4M	76.3パイ × 1.5 × 4M	
12パイ × 1 × 4M	21.7パイ × 3 × 4M	34パイ × 1.5 × 4M	76.3パイ × 2 × 4M	
13パイ × 0.8 × 4M	22パイ × 0.8 × 4M	34パイ × 2 × 4M	76.3パイ × 3 × 4M	
13パイ × 1 × 4M	22パイ × 1 × 4M	34パイ × 3 × 4M	89.1パイ × 1.5 × 4M	
13パイ × 1.2 × 4M	22パイ × 1.2 × 4M	38パイ × 1 × 4M	89.1パイ × 2 × 4M	
13パイ × 1.5 × 4M	22パイ × 1.5 × 4M	38パイ × 1.2 × 4M	89.1パイ × 3 × 4M	
13.8パイ × 1.2 × 4M	22パイ × 2 × 4M	38パイ × 1.5 × 4M	101.6パイ × 1.5 × 4M	
13.8パイ × 1.5 × 4M	25パイ × 0.8 × 4M	38パイ × 2 × 4M	101.6パイ × 2 × 4M	
14パイ × 0.8 × 4M	25パイ × 1 × 4M	38パイ × 3 × 4M	101.6パイ × 3 × 4M	
14パイ × 1 × 4M	25パイ × 1.2 × 4M	42.7パイ × 1.2 × 4M	114.3パイ × 2 × 4M	
15パイ × 0.8 × 4M	25パイ × 1.5 × 4M	42.7パイ × 1.5 × 4M	114.3パイ × 3 × 4M	
15パイ × 1 × 4M	25パイ × 2 × 4M	42.7パイ × 2 × 4M	139.8パイ × 2 × 4M	
16パイ × 0.8 × 4M	25パイ × 3 × 4M	42.7パイ × 3 × 4M	139.8パイ × 3 × 4M	
16パイ × 1 × 4M	25.4パイ × 1.2 × 4M	45パイ × 1.5 × 4M	165.2パイ × 3 × 4M	
16パイ × 1.2 × 4M	25.4パイ × 1.5 × 4M	45パイ × 2 × 4M	216.3パイ × 3 × 4M	

サイズにより5M、6M物もございます。

ステンレス平角棒 HL

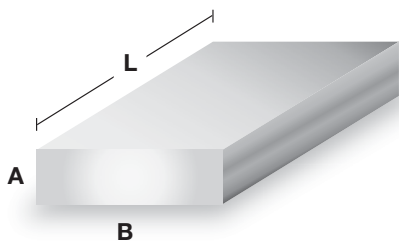

(A×B×L)					
FB3 × 10 × 4M	FB3 × 45 × 4M	FB4 × 25 × 4M	FB5 × 13 × 4M	FB5 × 65 × 4M	FB6 × 32 × 4M
FB3 × 12 × 4M	FB3 × 48 × 4M	FB4 × 30 × 4M	FB5 × 15 × 4M	FB5 × 75 × 4M	FB6 × 35 × 4M
FB3 × 13 × 4M	FB3 × 50 × 4M	FB4 × 32 × 4M	FB5 × 16 × 4M	FB5 × 90 × 4M	FB6 × 38 × 4M
FB3 × 15 × 4M	FB3 × 60 × 4M	FB4 × 35 × 4M	FB5 × 19 × 4M	FB5 × 100 × 4M	FB6 × 40 × 4M
FB3 × 16 × 4M	FB3 × 65 × 4M	FB4 × 38 × 4M	FB5 × 20 × 4M	FB6 × 10 × 4M	FB6 × 42 × 4M
FB3 × 19 × 4M	FB3 × 75 × 4M	FB4 × 40 × 4M	FB5 × 22 × 4M	FB6 × 12 × 4M	FB6 × 45 × 4M
FB3 × 20 × 4M	FB3 × 100 × 4M	FB4 × 45 × 4M	FB5 × 25 × 4M	FB6 × 13 × 4M	FB6 × 48 × 4M
FB3 × 22 × 4M	FB4 × 10 × 4M	FB4 × 50 × 4M	FB5 × 30 × 4M	FB6 × 15 × 4M	FB6 × 50 × 4M
FB3 × 25 × 4M	FB4 × 11 × 4M	FB4 × 60 × 4M	FB5 × 32 × 4M	FB6 × 16 × 4M	FB6 × 60 × 4M
FB3 × 30 × 4M	FB4 × 13 × 4M	FB4 × 65 × 4M	FB5 × 34 × 4M	FB6 × 18 × 4M	FB6 × 65 × 4M
FB3 × 32 × 4M	FB4 × 15 × 4M	FB4 × 75 × 4M	FB5 × 35 × 4M	FB6 × 19 × 4M	FB6 × 70 × 4M
FB3 × 35 × 4M	FB4 × 16 × 4M	FB4 × 90 × 4M	FB5 × 38 × 4M	FB6 × 20 × 4M	FB6 × 75 × 4M
FB3 × 38 × 4M	FB4 × 19 × 4M	FB4 × 100 × 4M	FB5 × 40 × 4M	FB6 × 22 × 4M	FB6 × 90 × 4M
FB3 × 40 × 4M	FB4 × 20 × 4M	FB5 × 10 × 4M	FB5 × 50 × 4M	FB6 × 25 × 4M	FB6 × 100 × 4M
FB3 × 42 × 4M	FB4 × 22 × 4M	FB5 × 12 × 4M	FB5 × 60 × 4M	FB6 × 30 × 4M	

ステンレス平角棒 #400

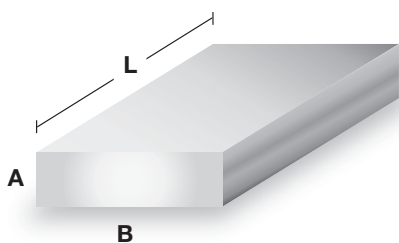

(A×B×L)					
FB3 × 15 × 4M	FB3 × 60 × 4M	FB4 × 38 × 4M	FB5 × 25 × 4M	FB5 × 75 × 4M	FB6 × 40 × 4M
FB3 × 20 × 4M	FB3 × 75 × 4M	FB4 × 40 × 4M	FB5 × 30 × 4M	FB5 × 100 × 4M	FB6 × 45 × 4M
FB3 × 25 × 4M	FB3 × 100 × 4M	FB4 × 50 × 4M	FB5 × 32 × 4M	FB6 × 15 × 4M	FB6 × 50 × 4M
FB3 × 30 × 4M	FB4 × 15 × 4M	FB4 × 60 × 4M	FB5 × 38 × 4M	FB6 × 20 × 4M	FB6 × 60 × 4M
FB3 × 32 × 4M	FB4 × 20 × 4M	FB4 × 75 × 4M	FB5 × 40 × 4M	FB6 × 25 × 4M	FB6 × 65 × 4M
FB3 × 38 × 4M	FB4 × 25 × 4M	FB4 × 100 × 4M	FB5 × 50 × 4M	FB6 × 30 × 4M	FB6 × 75 × 4M
FB3 × 40 × 4M	FB4 × 30 × 4M	FB5 × 15 × 4M	FB5 × 60 × 4M	FB6 × 32 × 4M	FB6 × 100 × 4M
FB3 × 50 × 4M	FB4 × 32 × 4M	FB5 × 20 × 4M	FB5 × 65 × 4M	FB6 × 38 × 4M	

ステンレスコールド フラットバー

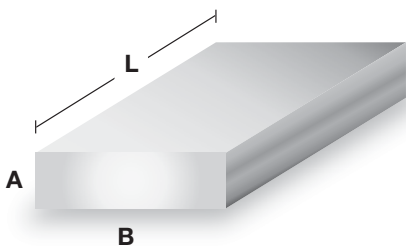

(A×B×L)					
FB3 × 5 × 3M	FB3 × 45 × 4M	FB4 × 16 × 4M	FB5 × 10 × 4M	FB5 × 100 × 4M	FB6 × 45 × 4M
FB3 × 6 × 4M	FB3 × 48 × 4M	FB4 × 17 × 4M	FB5 × 12 × 4M	FB5 × 130 × 4M	FB6 × 48 × 4M
FB3 × 7 × 4M	FB3 × 50 × 4M	FB4 × 19 × 4M	FB5 × 13 × 4M	FB5 × 150 × 4M	FB6 × 50 × 4M
FB3 × 8 × 4M	FB3 × 60 × 4M	FB4 × 20 × 4M	FB5 × 15 × 4M	FB6 × 9 × 4M	FB6 × 60 × 4M
FB3 × 9 × 4M	FB3 × 65 × 4M	FB4 × 22 × 4M	FB5 × 16 × 4M	FB6 × 10 × 4M	FB6 × 65 × 4M
FB3 × 10 × 4M	FB3 × 75 × 4M	FB4 × 25 × 4M	FB5 × 19 × 4M	FB6 × 12 × 4M	FB6 × 70 × 4M
FB3 × 12 × 4M	FB3 × 90 × 4M	FB4 × 30 × 4M	FB5 × 20 × 4M	FB6 × 13 × 4M	FB6 × 75 × 4M
FB3 × 13 × 4M	FB3 × 100 × 4M	FB4 × 32 × 4M	FB5 × 22 × 4M	FB6 × 15 × 4M	FB6 × 90 × 4M
FB3 × 15 × 4M	FB3 × 110 × 4M	FB4 × 35 × 4M	FB5 × 25 × 4M	FB6 × 16 × 4M	FB6 × 100 × 4M
FB3 × 16 × 4M	FB3 × 120 × 4M	FB4 × 38 × 4M	FB5 × 30 × 4M	FB6 × 18 × 4M	FB6 × 110 × 4M
FB3 × 19 × 4M	FB3 × 125 × 4M	FB4 × 40 × 4M	FB5 × 32 × 4M	FB6 × 19 × 4M	FB6 × 120 × 4M
FB3 × 20 × 4M	FB3 × 130 × 4M	FB4 × 45 × 4M	FB5 × 34 × 4M	FB6 × 20 × 4M	FB6 × 125 × 4M
FB3 × 22 × 4M	FB3 × 140 × 4M	FB4 × 50 × 4M	FB5 × 35 × 4M	FB6 × 22 × 4M	FB6 × 130 × 4M
FB3 × 25 × 4M	FB3 × 150 × 4M	FB4 × 60 × 4M	FB5 × 38 × 4M	FB6 × 25 × 4M	FB6 × 140 × 4M
FB3 × 30 × 4M	FB4 × 9 × 4M	FB4 × 65 × 4M	FB5 × 40 × 4M	FB6 × 30 × 4M	FB6 × 150 × 4M
FB3 × 32 × 4M	FB4 × 10 × 4M	FB4 × 75 × 4M	FB5 × 50 × 4M	FB6 × 32 × 4M	
FB3 × 35 × 4M	FB4 × 11 × 4M	FB4 × 90 × 4M	FB5 × 60 × 4M	FB6 × 35 × 4M	
FB3 × 38 × 4M	FB4 × 12 × 4M	FB4 × 100 × 4M	FB5 × 65 × 4M	FB6 × 38 × 4M	
FB3 × 40 × 4M	FB4 × 13 × 4M	FB5 × 8 × 4M	FB5 × 75 × 4M	FB6 × 40 × 4M	
FB3 × 42 × 4M	FB4 × 15 × 4M	FB5 × 9 × 4M	FB5 × 90 × 4M	FB6 × 42 × 4M	

ステンレスフォーミング アングル

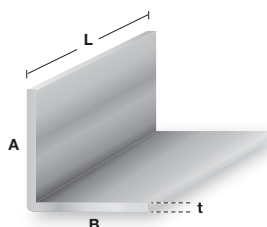

(t×A×B×L)		
L1 × 9 × 9 × 4M	L1 × 19 × 19 × 4M	L1.5 × 30 × 30 × 4M
L1 × 10 × 10 × 4M	L1 × 25 × 25 × 4M	L1.2 × 32 × 32 × 4M
L1 × 12 × 12 × 4M	L1.2 × 19 × 19 × 4M	L1.5 × 32 × 32 × 4M
L1 × 13 × 13 × 4M	L1.2 × 25 × 25 × 4M	
L1 × 16 × 16 × 4M	L1.2 × 30 × 30 × 4M	

コードのカラー

■ アルミ製

■ 樹脂製品

■ スチール製品

■ ステンレス製品

■ その他の製品

アクアパス/塩ビ透明丸パイプ



コード	商品名(外径×肉厚×長さ)	品番	色	価格	納期
4065	塩ビ透明丸パイプ 13パイ × 2 × 4000	AQ-9	透明	¥2,200	2~3日
4066	塩ビ透明丸パイプ 18パイ × 2.5 × 4000	AQ-13	透明	¥3,900	2~3日
4067	塩ビ透明丸パイプ 22パイ × 3 × 4000	AQ-16	透明	¥5,830	2~3日
4068	塩ビ透明丸パイプ 26パイ × 3 × 4000	AQ-20	透明	¥6,880	2~3日
4069	塩ビ透明丸パイプ 32パイ × 3 × 4000	AQ-26	透明	¥8,830	2~3日
4070	塩ビ透明丸パイプ 34パイ × 3 × 4000	AQ-28	透明	¥9,350	2~3日
4071	塩ビ透明丸パイプ 38パイ × 3.5 × 4000	AQ-31	透明	¥12,180	2~3日
4072	塩ビ透明丸パイプ 42パイ × 3.5 × 4000	AQ-35	透明	¥13,430	2~3日
4073	塩ビ透明丸パイプ 48パイ × 2 × 4000	AQVU-44	透明	¥13,880	2~3日
4074	塩ビ透明丸パイプ 60パイ × 2 × 4000	AQVU-56	透明	¥18,500	2~3日
4075	塩ビ透明丸パイプ 76パイ × 2.5 × 4000	AQVU-71	透明	¥28,500	2~3日
4076	塩ビ透明丸パイプ 89パイ × 3 × 4000	AQVU-83	透明	¥41,750	2~3日
4077	塩ビ透明丸パイプ 114パイ × 3.5 × 4000	AQVU-107	透明	¥57,500	2~3日
4078	塩ビ透明丸パイプ 140パイ × 4.5 × 4000	AQVU-131	透明	¥73,000	2~3日
4079	塩ビ透明丸パイプ 165パイ × 5 × 4000	AQVU-155	透明	¥97,250	2~3日
4080	塩ビ透明丸パイプ 216パイ × 7 × 4000	AQVU-202	透明	¥232,250	2~3日

ジョイントパス/塩ビ透明継手



コード	商品名(外径)	品番	色	価格	納期
4081	透明ソケット 外径26パイ用	DADS-T20	透明	¥180	2~3日
4082	透明ソケット 外径32パイ用	DADS-T25	透明	¥190	2~3日
4083	透明ソケット 外径38パイ用	DADS-T30	透明	¥200	2~3日
4084	透明ソケット 外径48パイ用	VUDS-T40	透明	¥240	2~3日
4085	透明ソケット 外径60パイ用	VUDS-T50	透明	¥300	2~3日
4086	透明ソケット 外径76パイ用	VUDS-T65	透明	¥480	2~3日
4087	透明ソケット 外径89パイ用	VUDS-T75	透明	¥780	2~3日
4088	透明ソケット 外径114パイ用	VUDS-T100	透明	¥1,480	2~3日
4089	透明エルボ 外径26パイ用	DADL-T20	透明	¥270	2~3日
4090	透明エルボ 外径32パイ用	DADL-T25	透明	¥290	2~3日
4091	透明エルボ 外径38パイ用	DADL-T30	透明	¥290	2~3日
4092	透明エルボ 外径48パイ用	VUDL-T40	透明	¥340	2~3日
4093	透明エルボ 外径60パイ用	VUDL-T50	透明	¥540	2~3日
4094	透明エルボ 外径76パイ用	VUDL-T65	透明	¥900	2~3日
4095	透明エルボ 外径89パイ用	VUDL-T75	透明	¥1,230	2~3日
4096	透明エルボ 外径114パイ用	VUDL-T100	透明	¥2,450	2~3日
4097	透明チーズ 90° 外径26パイ用	DADT-T20	透明	¥400	2~3日
4098	透明チーズ 90° 外径32パイ用	DADT-T25	透明	¥420	2~3日
4099	透明チーズ 90° 外径38パイ用	DADT-T30	透明	¥440	2~3日
4100	透明チーズ 90° 外径48パイ用	VUDT-T40	透明	¥500	2~3日
4101	透明チーズ 90° 外径60パイ用	VUDT-T50	透明	¥800	2~3日
4102	透明チーズ 90° 外径76パイ用	VUDT-T65	透明	¥1,320	2~3日
4103	透明チーズ 90° 外径89パイ用	VUDT-T75	透明	¥1,780	2~3日
4104	透明チーズ 90° 外径114パイ用	VUDT-T100	透明	¥3,680	2~3日

ポリカパス（薄肉）／ポリカ透明丸パイプ



コード	商品名(外径×肉厚×長さ)	品番	色	価格	納期
3924	ポリカ透明丸パイプ 13パイ × 1 × 4000	PCPT-13	透明	¥2,540	2~3日
3925	ポリカ透明丸パイプ 18パイ × 1 × 4000	PCPT-18	透明	¥3,590	2~3日
3926	ポリカ透明丸パイプ 22パイ × 1 × 4000	PCPT-22	透明	¥4,390	2~3日
3927	ポリカ透明丸パイプ 26パイ × 1 × 4000	PCPT-26	透明	¥5,060	2~3日
3928	ポリカ透明丸パイプ 32パイ × 1.5 × 4000	PCPT-32	透明	¥9,670	2~3日
3929	ポリカ透明丸パイプ 34パイ × 1.5 × 4000	PCPT-34	透明	¥10,200	2~3日
3930	ポリカ透明丸パイプ 38パイ × 2 × 4000	PCPT-38	透明	¥15,000	2~3日
3931	ポリカ透明丸パイプ 42パイ × 2 × 4000	PCPT-42	透明	¥16,500	2~3日
3932	ポリカ透明丸パイプ 48パイ × 2 × 4000	PCPT-48	透明	¥19,000	2~3日
3933	ポリカ透明丸パイプ 60パイ × 2.5 × 4000	PCPT-60	透明	¥28,100	2~3日

ポリカパス（厚肉）／ポリカ透明丸パイプ



コード	商品名(外径×肉厚×長さ)	品番	色	価格	納期
3938	ポリカ透明丸パイプ 13パイ × 2 × 4000	PCP-13	透明	¥9,200	2~3日
3939	ポリカ透明丸パイプ 18パイ × 2 × 4000	PCP-18	透明	¥11,300	2~3日
3940	ポリカ透明丸パイプ 22パイ × 2 × 4000	PCP-22	透明	¥12,900	2~3日
3941	ポリカ透明丸パイプ 26パイ × 2 × 4000	PCP-26	透明	¥14,600	2~3日
3942	ポリカ透明丸パイプ 32パイ × 2.5 × 4000	PCP-32	透明	¥19,900	2~3日
3943	ポリカ透明丸パイプ 34パイ × 2.5 × 4000	PCP-34	透明	¥21,700	2~3日
3944	ポリカ透明丸パイプ 38パイ × 3 × 4000	PCP-38	透明	¥27,700	2~3日
3945	ポリカ透明丸パイプ 42パイ × 3 × 4000	PCP-42	透明	¥30,500	2~3日
3946	ポリカ透明丸パイプ 48パイ × 3.5 × 4000	PCP-48	透明	¥38,000	2~3日
3947	ポリカ透明丸パイプ 60パイ × 4 × 4000	PCP-60	透明	¥50,900	2~3日

コードのカラー

■ アルミ製

■ 樹脂製品

■ スチール製品

■ ステンレス製品

■ その他の製品

標識部材

ミニリブ

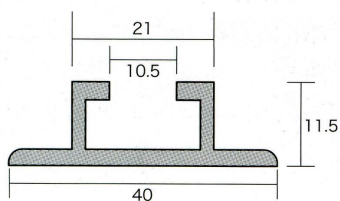

平リブ

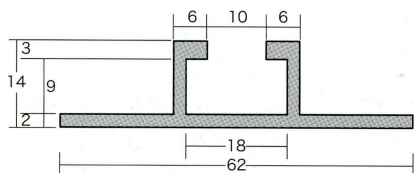

高リブ

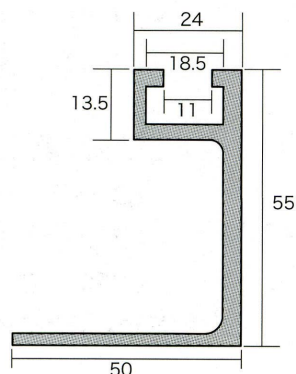

Tリブ

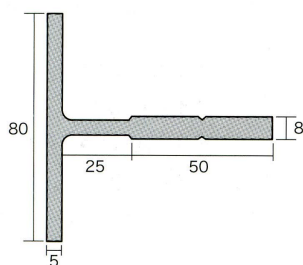

Uバンド (ボルト付)



ツメボルト

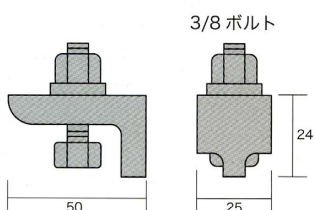

コード	商品名	色	価格	納期
2203	ミニリブX4M	生地	¥3,800	1~2日
2201	平リブX4M	生地	¥5,960	1~2日
2202	平リブX4M	シルバー	¥6,980	1~2日
2200	高リブX4M	生地	¥12,800	1~2日
3295	ドブメッキボルト 3/8×32	-	¥62	1~2日
3296	ナット 3/8	-	¥28	1~2日
3297	ドブメッキスプリングワッシャー 3/8	-	¥12	1~2日
3298	ツメボルト	-	¥500	2~3日
2204	TリブX4M	生地	¥37,400	1~2日
3365	Uバンド21.7パイ用	生地	¥1,100	1~2日
3368	Uバンド27.2パイ用	生地	¥1,100	1~2日
3300	Uバンド34パイ用	生地	¥670	1~2日
3301	Uバンド40パイ用	生地	¥670	1~2日
3388	Uバンド42.7パイ用	生地	¥1,100	1~2日
2210	Uバンド50.8パイ用	生地	¥470	1~2日
2215	Uバンド50.8パイ用	シルバー	¥540	1~2日
2211	Uバンド60.5パイ用	生地	¥550	1~2日
2216	Uバンド60.5パイ用	シルバー	¥630	1~2日
2212	Uバンド76.3パイ用	生地	¥670	1~2日
2217	Uバンド76.3パイ用	シルバー	¥750	1~2日
2213	Uバンド89.1パイ用	生地	¥920	1~2日
2214	Uバンド101.6パイ用	生地	¥1,950	1~2日
3302	Uバンド114.3パイ用	生地	¥4,820	1~2日
3303	Uバンド139.8パイ用	生地	¥5,600	1~2日
3304	Uバンド165.2パイ用	生地	¥6,200	1~2日
3305	Uバンド190.7パイ用	生地	¥7,200	4~5日
3306	Uバンド216.3パイ用	生地	¥8,600	4~5日
3307	Uバンド267.4パイ用	生地	¥9,700	4~5日
3308	Uバンド290.7パイ用	生地	¥15,100	4~5日
3309	Uバンド318.5パイ用	生地	¥16,300	4~5日
3310	Uバンド355.6パイ用	生地	¥18,300	4~5日
3312	角バンド40角用	生地	¥1,650	1~2日
2230	角バンド50角用	生地	¥1,160	1~2日
3313	角バンド60角用	生地	¥1,950	1~2日
2231	角バンド75角用	生地	¥1,560	1~2日
3314	角バンド90角用	生地	¥2,720	7~8日
2232	角バンド100角用	生地	¥2,090	1~2日
3315	角バンド125角用	生地	¥5,420	7~8日
3316	角バンド150角用	生地	¥5,760	7~8日
3317	標識丸パイブ60.5X2.35XL	生地	M/ ¥8,670	2~3日
3318	標識丸パイブ76.3X2.75XL	生地	M/ ¥15,560	2~3日
3319	標識丸パイブ89.1X3.9XL	生地	M/ ¥26,230	2~3日
3320	アルミキャップ 60.5パイ用	生地	¥500	2~3日
3321	アルミキャップ 76.3パイ用	生地	¥1,160	2~3日
3322	アルミキャップ 89.1パイ用	生地	¥1,870	2~3日
3323	スチール丸60.5X2.3X2.5M	メッキ	¥29,340	7~8日
3324	スチール丸60.5X2.3X2.5M	白フタ付	¥21,670	7~8日
3325	スチール丸60.5X2.3X3M	メッキ	¥29,340	7~8日
3326	スチール丸60.5X2.3X3M	白フタ付	¥25,890	7~8日
3327	スチール丸60.5X2.3X3.5M	メッキ	¥34,230	7~8日
3328	スチール丸60.5X2.3X3.5M	白フタ付	¥30,000	7~8日
3329	スチール丸60.5X2.3X4M	メッキ	¥39,230	7~8日
3330	スチール丸60.5X2.3X4M	白フタ付	¥34,230	7~8日
3331	スチール丸76.3X3.2X2.5M	メッキ	¥56,450	7~8日
3332	スチール丸76.3X3.2X2.5M	白フタ付	¥29,780	7~8日
3333	スチール丸76.3X3.2X3M	メッキ	¥56,450	7~8日
3334	スチール丸76.3X3.2X3M	白フタ付	¥35,450	7~8日
3335	スチール丸76.3X3.2X3.5M	メッキ	¥65,780	7~8日
3336	スチール丸76.3X3.2X3.5M	白フタ付	¥41,120	7~8日
3337	スチール丸76.3X3.2X4M	メッキ	¥75,000	7~8日
3338	スチール丸76.3X3.2X4M	白フタ付	¥49,670	7~8日

素材のカラー

■ブラック ■グレー ■シルバー ■ブロンズ ■ホワイト ■ステンカラー ■生地 ■化研シルバー

標識部材、標識板

両面用 M バンド

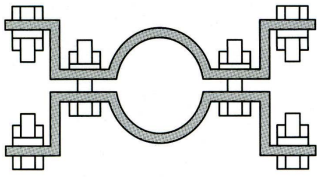

両面用コの字チャンネル

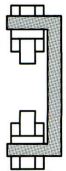

両面用角バンド

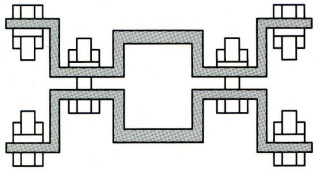

標識板

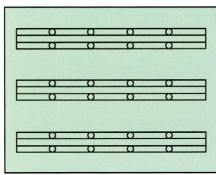

カールバン

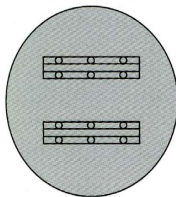

コの字チャンネルの使用例

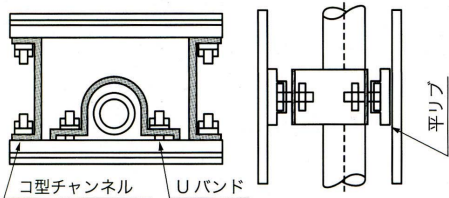

両面用 M バンドの使用例

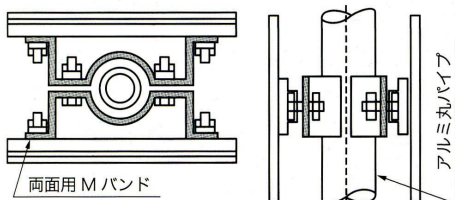

コード	商品名	色	価格	納期
3339	スチール丸89.1X3.2X2.5M	メッキ	-	7~8日
3340	スチール丸89.1X3.2X2.5M	白 フタ付	¥36,950	7~8日
3341	スチール丸89.1X3.2X3M	メッキ	-	7~8日
3342	スチール丸89.1X3.2X3M	白 フタ付	¥44,120	7~8日
3343	スチール丸89.1X3.2X3.5M	メッキ	-	7~8日
3344	スチール丸89.1X3.2X3.5M	白 フタ付	¥51,000	7~8日
3345	スチール丸89.1X3.2X4M	メッキ	-	7~8日
3346	スチール丸89.1X3.2X4M	白 フタ付	¥58,230	7~8日
2240	Mバンド 60.5パイ用	生地	¥9,570	1~2日
2241	Mバンド 76.3パイ用	生地	¥9,770	1~2日
3347	Mバンド 89.1パイ用	生地	¥11,730	1~2日
3348	Mバンド 101.6パイ用	生地	¥14,500	7~8日
3349	両面角バンド75角用	生地	¥11,890	7~8日
3350	両面角バンド100角用	生地	¥15,230	7~8日
3351	両面角バンド125角用	生地	¥17,780	7~8日
3352	両面角バンド150角用	生地	¥19,730	7~8日
3353	コ型チャンネル50.8パイ用	シルバー	¥750	1~2日
3354	コ型チャンネル60.5パイ用	シルバー	¥775	1~2日
3355	コ型チャンネル76.3パイ用	シルバー	¥800	1~2日
3356	コ型チャンネル89.1パイ用	シルバー	¥840	1~2日
3357	コ型チャンネル101.6パイ114.3パイ兼用	シルバー	¥1,520	1~2日
3359	コ型チャンネル139.8パイ用	生地	¥3,140	3~5日
3360	コ型チャンネル165.2パイ用	生地	¥4,170	3~5日
3361	コ型チャンネル190.7パイ用	生地	¥4,340	3~5日
3362	コ型チャンネル216.3パイ用	生地	¥5,200	3~5日
3363	コ型チャンネル267.4パイ用	生地	¥5,890	3~5日
3364	コ型チャンネル290.7パイ用	生地	¥7,200	3~5日

標識	2X1.5MX3M未満	生地	m ² /¥60,840	3~7日
平リブ付	2X1.5MX3M以上	生地	m ² /¥73,780	3~7日
	0.5平米以下	生地	m ² /¥66,390	3~7日

R付は、上記価格の10パーセントアップ

標識	2X1.5MX3M未満	生地	m ² /¥70,230	3~7日
高リブ付	2X1.5MX3M以上	生地	m ² /¥77,500	3~7日
	つなぎ標識板 ボルト付	生地	m ² /¥84,340	3~7日
	0.5平米以下	生地	m ² /¥76,340	3~7日

R付は、上記価格の10パーセントアップ

標識	1.2X1.25MX2.5M未満	生地	m ² /¥46,560	3~7日
平リブ付	0.5平米以下	生地	m ² /¥50,840	3~7日

R付は、上記価格の10パーセントアップ

コード	商品名	色	価格	納期
3366	四角カール板400X120平リブ1	生地	¥4,000	3~4日
3367	四角カール板400X150平リブ1	生地	¥4,310	3~4日
3369	四角カール板600X180平リブ1	生地	¥6,620	3~4日
3370	四角カール板400X220平リブ1	生地	¥4,730	3~4日
3371	四角カール板600X220平リブ1	生地	¥6,370	3~4日
3372	四角カール板400X300平リブ2	生地	¥7,890	3~4日
3373	四角カール板600X320平リブ2	生地	¥9,620	3~4日
3374	四角カール板600X350平リブ2	生地	¥12,040	3~4日
3375	四角カール板400X400平リブ2	生地	¥9,060	3~4日
3376	四角カール板600X400平リブ2	生地	¥12,030	3~4日
3377	四角カール板600X440平リブ2	生地	¥11,120	3~4日
3378	四角カール板450X400平リブ2	生地	¥10,230	3~4日

※バンド類には、全てボルト、ナット、ワッシャーが付属しています。

※標識板の角R、35R以上は、別途お見積りとなります。(上記価格設定は当てはまりません)

※ご注文時、リブ取付位置をご指示ください。

コードのカラー

■アルミ製

■樹脂製品

■スチール製品

■ステンレス製品

■その他の製品

OKKバンド (60.5)

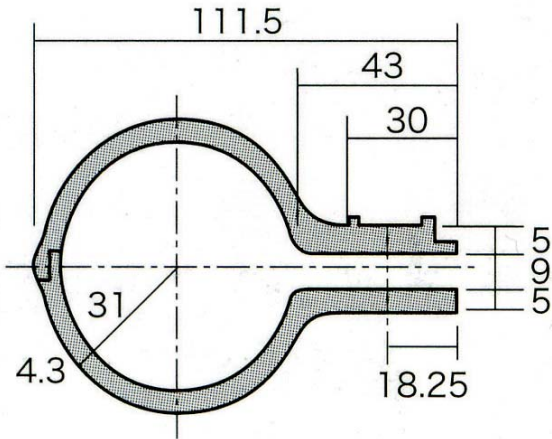

OKKバンド (76.3)

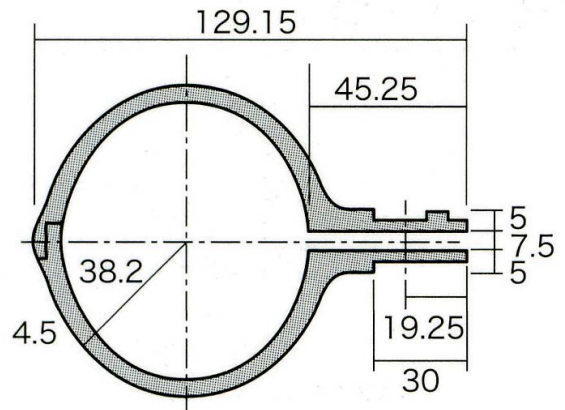

OKKバンド (89.1)

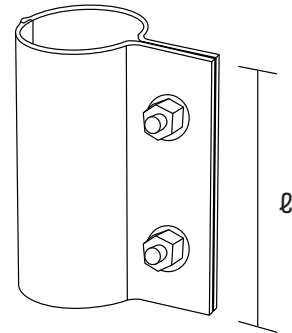
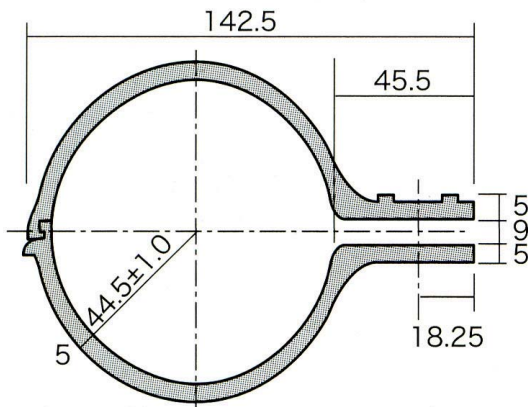

コード	商品名	色	価格	納期
3379	四角カール板500X400平リブ2	生地	¥10,340	3~4日
3380	四角カール板600X510平リブ2	生地	¥10,750	3~4日
3381	四角カール板600X600平リブ2	生地	¥19,590	3~4日
3382	四角カール板600X900平リブ3	生地	¥25,140	3~4日
3383	四角カール板900X600平リブ2	生地	¥25,140	3~4日
3386	丸カール板400パイ 平リブ2	生地	¥6,730	3~4日
3387	丸カール板600パイ 平リブ2	生地	¥11,120	3~4日
3389	三角カール板 533 平リブ2	生地	¥9,000	3~4日
3390	三角カール板 800 平リブ2	生地	¥8,560	3~4日
3391	OKK/バンド60.5 ~50まで	生地	¥4,560	4~5日
3392	OKK/バンド60.5 51~100まで	生地	¥7,780	4~5日
3393	OKK/バンド60.5 101~150まで	生地	¥10,030	4~5日
3394	OKK/バンド60.5 151~200まで	生地	¥12,780	4~5日
3395	OKK/バンド60.5 201~250まで	生地	¥16,250	4~5日
3396	OKK/バンド60.5 251~300まで	生地	¥19,730	4~5日
3397	OKK/バンド60.5 301~350まで	生地	¥23,200	4~5日
3398	OKK/バンド60.5 351~400まで	生地	¥26,950	4~5日
3399	OKK/バンド60.5 401~500まで	生地	¥30,420	4~5日

コード	商品名	色	価格	納期
3400	OKK/バンド76.3 ~50まで	生地	¥4,870	4~5日
3401	OKK/バンド76.3 51~100まで	生地	¥7,980	4~5日
3402	OKK/バンド76.3 101~150まで	生地	¥11,060	4~5日
3403	OKK/バンド76.3 151~200まで	生地	¥15,000	4~5日
3404	OKK/バンド76.3 201~250まで	生地	¥17,920	4~5日
3405	OKK/バンド76.3 251~300まで	生地	¥20,840	4~5日
3406	OKK/バンド76.3 301~350まで	生地	¥23,750	4~5日
3407	OKK/バンド76.3 351~400まで	生地	¥26,670	4~5日
3408	OKK/バンド76.3 401~500まで	生地	¥29,590	4~5日
3409	OKK/バンド89.1 ~50まで	生地	¥6,200	4~5日
3410	OKK/バンド89.1 51~100まで	生地	¥10,340	4~5日
3411	OKK/バンド89.1 101~150まで	生地	¥14,730	4~5日
3412	OKK/バンド89.1 151~200まで	生地	¥17,640	4~5日
3413	OKK/バンド89.1 201~250まで	生地	¥20,560	4~5日
3414	OKK/バンド89.1 251~300まで	生地	¥23,480	4~5日
3415	OKK/バンド89.1 301~350まで	生地	¥26,810	4~5日
3416	OKK/バンド89.1 351~400まで	生地	¥30,840	4~5日
3417	OKK/バンド89.1 401~500まで	生地	¥38,200	4~5日

※ご注文の際には製作寸法及び穴位置をご指示下さい。

※通常穴は2ヶ所です。

素材のカラー

■ブラック ■グレー ■シルバー ■ブロンズ ■ホワイト ■ステンカラー ■生地 ■化研シルバー

共架金具

標識板を鋼管柱・コンクリート柱に直接共架する場合に使用します。

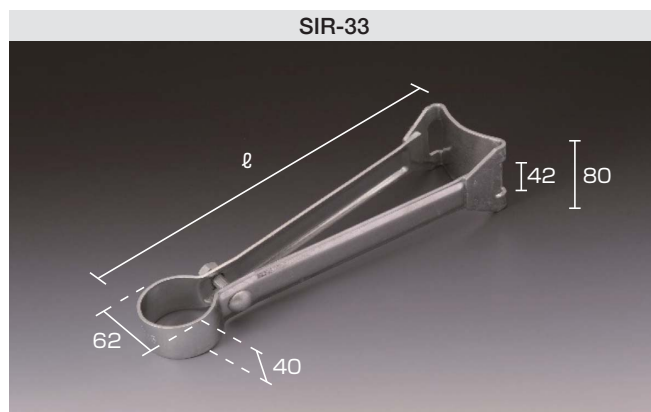
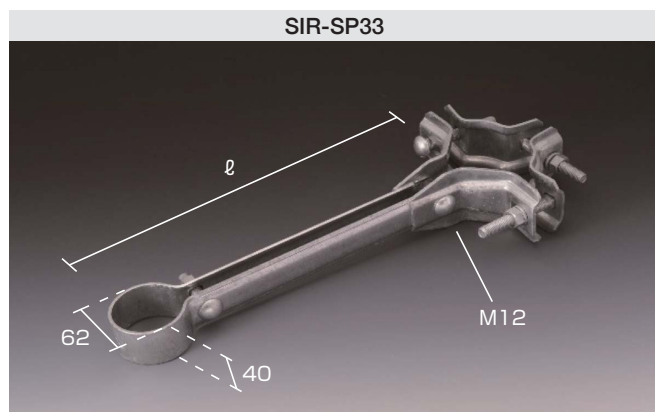

コード	商品名	ℓ	適用径範囲	価格	納期
5813	SIR-SP33	330	Φ70~Φ120	¥10,000	2~3日
5814	SIR-33	330	Φ120~Φ410	¥5,560	2~3日

※ SIR-33 は 3BD と合わせてご使用下さい。

表面処理: 溶融亜鉛メッキ

コード	商品名	厚み	適用径範囲	価格	納期
5815	3BD-HD-12	3.2	Φ120~Φ190	¥3,940	2~3日
5816	3BD-HD-17	3.2	Φ170~Φ260	¥4,740	2~3日
5817	3BD-HD-23	3.2	Φ230~Φ320	¥5,240	2~3日
5818	3BD-HD-30	3.2	Φ300~Φ410	¥6,840	2~3日

表面処理: 溶融亜鉛メッキ

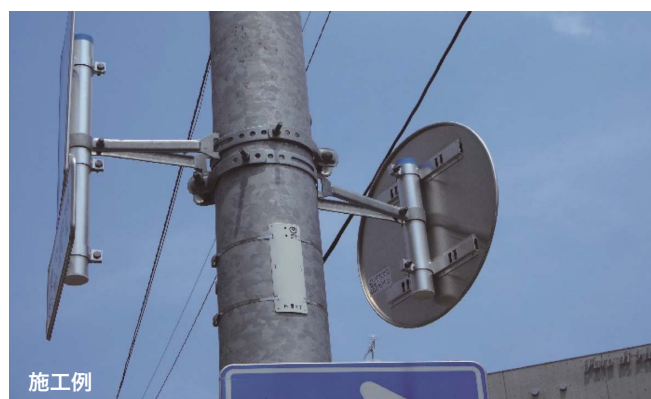

コードのカラー

■ アルミ製

■ 樹脂製品

■ スチール製品

■ ステンレス製品

■ その他の製品

壁付け専用最安価平看板フレーム

価格重視で設計している為、野立て看板に使用する時にはお客様の責任でお願いします。

HE25(外枠)

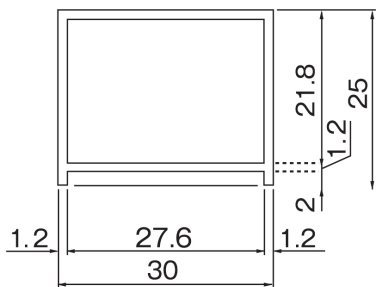

HE25(中棧)

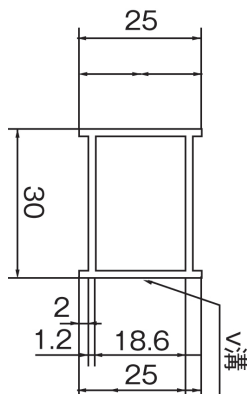

HE25用アルミコーナー

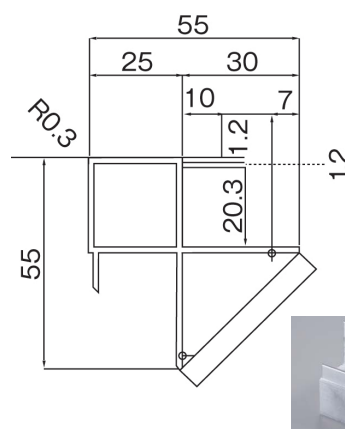

HE25用T型ブラケット

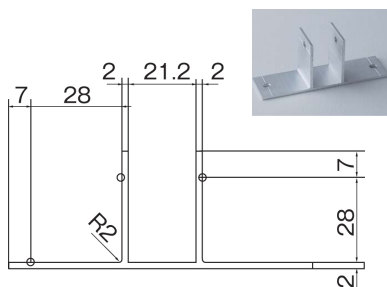

直ジョイント コ1.5X27X20X200

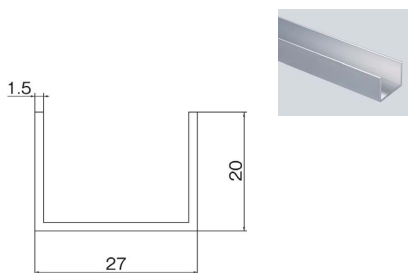

雨除け342

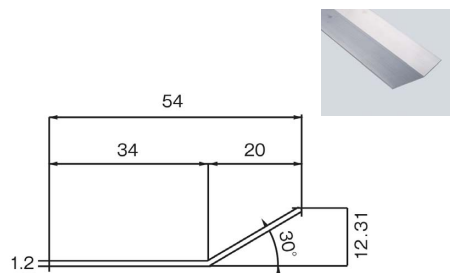

アングル

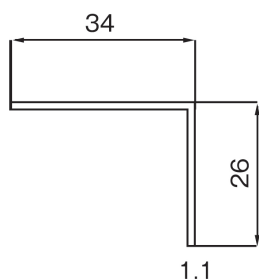

HE30、HE25兼用化粧カバー シルバー、ステンカラー、ホワイト、ブラック(艶消し)

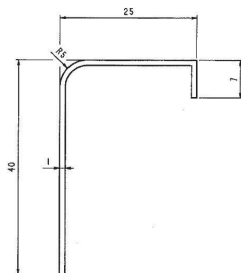

HE25、アングル、雨除



取付アングル



ピアスビス

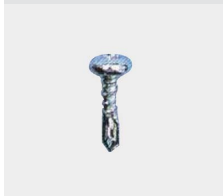

ステンピアス鋼 4x13



コード	商品名	色	価格	納期
4500	HE25X3640	■ シルバー	¥3,670	1~2日
4501	HE25用中棧X3640	■ シルバー	¥3,670	1~2日
4502	HE25用アルミコーナー	■ シルバー	¥330	1~2日
4503	HE25用T型ブラケット	■ シルバー	¥330	1~2日
4504	直ジョイント コ1.5X27X20X200	■ シルバー	¥330	1~2日
4505	アングル L1.1X26X34X3700	■ シルバー	¥1,920	1~2日
4507	アングル L1.1X26X34X3700	□ ホワイト	¥2,950	1~2日
4506	雨除け342X3640	■ シルバー	¥2,660	1~2日
4499	雨除け342X3640	□ ホワイト	¥3,670	1~2日
4043	HE30、25、KP30兼用化粧カバー-X3700	■ シルバー	¥3,340	1~2日
4040	HE30、25、KP30兼用化粧カバー-X3700	■ ステンカラー	¥4,420	1~2日
4041	HE30、25、KP30兼用化粧カバー-X3700	□ ホワイト	¥5,160	1~2日
4042	HE30、25、KP30兼用化粧カバー-X3700	■ ブラック	¥4,420	1~2日
2036	取付アングル L3X30X30X60	■ シルバー	¥500	1~2日
50	鋼ピアスビス 4X13	□ クローム	¥13	1~2日
50	ステンピアス鋼 4X13	■ シルバー	¥33	1~2日

HE-25 キット品サイズ表

※外枠 + 中棧 + コーナー + T 型ブラケット + ビスが含まれています。

※取付アングル、アングル、化粧カバー、雨除け等は含まれていないので、必要な時はご指示ください。



W900XH900	¥8,200
-----------	--------



W900XH600	¥8,200
-----------	--------



W1200XH900	¥9,100
W1800XH900	¥10,000
W1820XH910	¥10,000
W2000XH1000	¥12,200



W2400 X H1200	¥22,200
W2440 X H1220	¥22,200



W1800XH1800	¥22,200
W1820XH1820	¥22,200



W2700XH1800	¥34,900
W2730XH1820	¥34,900



W2700XH900	¥20,900
W2730XH910	¥20,900



W3600XH900	¥27,200
W3640XH910	¥27,200



W3600XH1800	¥42,500
W3640XH1820	¥42,500

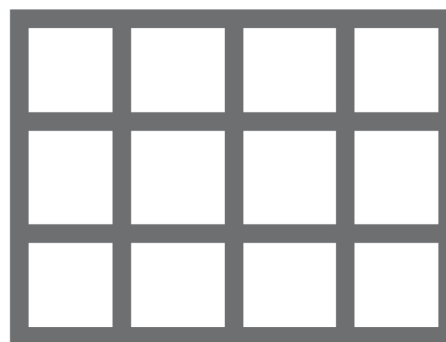

W3600XH2700	¥62,950
W3640XH2730	¥62,950

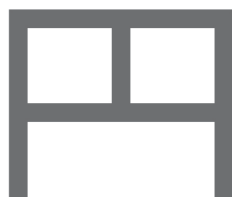

板面 W900XH500+ 足 605	¥14,600
板面 W1820XH910+ 足 1500	¥24,450



板面 W600XH910+ 足 250	¥13,200
---------------------	---------



板面 W910XH1820+ 足 250	¥19,600
板面 W450XH1500+ 足 250	¥19,600
板面 W450XH1800+ 足 250	¥19,600

コードのカラー ■アルミ製 ■樹脂製品 ■スチール製品 ■ステンレス製品 ■その他の製品

KP-30 シリーズ

□1.5×30×30×4M シルバー

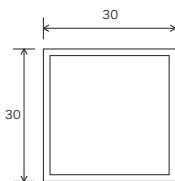

KP-30×1.5ミリ用 アルミコーナー

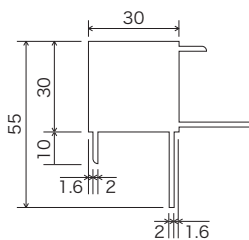

KP-30×1.5ミリ用 アルミコーナー シルバー

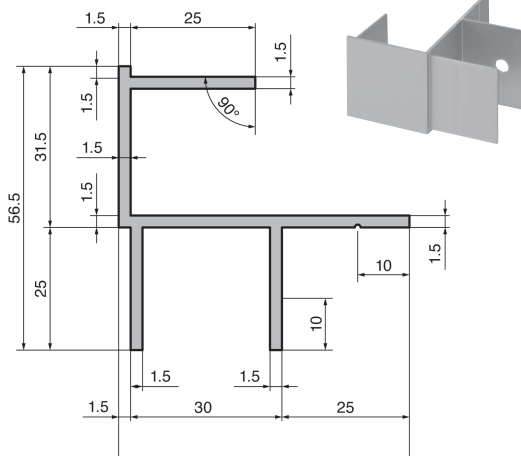

KP-30用T型ブラケット

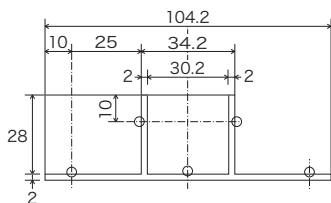

KP-30用L型コーナーブラケット

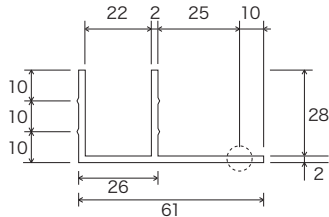

KP-30×1.5ミリ用アルミコーナー



KP-30用T型ブラケット



KP-30用L型コーナーブラケット



コーナーブラケット使用時のジョイント



化粧カバー シルバー



化粧カバー ステンカラー



化粧カバー ホワイト



化粧カバー ブラック(艶消し)



L1.1×26×34×3700
雨除け342×3640



ピアスビス
4×13

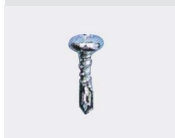

ステン六角ボルト、
ナット、ワッシャー



取付
L3×30×30×60



アルミダイキャスト三脚コーナー□2×30用

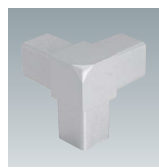
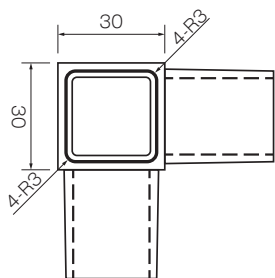

※角パイプの肉厚は2ミリで設定しておりますので1.5ミリを使用する際には挿入する脚に厚み調整をしてください。

コード	商品名	色	価格	納期
1408	□1.5X30X30X4M	シルバー	¥5,590	1~2日
1557	□1.5X30X30X5M	シルバー	¥8,680	1~2日
1504	□1.5X30X30X4M	生地	¥5,000	1~2日
1488	□1.5X30X30X5M	生地	¥7,950	1~2日
5852	KP-30×1.5用アルミFコーナー	シルバー	¥500	1~2日
5333	KP-30X1.5用アルミコーナー-X30	シルバー	¥660	1~2日
1409	□2.0X30X30X4M	シルバー	¥7,280	1~2日
1558	□2.0X30X30X5M	シルバー	¥11,360	1~2日
1489	□2.0X30X30X5M	生地	¥11,580	1~2日
5336	KP-30X2.0用アルミコーナー-X30	シルバー	¥860	1~2日
5334	KP-30用T型ブラケットX30	シルバー	¥435	1~2日
5335	KP-30X1.5用L型コーナーブラケットX26.5	シルバー	¥400	1~2日
4010	直ジョイント □1.5X25X25X196	シルバー	¥425	1~2日
4505	アングルL1.1X26X34X3700	シルバー	¥1,920	1~2日
4507	アングルL1.1X26X34X3700	ホワイト	¥2,950	1~2日
4043	HE30、25、KP30兼用化粧カバー-X3700	シルバー	¥3,340	1~2日
4040	HE30、25、KP30兼用化粧カバー-X3700	ステンカラー	¥4,420	1~2日
4041	HE30、25、KP30兼用化粧カバー-X3700	ホワイト	¥5,160	1~2日
4042	HE30、25、KP30兼用化粧カバー-X3700	ブラック	¥4,420	1~2日
4506	雨除け342X3640	シルバー	¥2,660	1~2日
4499	雨除け342X3640	ホワイト	¥3,670	1~2日
50	鍋ピアスビス 4X13	クローム	¥13	1~2日
50	ステンピアス鍋 4X13	シルバー	¥33	1~2日
2036	取付L3X30X30X60	シルバー	¥450	1~2日
4843	アルミダイキャスト三脚コーナー□2X30用	生地	¥1,250	1~2日
4844	アルミダイキャスト三脚コーナー□2X30用	シルバー	¥1,550	1~2日
50	ステン六角ボルト 3/8X90	—	¥795	1~2日
50	ステンナット 3/8	—	¥105	1~2日
50	ステンスプリングワッシャー 3/8	—	¥65	1~2日

素材のカラー

■ブラック ■グレー ■シルバー ■ブロンズ ■ホワイト ■ステンカラー ■生地 ■化粧シルバー

KP-30 カラーシリーズ

ホワイト 口1.5×30×30×4m 養生付



ブラック 口1.5×30×30×4m 養生付



KP-30×1.5アルミFコーナー ホワイト、ブラック

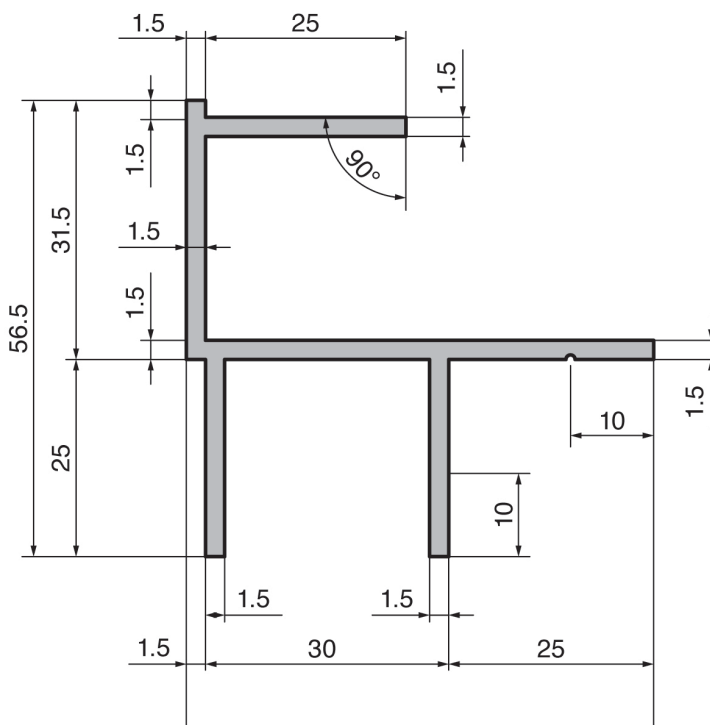

KP-30×1.5用T型ブラケット ホワイト

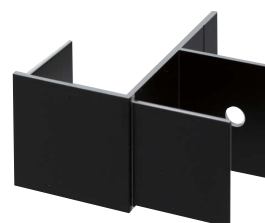
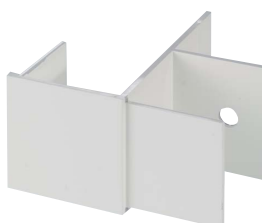

KP-30×1.5用T型ブラケット ブラック



KP-30用治具+T型ブラケット

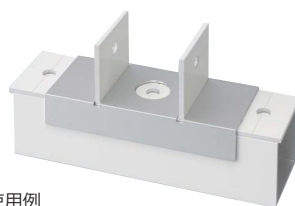

※使用例

KP-30用治具×73



ステンピラス鋼 4×13 頭部白



ステンピラス鋼 4×13 頭部黒



コード	商品名	色	価格	納期
5850	口1.5×30×30×4m	□ ホワイト	¥7,340	1~2日
5851	口1.5×30×30×4m	■ ブラック	¥7,060	1~2日
5854	KP-30×1.5アルミFコーナー	□ ホワイト	¥850	1~2日
5853	KP-30×1.5アルミFコーナー	■ ブラック	¥850	1~2日
5856	KP-30用T型ブラケット×30	□ ホワイト	¥595	1~2日
5855	KP-30用T型ブラケット×30	■ ブラック	¥595	1~2日
50	ステンピラス鋼 4×13	□ ホワイト	¥50	1~2日
50	ステンピラス鋼 4×13	■ ブラック	¥50	1~2日
5857	KP-30用治具×73	■ シルバー	¥2,600	1~2日

コードのカラー

■ アルミ製 ■ 樹脂製品 ■ スチール製品 ■ ステンレス製品 ■ その他の製品

新型 3 ミリ複合板用平看板フレーム（片面）

- ・アルミ製コーナーを採用している為、コーナーが破損する事はありません。
- ・壁面に取付る際両面用のフレームと違いツバが邪魔にならず取付易い。
- ・野立て用フレームを用意している為標識板等と同じようにUバンドや角バンドで柱に簡単に取付られます。

HE-27 A HE-27 B HE-27W フレーム（両面仕様） HE-27W 用コーナー（両面仕様）

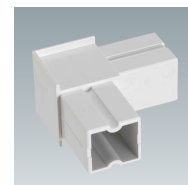
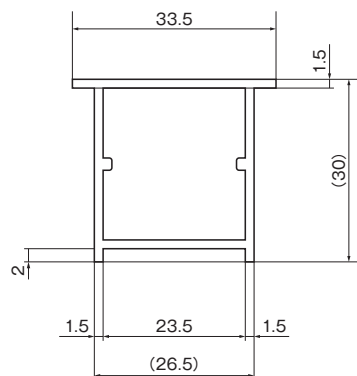
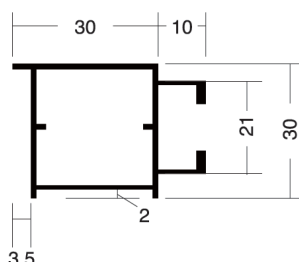
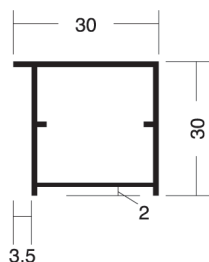

中棧 A

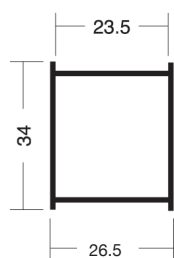

中棧 B

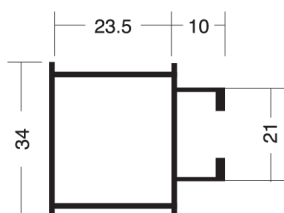

HE-27 用アルミコーナー、樹脂コーナー



T 型ブラケット

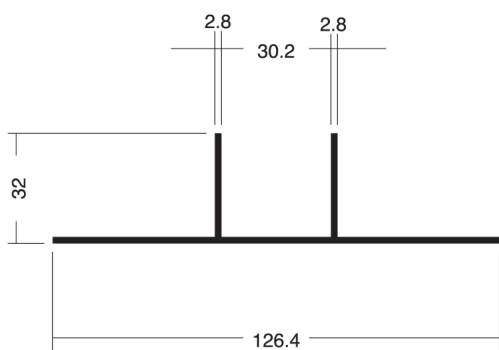

HE-27と3ミリ複合板かん合図

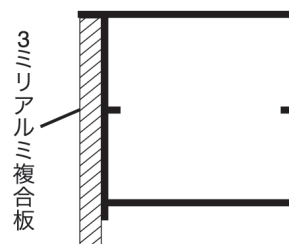

HE-27



コード	商品名	色	価格	納期
4276	HE-27A X 3640	■ シルバー	¥4,720	1~2日
4298	HE-27A X 3640	□ ホワイト	¥6,780	1~2日
4277	HE-27B X 3640	■ シルバー	¥5,890	1~2日
4301	HE-27W X 3640	■ シルバー	¥5,300	1~2日
4278	HE-27 用アルミコーナー	■ シルバー	¥660	1~2日
4284	HE-27 用樹脂コーナー	■ グレー	¥460	1~2日
4300	HE-27 用樹脂コーナー	□ ホワイト	¥460	1~2日
4302	HE-27W 用樹脂コーナー	■ グレー	¥595	1~2日
4279	HE-27 用中棧 A X 3640	■ シルバー	¥5,150	1~2日
4299	HE-27 用中棧 A X 3640	□ ホワイト	¥7,070	1~2日
4280	HE-27 用中棧 B X 3640	■ シルバー	¥6,920	1~2日
4281	HE-27 用 T 型ブラケット X 23	■ シルバー	¥435	1~2日

素材のカラー

■ ブラック ■ グレー ■ シルバー ■ ブロンズ □ ホワイト ■ ステンカラー ■ 生地 ■ 化研シルバー

HE-27 用取付アングル

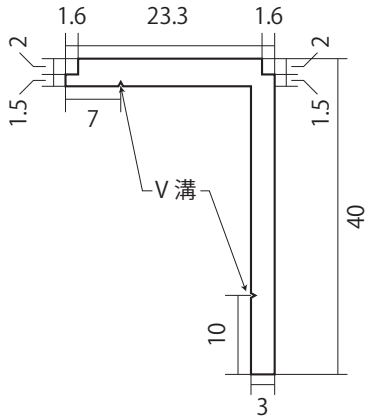

直ジョイント

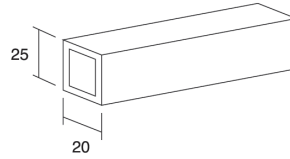

コード	商品名	色	価格	納期
4282	直ジョイント 口2 X 20 X 25 X 196	■ シルバー	¥435	1~2日
4303	HE-27 用取付L 3 X 26.5 X 40 X 60	■ シルバー	¥450	1~2日
50	銅ピアスビス 4 X 13	□ クローム	¥13	1~2日
50	ステンピアス鋼 4X13	■ シルバー	¥33	1~2日
50	ステンピアス鋼 4X13	□ ホワイト	¥50	1~2日

Uバンド

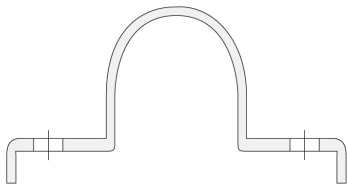

角バンド

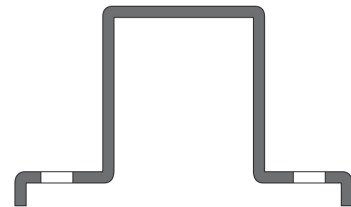

コード	商品名	色	価格	納期
3365	Uバンド 21.7パイ用	■ 生地	¥990	1~2日
3368	Uバンド 27.2パイ用	■ 生地	¥990	1~2日
3300	Uバンド 34パイ用	■ 生地	¥630	1~2日
3301	Uバンド 40パイ用	■ 生地	¥630	1~2日
3388	Uバンド 42.7パイ用	■ 生地	¥990	1~2日
2210	Uバンド 50.8パイ用	■ 生地	¥470	1~2日
2215	Uバンド 50.8パイ用	■ シルバー	¥540	1~2日
2211	Uバンド 60.5パイ用	■ 生地	¥550	1~2日
2216	Uバンド 60.5パイ用	■ シルバー	¥630	1~2日
2212	Uバンド 76.3パイ用	■ 生地	¥670	1~2日
2217	Uバンド 76.3パイ用	■ シルバー	¥750	1~2日
2213	Uバンド 89.1パイ用	■ 生地	¥920	1~2日
2214	Uバンド 101.6パイ用	■ 生地	¥1,730	1~2日
3302	Uバンド 114.3パイ用	■ 生地	¥4,380	1~2日
3303	Uバンド 139.8パイ用	■ 生地	¥5,070	1~2日
3304	Uバンド 165.2パイ用	■ 生地	¥5,630	1~2日
3305	Uバンド 190.7パイ用	■ 生地	¥6,540	4~5日
3306	Uバンド 216.3パイ用	■ 生地	¥7,740	4~5日
3307	Uバンド 267.4パイ用	■ 生地	¥8,740	4~5日
3308	Uバンド 290.7パイ用	■ 生地	¥13,630	4~5日
3309	Uバンド 318.5パイ用	■ 生地	¥14,670	4~5日
3310	Uバンド 355.8パイ用	■ 生地	¥16,560	4~5日
3312	角バンド 40角用	■ 生地	¥1,490	1~2日
2230	角バンド 50角用	■ 生地	¥1,160	1~2日
3313	角バンド 60角用	■ 生地	¥1,780	1~2日
2231	角バンド 75角用	■ 生地	¥1,560	1~2日
3314	角バンド 90角用	■ 生地	¥2,520	7~8日
2232	角バンド 100角用	■ 生地	¥2,090	1~2日
3315	角バンド 125角用	■ 生地	¥4,940	7~8日
3316	角バンド 150角用	■ 生地	¥5,200	7~8日

コード	商品名	色	価格	納期
3317	標識用アルミ丸パイプ 60.5 X 2.35 X L	■ 生地	M/ ¥8,670	2~3日
3318	標識用アルミ丸パイプ 76.3 X 2.75 X L	■ 生地	M/ ¥15,560	2~3日
3319	標識用アルミ丸パイプ 89.1 X 3.9 X L	■ 生地	M/ ¥26,230	2~3日
3320	アルミキャップ 60.5パイ用	■ 生地	¥500	2~3日
3321	アルミキャップ 76.3パイ用	■ 生地	¥1,160	2~3日
3322	アルミキャップ 89.1パイ用	■ 生地	¥1,870	2~3日
3323	スチール丸 60.5 X 2.3 X 2.5M	■ メッキ	¥29,340	7~8日
3324	スチール丸 60.5 X 2.3 X 2.5M	■ 白フタ付	¥21,670	7~8日
3325	スチール丸 60.5 X 2.3 X 3M	■ メッキ	¥29,340	7~8日
3326	スチール丸 60.5 X 2.3 X 3M	■ 白フタ付	¥25,890	7~8日
3327	スチール丸 60.5 X 2.3 X 3.5M	■ メッキ	¥34,230	7~8日
3328	スチール丸 60.5 X 2.3 X 3.5M	■ 白フタ付	¥30,000	7~8日
3329	スチール丸 60.5 X 2.3 X 4M	■ メッキ	¥39,230	7~8日
3330	スチール丸 60.5 X 2.3 X 4M	■ 白フタ付	¥34,230	7~8日
3331	スチール丸 76.3 X 3.2 X 2.5M	■ メッキ	¥56,450	7~8日
3332	スチール丸 76.3 X 3.2 X 2.5M	■ 白フタ付	¥29,780	7~8日
3333	スチール丸 76.3 X 3.2 X 3M	■ メッキ	¥56,450	7~8日
3334	スチール丸 76.3 X 3.2 X 3M	■ 白フタ付	¥35,450	7~8日
3335	スチール丸 76.3 X 3.2 X 3.5M	■ メッキ	¥65,780	7~8日
3336	スチール丸 76.3 X 3.2 X 3.5M	■ 白フタ付	¥41,120	7~8日
3337	スチール丸 76.3 X 3.2 X 4M	■ メッキ	¥75,000	7~8日
3338	スチール丸 76.3 X 3.2 X 4M	■ 白フタ付	¥49,670	7~8日
3340	スチール丸 89.1 X 3.2 X 2.5M	■ 白フタ付	¥36,950	7~8日
3342	スチール丸 89.1 X 3.2 X 3M	■ 白フタ付	¥44,120	7~8日
3344	スチール丸 89.1 X 3.2 X 3.5M	■ 白フタ付	¥51,000	7~8日
3346	スチール丸 89.1 X 3.2 X 4M	■ 白フタ付	¥58,230	7~8日

コードのカラー

■ アルミ製 ■ 樹脂製品 ■ スチール製品 ■ ステンレス製品 ■ その他の製品

3 ミリアルミ複合板平看板フレーム (片面・両面)

激安商品、たるきより強度があるので安心してお使い頂けます。またスチールと違い赤錆が出ないので長期間綺麗な状態を保てます。

HE-30

HE-30 用中棧

HE-30 用アルミコーナー

HE-30 用 T 型ブラケット

材料切断寸法

外寸法 H600XW900 の時
中棧縦 1 本横 2 本

HE-30 L=540 2 本、L=840 2 本
中棧 L=538 1 本、L=400 2 本
(840- 中棧 36 ÷ 2-2)

HE-30 用樹脂コーナー

HE-30 用三脚コーナー

雨除け写真

コード	商品名	色	価格	納期
4007	HE-30X3640	■ シルバー	¥5,300	1~2日
4013	HE-30X4000	■ シルバー	¥5,830	1~2日
4008	HE-30 用中棧X3640	■ シルバー	¥5,300	1~2日
4017	HE-30用アルミコーナー-X30	■ シルバー	¥660	1~2日
4011	HE-30 用樹脂コーナー	■ グレー	¥530	1~2日
4012	HE-30 用三脚コーナー	■ グレー	¥795	1~2日
4009	HE-30 用T 型ブラケットX26.5	■ シルバー	¥435	1~2日

コード	商品名	色	価格	納期
4010	直ジョイント 口1.5X25X25X196	■ シルバー	¥425	1~2日
4506	雨除け 342X3640	■ シルバー	¥2,660	1~2日
4499	雨除け 342X3640	□ ホワイト	¥3,670	1~2日
2036	壁面用取付L3X30X30X60	■ シルバー	¥450	1~2日
50	銅ピアスビス 4X13	クローム	¥13	1~2日
50	ステンピアス鋼 4X13	■ シルバー	¥33	1~2日

HE30、HE25 兼用 化粧カバー

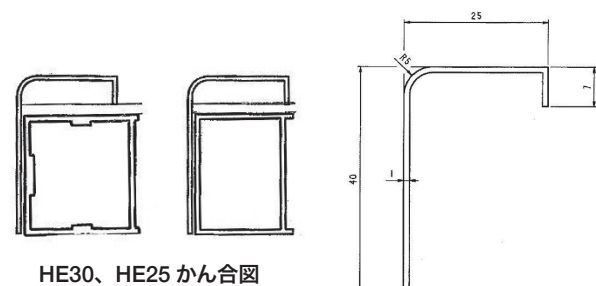

コード	商品名	色	価格	納期
4505	アングル L1.1X26X34X3700	■ シルバー	¥1,920	1~2日
4507	アングル L1.1X26X34X3700	□ ホワイト	¥2,950	1~2日
4043	HE30、25、KP30兼用化粧カバー-X3700	■ シルバー	¥3,340	1~2日
4040	HE30、25、KP30兼用化粧カバー-X3700	■ ステンカラー	¥4,420	1~2日
4041	HE30、25、KP30兼用化粧カバー-X3700	□ ホワイト	¥5,160	1~2日
4042	HE30、25、KP30兼用化粧カバー-X3700	■ ブラック	¥4,420	1~2日

KP-30×1.5ミリ、HE-30、HE-27キット品サイズ表

※ HE-27 の時は板寸法か外寸法かを必ず指示してください。

※外枠 + 中棧 + コーナー + T型ブラケット + ビスが含まれています。

※取付アングル、アングル、化粧カバー、雨除け等は含まれていないので、必要な時はご指示ください。



W900XH900 ¥9,400



W900XH600 ¥9,400



W1200XH900	¥12,450
W1800XH900	¥13,600
W1820XH910	¥13,600
W2000XH1000	¥16,500



W2400 X H1200	¥25,600
W2440 X H1220	¥25,600



W1800XH1800	¥25,600
W1820XH1820	¥25,600



W2700XH1800	¥40,200
W2730XH1820	¥40,200



W2700XH900	¥24,000
W2730XH910	¥24,000



W3600XH900	¥31,300
W3640XH910	¥31,300



W3600XH1800	¥49,100
W3640XH1820	¥49,100

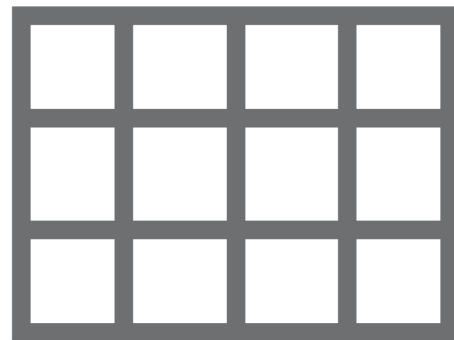

W3600XH2700	¥72,900
W3640XH2730	¥72,900

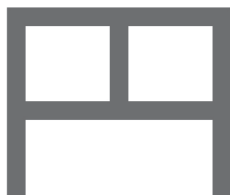

板面 W900XH500+ 足 605	¥16,800
板面 W1820XH910+ 足 1500	¥28,150



板面 W600XH910+ 足 250 ¥15,600



板面 W910XH1820+ 足 250	¥22,450
板面 W450XH1500+ 足 250	¥22,450
板面 W450XH1800+ 足 250	¥22,450

コードのカラー

■アルミ製 ■樹脂製品 ■スチール製品 ■ステンレス製品 ■その他の製品

大型平看板フレーム（片面）

今まで鉄骨で組んでいたような大型の平看板等に最適です。

- ・アルミ製なので赤錆は出ません。
- ・フレームの直線カットとビス止めだけで簡単に製作出来るので、短納期で作れます。
- ・リブ付きも用意している為、 標識板等と同じようにUバンドや角バンドで柱に簡単に取り付けられます。

HE-40A

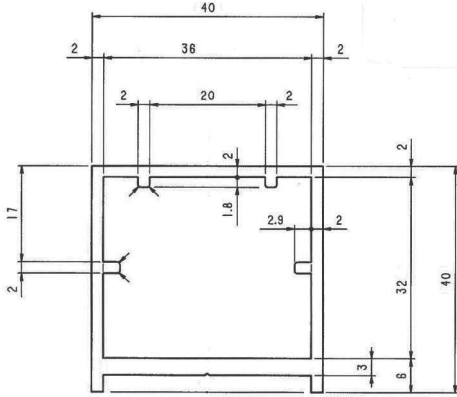

HE-40B

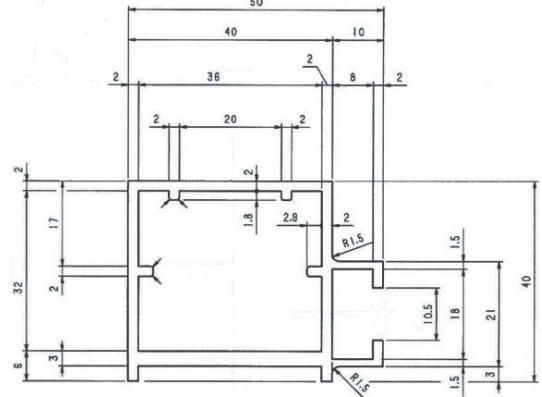

HE-40用中棧 A

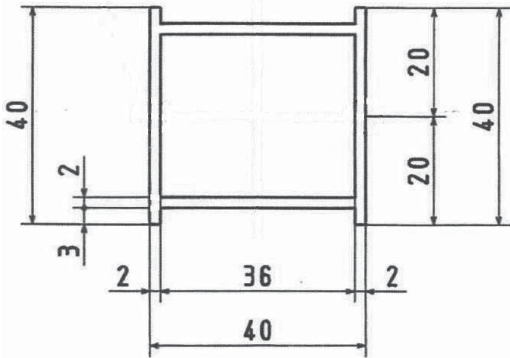

HE-40用中棧 B

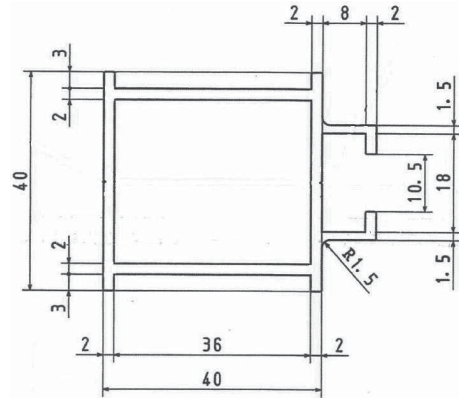

直ジョイント



HE-40用アルミコーナー



T型ブラケット

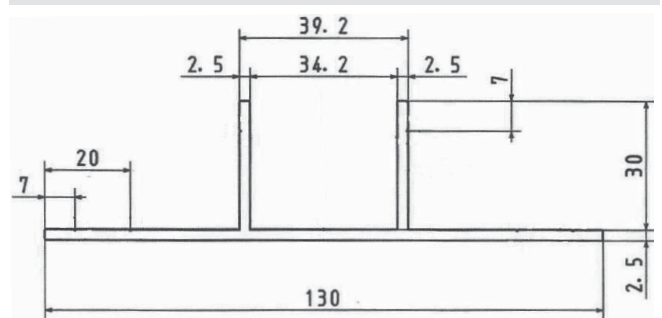

取付アングル



ピアスビス



コード	商品名	色	価格	納期
4810	HE-40A X 4000	シルバー	¥12,000	1~2日
4811	HE-40B X 4000	シルバー	¥13,500	1~2日
4812	HE-40用アルミコーナー	シルバー	¥795	1~2日
4813	HE-40用中棧 A X 4000	シルバー	¥10,890	1~2日
4814	HE-40用中棧 B X 4000	シルバー	¥12,500	1~2日
4815	HE-40用T型ブラケット X 35.5	シルバー	¥450	1~2日
1040	アングル L 1.5 X 45 X 45 X 4M	シルバー	¥4,350	1~2日
4816	直ジョイント 口 1.5 X 30 X 30 X 196	シルバー	¥530	1~2日
2036	取付アングル L 3 X 30 X 30 X 60	シルバー	¥450	1~2日
50	銅ピアスビス 4 X 13	クローム	¥13	1~2日
50	ステンピアス鋼 4X13	シルバー	¥33	1~2日

素材のカラー

■ブラック ■グレー ■シルバー ■ブロンズ ■ホワイト ■ステンカラー ■生地 ■化研シルバー

KP-40 シリーズ

□2×40×40×4M シルバー

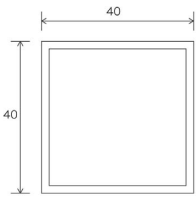

KP-40 用アルミコーナー

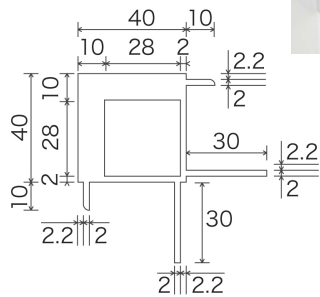

KP-40 用 T 型ブラケット

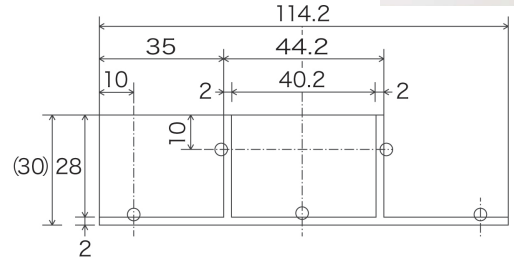

KP-40 用 L 型コーナーブラケット

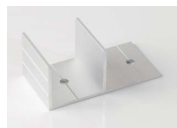
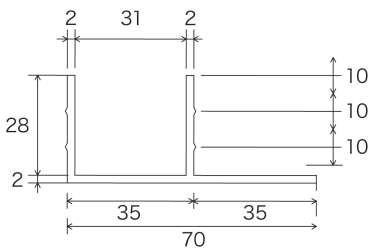

アルミダイキャスト三脚コーナー□2×40 用

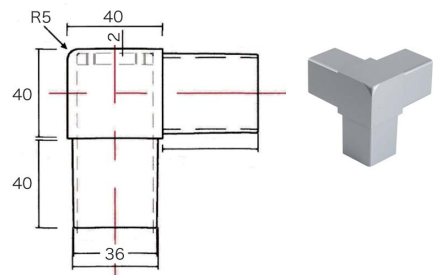

KP-40用治具×83



KP-40 用治具+ T 型ブラケット

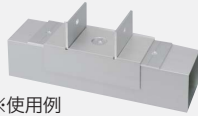

※使用例

銅ピասビス4×13



ステンピラス鋼 4×13



取付L3×30×30×60



ステン六角ボルト、ナット、ワッシャー



コーナーブラケット使用時のジョイント



コード	商品名	色	価格	納期
1412	□2×40×40×4M	■ シルバー	¥9,920	1~2日
5330	KP-40用アルミコーナー	■ シルバー	¥795	1~2日
5331	KP-40用T型ブラケット×40	■ シルバー	¥450	1~2日
5332	KP-40用L型コーナーブラケット×35.5	■ シルバー	¥400	1~2日
5329	アルミダイキャスト三脚コーナー □2×40用	■ シルバー	¥2,580	1~2日
1040	L1.5×45×45×4M	■ シルバー	¥4,350	1~2日
4506	雨除け342×3640	■ シルバー	¥2,660	1~2日
50	銅ピラスビス 4×13	クローム	¥13	1~2日
50	ステンピラス鋼 4×13	■ シルバー	¥33	1~2日
2036	取付L3×30×30×60	■ シルバー	¥450	1~2日
50	ステン六角ボルト M10×140	-	¥1,060	1~2日
50	ナット M10	-	¥80	1~2日
50	スプリングワッシャー M10	-	¥27	1~2日
5340	直ジョイント □2×35×35×196	■ シルバー	¥650	1~2日
5858	KP-40用治具×83	■ シルバー	¥3,300	1~2日

EPDM スポンジクッション

スポンジクッションアングル L6 × 22 × 22 × 1.8M

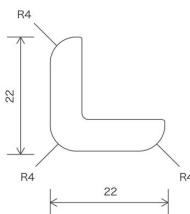

特長

屋外で使用しても耐候性の良い EPDM 発泡（硬度 30°）を採用しております。



スポンジクッションコーナー

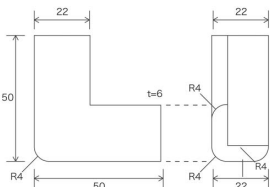

コード	商品名	色	価格	納期
5318	スポンジクッションアングルL6×22×22×1.8M	■ ブラック	¥4,450	1~2日
5319	スポンジクッションアングルL6×22×22×1.8M	■ アイボリー	¥4,450	1~2日
5320	スポンジクッションアングルL6×22×22×1.8M	■ ライトグレー	¥4,450	1~2日
5321	スポンジクッションアングルL6×22×22×1.8M	■ ブラウン	¥4,450	1~2日
5322	スポンジクッションアングルL6×22×22×1.8M	■ イエロー	¥4,450	1~2日
5323	スポンジクッションコーナーL6×22×22×50ℓ	■ ブラック	¥530	1~2日
5324	スポンジクッションコーナーL6×22×22×50ℓ	■ アイボリー	¥530	1~2日
5325	スポンジクッションコーナーL6×22×22×50ℓ	■ ライトグレー	¥530	1~2日
5326	スポンジクッションコーナーL6×22×22×50ℓ	■ ブラウン	¥530	1~2日
5327	スポンジクッションコーナーL6×22×22×50ℓ	■ イエロー	¥530	1~2日

コードのカラー

- アルミ製
- 樹脂製品
- スチール製品
- ステンレス製品
- その他の製品

KP-50 シリーズ

KP-50 用アルミコーナー

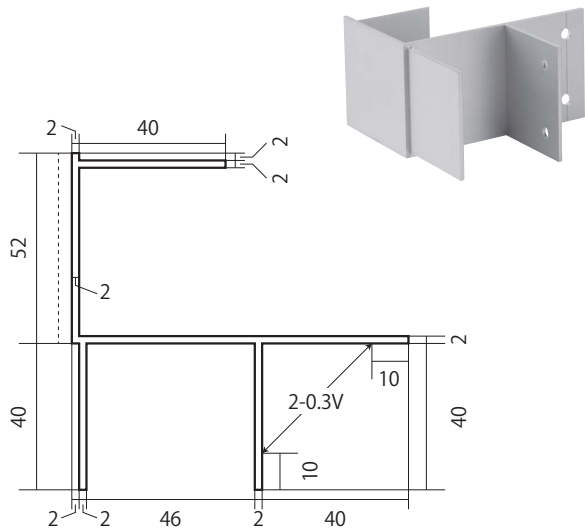

KP-50 用 T 型ブラケット

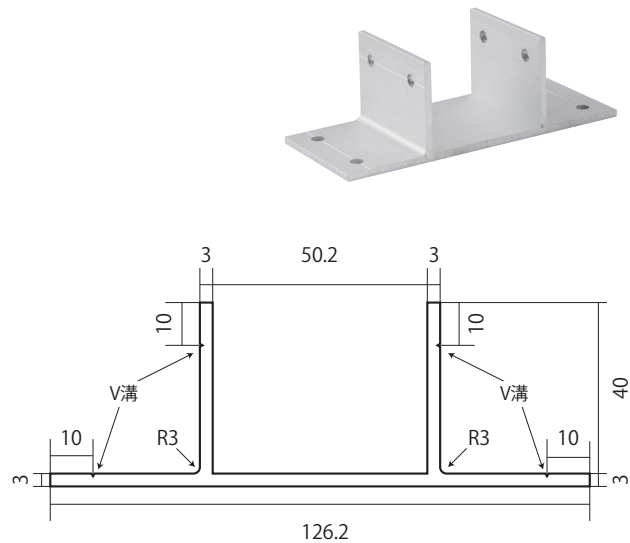

アルミダイキャスト三脚コーナー

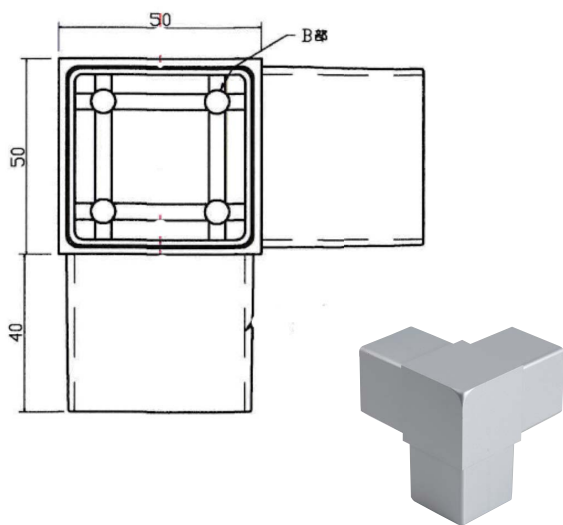

□2 × 50 × 50 × 4M シルバー

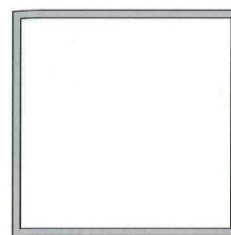

銅ピースビス 4 × 13



取付 L3 × 30 × 30 × 60



□2 × 50 × 50 + KP-50 用アルミコーナー
かん合写真

コード	商品名	色	価格	納期
1415	□2×50×50×4M	■ シルバー	¥12,500	1~2日
1561	□2×50×50×5M	■ シルバー	¥19,570	1~2日
5810	KP-50用アルミコーナー×50	■ シルバー	¥1,850	1~2日
5811	KP-50用T型ブラケット×50	■ シルバー	¥1,190	1~2日
1139	L2×55×55×4M	■ シルバー	¥7,040	1~2日
4506	雨除け342×3640	■ シルバー	¥2,660	1~2日
4499	雨除け342×3640	□ ホワイト	¥3,680	1~2日
50	銅ピースビス 4×13	クローム	¥13	1~2日
50	ステンピース鋼 4X13	■ シルバー	¥33	1~2日
2036	取付L3×30×30×60	■ シルバー	¥450	1~2日
5812	アルミダイキャスト三脚コーナー□2×50用	■ シルバー	¥2,910	1~2日
50	ステン六角ボルト M10×140	-	¥1,000	1~2日
50	ステンナット M10	-	¥75	1~2日
50	ステンスプリングワッシャー M10	-	¥25	1~2日

素材のカラー

■ブラック ■グレー ■シルバー ■ブロンズ □ホワイト ■ステンカラー ■生地 ■化研シルバー

透明アクリクッション

特長 屋外でも耐候性の良い素材（軟質アクリル）を採用し、硬度も 60°と柔らかく他社と比較してもクッション材に最適です。

透明アクリクッションコーナー

L4 × 15 × 15 × 37 ℓ

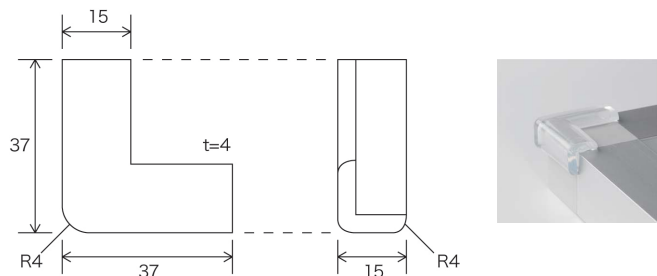

L3 × 10 × 20 × 30 ℓ

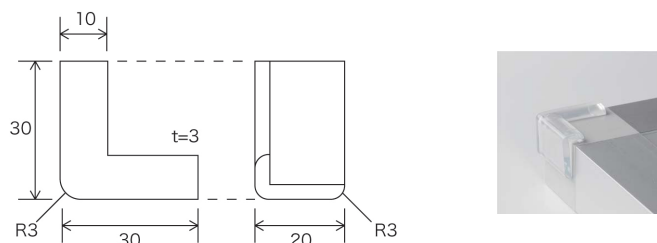

L6 × 22 × 22 × 50 ℓ

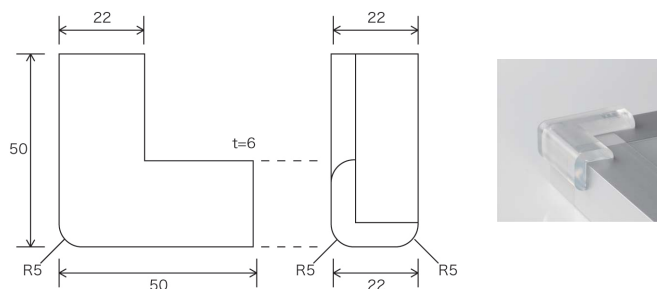

新型三角コーナー△3 × 31 × 31 × 31

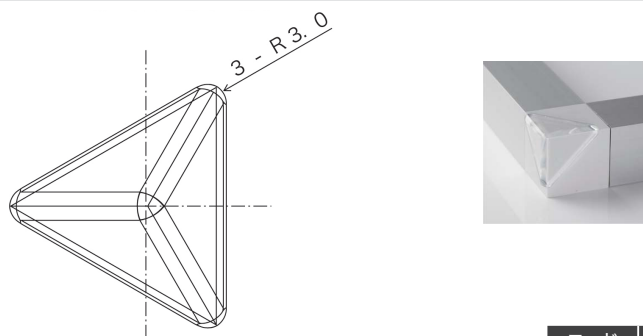

12ミリ三角両面テープ 20枚入り

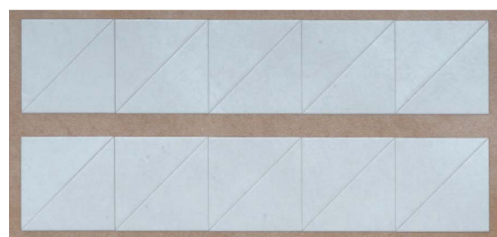

透明アクリクッションアングル

L4 × 15 × 15 × 2.5M

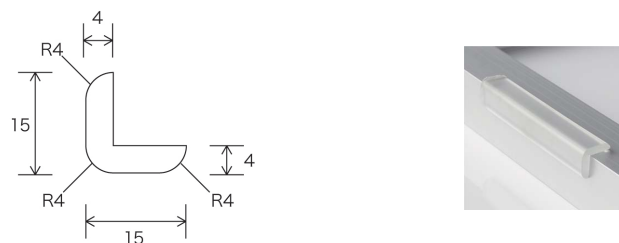

L3 × 20 × 20 × 2.5M

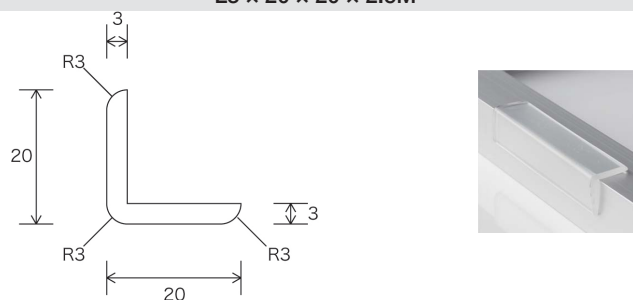

L3 × 25 × 25 × 2.5M

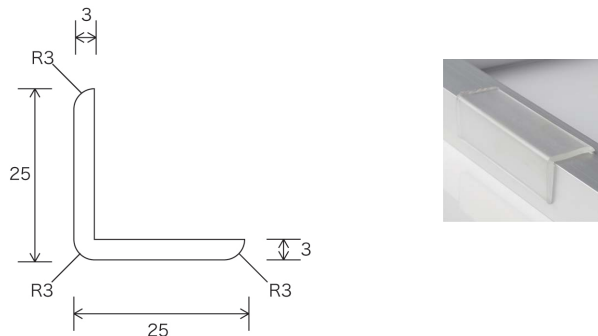

L3 × 10 × 20 × 2.5M

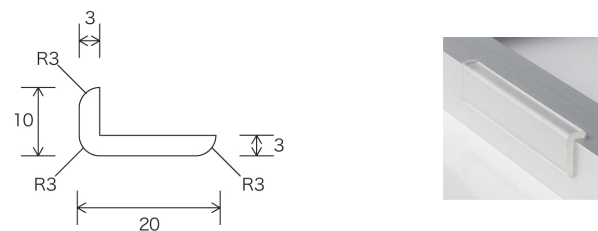

コード	商品名	色	価格	納期
5310	アクリクッションコーナーL4×15×15×37	□/透明	¥450	1～2日
5311	アクリクッションコーナーL3×10×20×30	□/透明	¥420	1～2日
5312	アクリクッションコーナーL6×22×22×50	□/透明	¥530	1～2日
5313	アクリクッションコーナー△3×31×31×31	□/透明	¥310	1～2日
4016	12ミリ三角両面テープ20枚入り	□/半透明	¥360	1～2日
5314	アクリクッションアングルL4×15×15×2.5M	□/透明	¥5,170	1～2日
5315	アクリクッションアングルL3×20×20×2.5M	□/透明	¥5,560	1～2日
5316	アクリクッションアングルL3×25×25×2.5M	□/透明	¥6,840	1～2日
5317	アクリクッションアングルL3×10×20×2.5M	□/透明	¥4,060	1～2日

コードのカラー

■アルミ製 ■樹脂製品 ■スチール製品 ■ステンレス製品 ■その他の製品

アルミ複合板用平天ドリルネジ・平天タッピングネジ

アルミ複合板用平天ドリルネジ・平天タッピングネジ

平天ドリルネジ



特長
 インクジェットプリント、カットティングシートを上から貼る時、平になるので傷付けず貼り易い。またタッチアップの見栄えが良い。

(アルミ複合板使用時)

平天タッピングネジ



特長
 皿ビスとは違い複合板を痛めないで強度が保てます。本体を受ける面積が大きい。(ワッシャーの代わりになります)

天平ドリルネジ

FC-D516

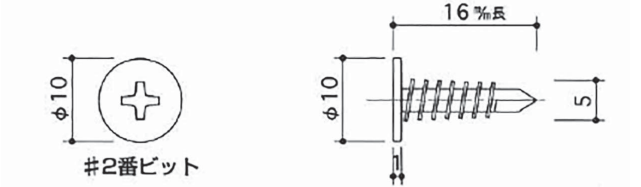

φ10
#2番ビット
16%長
φ10
5

適当板厚 1.6 ~ 4.0t (インパクト使用時) (当社比)

天平タッピングネジ

FC-T516

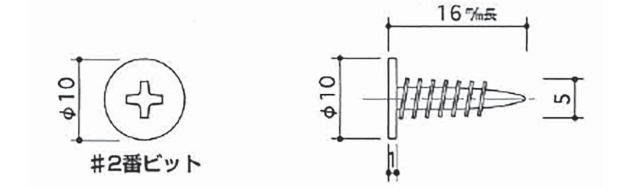

φ10
#2番ビット
16%長
φ10
5

薄い鉄板は下穴 (3.6 ~ 4.0 φ) をあけて使用ください

FC-D519

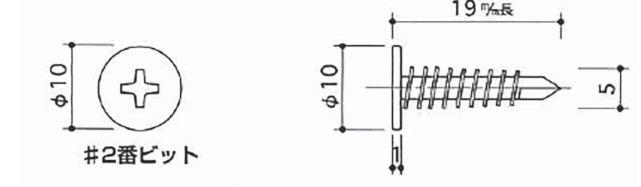

φ10
#2番ビット
19%長
φ10
5

適当板厚 1.6 ~ 4.0t (インパクト使用時) (当社比)

FC-T425

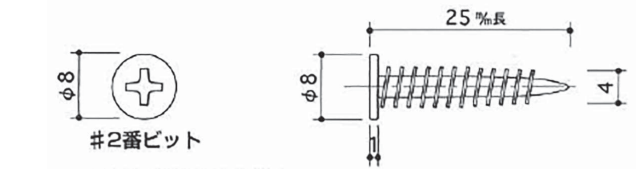

φ8
#2番ビット
25%長
φ8
4

木・ベニア等にも最適です
 薄い鉄板は下穴 (2.8 ~ 3.2 φ) をあけて使用ください

SUS-FC-D516

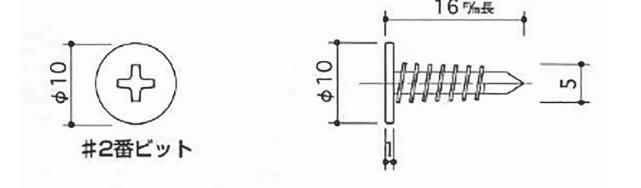

φ10
#2番ビット
16%長
φ10
5

適当板厚 1.6 ~ 4.0t (インパクト使用時) (当社比)

SUS-FC-T425

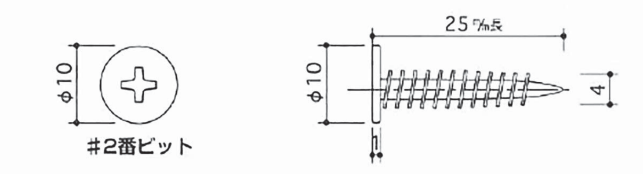

φ10
#2番ビット
25%長
φ10
4

薄い鉄板は下穴 (3.6 ~ 4.0 φ) をあけて使用ください

コード	商品名	入数	価格	納期
5604	平天ドリルネジ FC-D516	1,000	¥10,700	1~2日
5605	平天ドリルネジ FC-D519	1,000	¥11,950	1~2日
5606	ステン平天ドリルネジ SUS FC-D516	1,000	¥25,700	1~2日
5607	平天タッピングネジ FC-T516	1,000	¥10,700	1~2日
5608	平天タッピングネジ FC-T425	1,000	¥11,120	1~2日
5609	ステン平天タッピングネジ SUS-FC-T425	1,000	¥23,890	1~2日

素材のカラー

■ブラック ■グレー ■シルバー ■ブロンズ ■ホワイト ■ステンカラー ■生地 ■化研シルバー

壁掛け、持ち歩きに便利な軽量掲示板用フレーム

壁掛け、持ち歩きに便利な軽量掲示板用フレーム



※複合板寸法 -24 ミリがフレーム切断寸法です。また複合板 +6 ミリがフレームの外寸法になります。

掲示板用HFフレーム

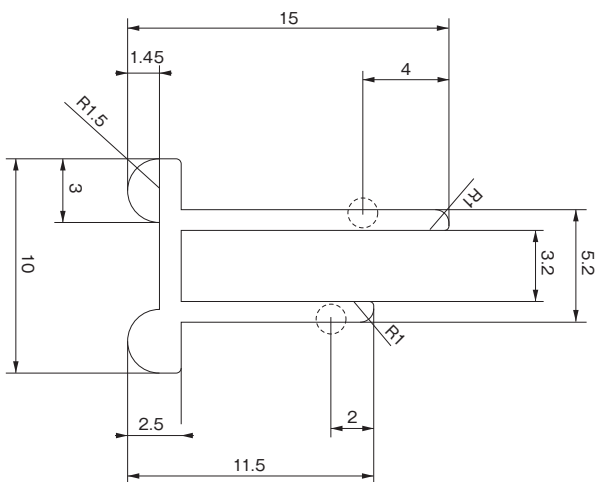

HFフレーム用キャップ

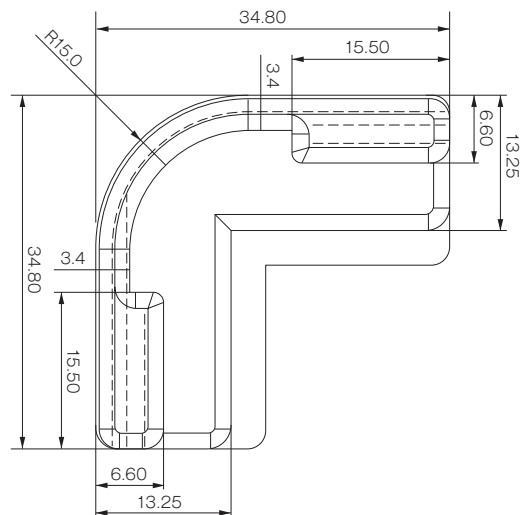

HFフレーム用吊り下げ金具 断面

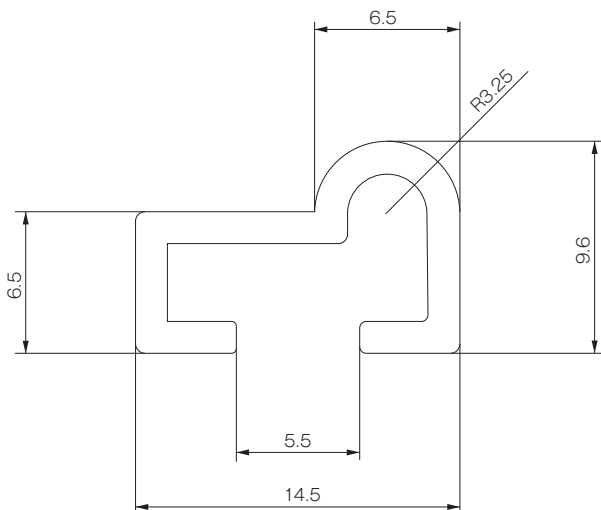

ナベタッピング 3X6



コード	商品名	色	価格	納期
4840	掲示板用HFフレームX2M	シルバー	¥780	1~2日
4841	掲示板HFフレーム用キャップ	グレー	¥250	1~2日
4842	掲示板HFフレーム用吊り下げ金具	シルバー	¥200	1~2日
50	ナベタッピングビス 3X6	クローム	¥3	1~2日

コードのカラー

■ アルミ製
 ■ 樹脂製品
 ■ スチール製品
 ■ ステンレス製品
 ■ その他の製品

平看板用外照灯取付金具 野立・壁付用

平看板用外照灯取付金具・・・野立・壁付用

外照灯取付金具 野立用 断面図

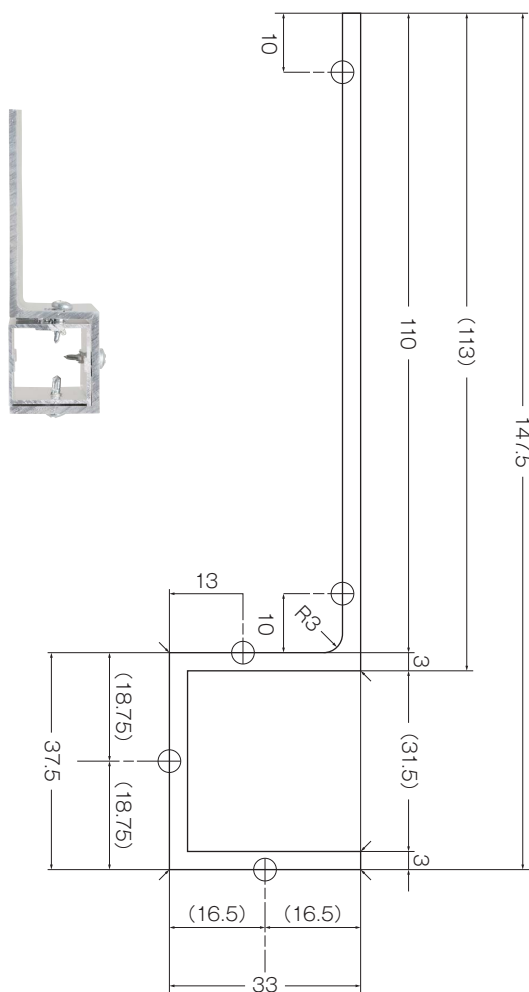

外照灯取付金具 壁付用 断面図

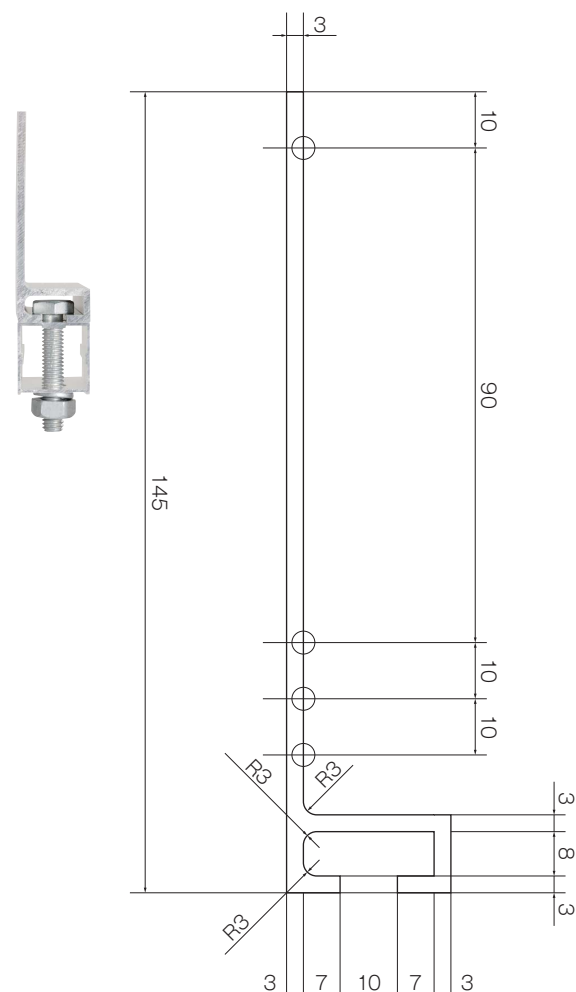

ボックス・アドビュー等を使用した時



スポットライトを使用した時



※野立用金具の内寸は31.5ミリなのでアングル及び看板枠等を使用しない時には1.5ミリ厚み調整をしてください。

コード	商品名	色	価格	納期
5600	外照灯取付金具X2,500ミリ 野立用	シルバー	¥15,980	1~2日
5601	外照灯取付金具X85ミリ 野立用	シルバー	¥750	1~2日
5602	外照灯取付金具X2,500ミリ 壁付用	シルバー	¥15,980	1~2日
5603	外照灯取付金具X85ミリ 壁付用	シルバー	¥750	1~2日

素材のカラー

- ブラック
- グレー
- シルバー
- ブロンズ
- ホワイト
- ステンカラー
- 生地
- 化研シルバー

HE-20

奥行 20 ミリと出っ張りを感ぜさせない厚みで壁付け出来るフレームです。

(最安値商品)

HE-20

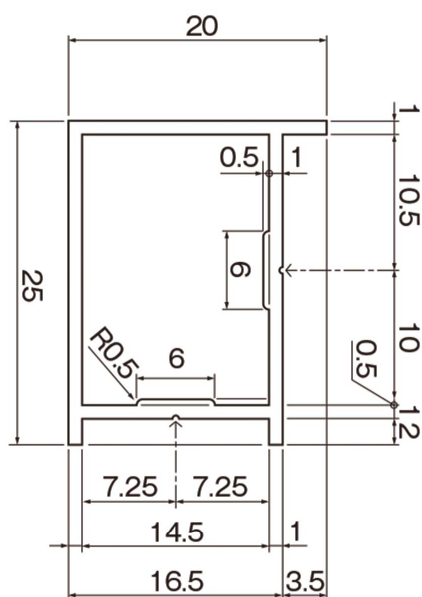

HE-20 用中棧

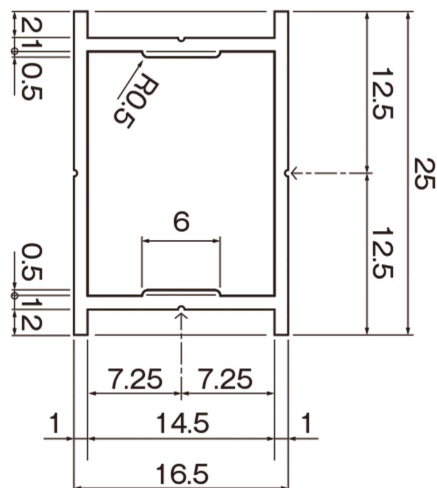

HE-20 用樹脂コーナー (グレー、ホワイト)



HE-20 用 T 型ブラケット

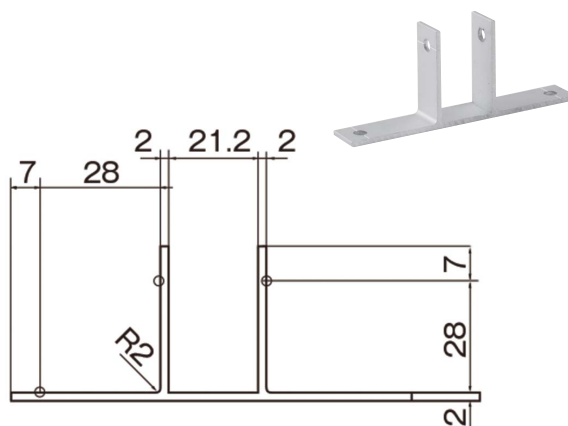

HE-20 用取付アングル

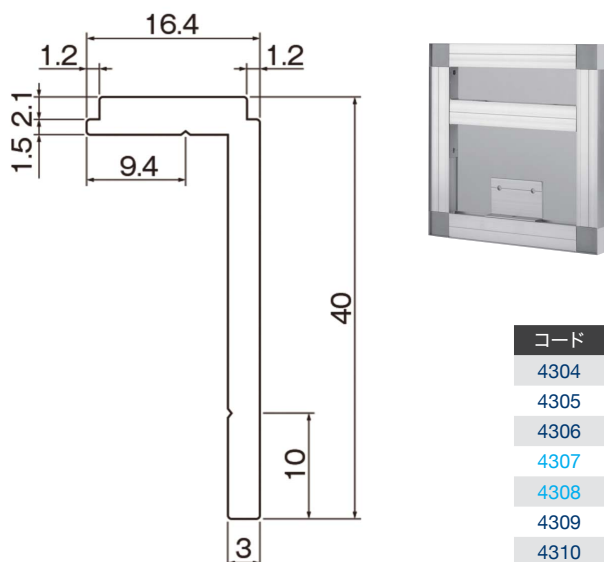

コード	商品名	色	価格	納期
4304	HE-20×3640	■ シルバー	¥2,800	1~2日
4305	HE-20×3640	□ ホワイト	¥3,390	1~2日
4306	HE-20用中棧×3640	■ シルバー	¥2,420	1~2日
4307	HE-20用樹脂コーナー	■ グレー	¥330	1~2日
4308	HE-20用樹脂コーナー	□ ホワイト	¥330	1~2日
4309	HE-20用T型ブラケット×14	■ シルバー	¥330	1~2日
4310	HE-20用取付アングル×60(5 ^φ 穴3ヶ所)	■ シルバー	¥425	1~2日
50	銅ピラスビス4×13	クローム	¥13	1~2日

コードのカラー

■ アルミ製 ■ 樹脂製品 ■ スチール製品 ■ ステンレス製品 ■ その他の製品

3 ミリアルミ複合板平看板フレーム (天吊りサイン、スタンド看板に最適)

HE1

HE3 中棧

HE1 用コーナー

両面使用

**ジョイント
FB3X20X200**

T型ブラケット (中棧用)

L型ブラケット

中棧

**取付
L3×30×30×60**

フレーム完成品

**ピասビス
4×13**

コード	商品名	色	価格	納期
2026	HE1X3.64M	■ シルバー	¥4,400	1~2日
2027	HE1X3.64M	□ ホワイト	¥4,640	1~2日
2029	HE3X3.64M	■ シルバー	¥5,260	1~2日
2030	HE1用コーナー	■ グレー	¥175	1~2日
2031	HE1用コーナー	□ ホワイト	¥175	1~2日

コード	商品名	色	価格	納期
2032	HE1用T型ブラケット	■ シルバー	¥375	1~2日
2039	HE1用L型ブラケット	■ シルバー	¥185	1~2日
2040	ジョイントFB3X20X196	■ シルバー	¥440	1~2日
2036	取付アングル L3X30X30X60	■ シルバー	¥425	1~2日
50	銅ピասビス4X13	クローム	¥13	1~2日

三角コーナー、60°アングル

三角コーナー

60°アングル

三角コーナーと HE27 勘合図

コード	商品名	色	価格	納期
5032	三角コーナー-X4M	■ シルバー	¥18,750	1~2日
5033	60°アングル L1.5X30X30X4M	■ シルバー	¥5,220	1~2日

フチゴム 3ミリ用 白、黒、透明

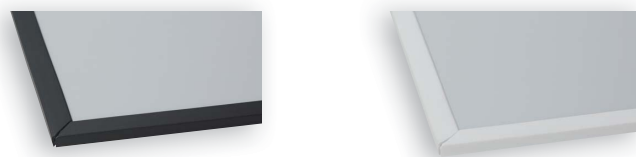
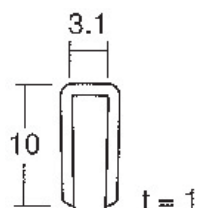

コード	商品名	色	価格	納期
5030	フチゴム 3ミリ 50M巻	□ ホワイト	¥11,120	1~2日
5031	フチゴム 3ミリ 50M巻	■ ブラック	¥11,120	1~2日
5328	透明フチゴム 3ミリ 50M巻	□ 透明	¥17,450	1~2日

※透明フチゴムは硬度 60°の軟質アクリルを原料にしています。

3 ミリ複合板フレーム

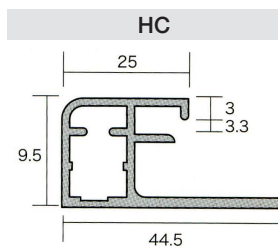
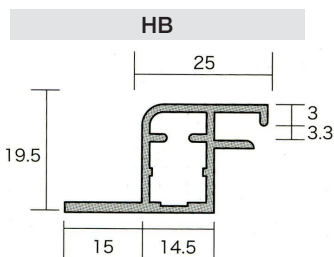
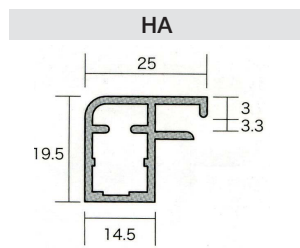

ナベタッピング
3X8



吊り下げ
金具大

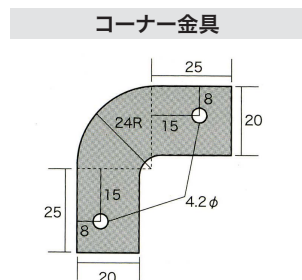
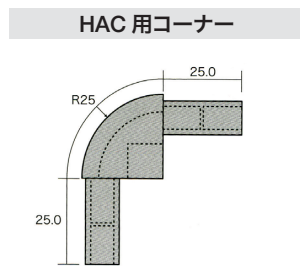
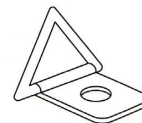

コード	商品名	色	価格	納期
2000	HAフレームX3640	シルバー	¥6,120	1~2日
2001	HAフレームX3640	ライトブロンズ	¥6,890	1~2日
2002	HAフレームX3640	ホホワイト	¥6,890	1~2日
2003	HBフレームX3640	シルバー	¥7,060	1~2日
2004	HCフレームX3640	シルバー	¥8,030	1~2日
2005	HCフレームX3640	ライトブロンズ	¥9,030	1~2日
2006	HCフレームX3640	ホホワイト	¥9,030	1~2日
2007	HA, HC用コーナー	シルバー	¥500	1~2日
2008	HA, HC用コーナー	ライトブロンズ	¥500	1~2日
2009	HA, HC用コーナー	ホホワイト	¥500	1~2日
2016	コーナー金具	シルバー	¥470	1~2日
50	ナベタッピング3X8	クローム	¥7	1~2日
50	吊り下げ金具 大	クローム	¥48	1~2日
50	ステンナベタッピング 3X12	シルバー	¥14	1~2日

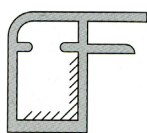
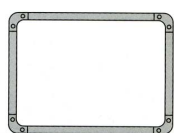

天井から吊り下げて使用する時には必ず裏側4隅に補強金具を取付けてください。

アルミ材料切断後斜線部分をヤスリで削ってから樹脂コーナーを挿入してください。(ただし面版を頻繁に差し替える場合は除く)

外寸 1,000X2,000 ミリの時 フレーム切断寸法は 950X1,950 ミリです。
アルミ複合板切断寸法は 970X1,970 ミリです。

※ HC フレームのみで組み立てる時には、ツバのトメカットが必要です。

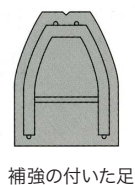
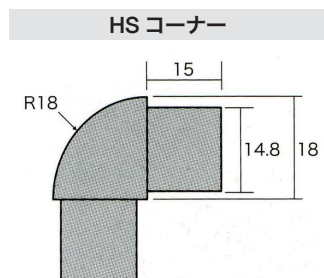
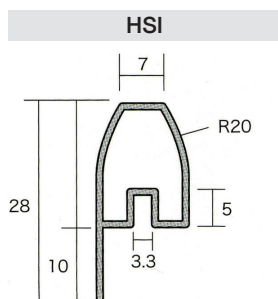
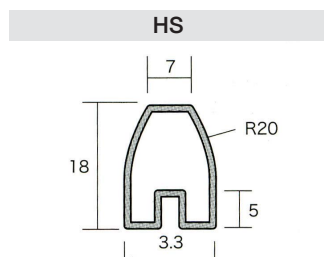

コード	商品名	色	価格	納期
2010	HS フレーム X3640	シルバー	¥3,250	1~2日
2011	HS フレーム X3640	ライトブロンズ	¥3,620	1~2日
2012	HS フレーム X3640	ホホワイト	¥3,620	1~2日
2013	HSI フレームX3640	シルバー	¥3,700	1~2日
2014	HSI フレームX3640	ライトブロンズ	¥4,140	1~2日
2015	HSI フレームX3640	ホホワイト	¥4,140	1~2日
2017	HS 用コーナー	シルバー	¥450	1~2日
2018	HS 用コーナー	ライトブロンズ	¥450	1~2日
2019	HS 用コーナー	ホホワイト	¥450	1~2日
50	ナベタッピング 3X8	クローム	¥7	1~2日
50	吊り下げ金具 大	クローム	¥48	1~2日

外寸 1,000X2,000 ミリの時 フレーム切断寸法は 964X1964 ミリです。
アルミ複合板切断寸法は 973X1973 ミリです。

天井から吊り下げて使用する時には補強の付いた足を縦方向に使用してください。

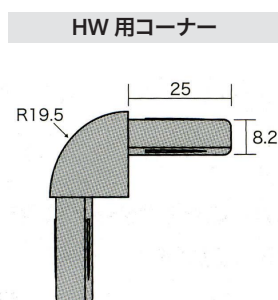
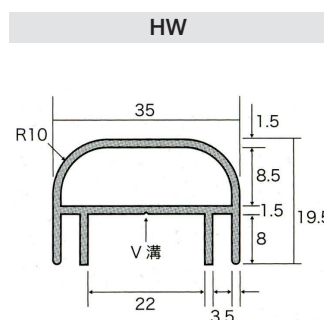

コード	商品名	色	価格	納期
2020	HW フレームX3640	シルバー	¥6,810	1~2日
2021	HW フレームX3640	ライトブロンズ	¥7,700	1~2日
1971	HW フレームX3640	ブラック	¥8,060	1~2日
1973	HW フレームX3640	ブラックブロンズ	¥7,700	1~2日
2022	HW 用コーナー	シルバー	¥575	1~2日
2023	HW用コーナー	ライトブロンズ	¥575	1~2日
1972	HW用コーナー	ブラック	¥575	1~2日
1974	HW用コーナー	ブラックブロンズ	¥575	1~2日

外寸 1,000X2,000 ミリの時 フレーム切断寸法は 961X1,961 ミリです。
アルミ複合板切断寸法は 976X1,976 ミリです。

コードのカラー

■アルミ製 ■樹脂製品 ■スチール製品 ■ステンレス製品 ■その他の製品

HM

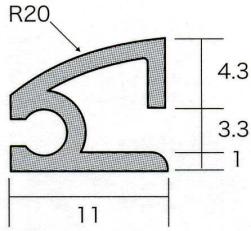

HM用コーナー

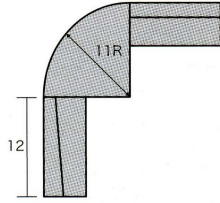

J金具 小



ナベタッピング 3X6



コード	商品名	色	価格	納期
2034	HMフレームX1820	■ シルバー	¥810	1~2日
2035	HM用コーナー	■ グレー	¥100	1~2日
2318	J金具 小	■ シルバー	¥100	1~2日
50	ナベタッピング3X6	クローム	¥4	1~2日

外寸 1,000X2,000 ミリの時 フレーム切断寸法は 978X1,978 です。
アルミ複合板切断寸法は 989X1,989 です。

室名札

3ミリ、5ミリ用室名札フレーム

CUM (3ミリ用)

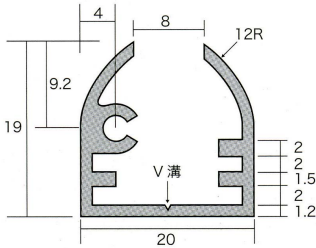

CU用アングル X4M (L2X6X13)

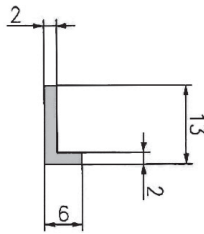

CUM、CU 兼用 Tバー

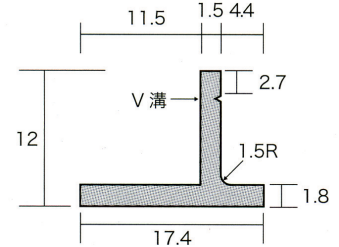

CU (5ミリ用)

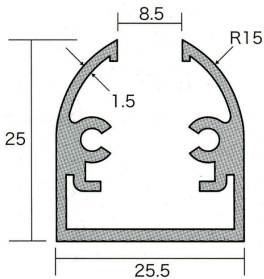

CU用フタ 上下1組

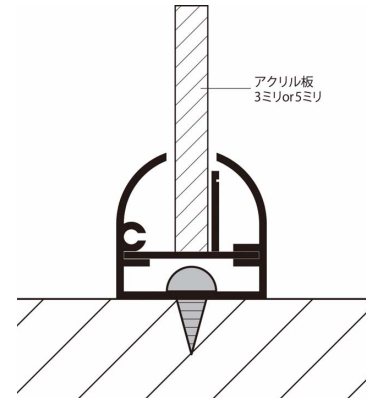
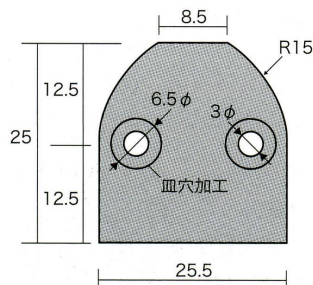

CUM用フタ 上下1組

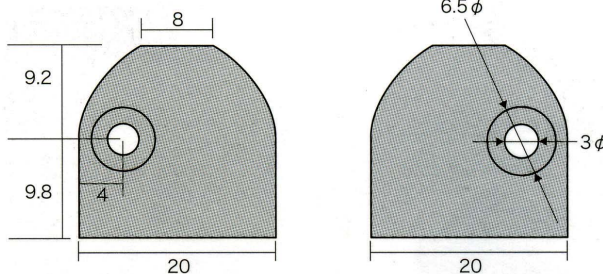

コード	商品名	色	価格	納期
2103	CUMフレームX4M	■ シルバー	¥4,870	1~2日
2100	CUフレームX4M	■ シルバー	¥7,280	1~2日
2106	CUフレームX4M	■ ブラック	¥9,450	1~2日
2107	CUフレームX4M	□ ホワイト	¥9,450	1~2日
2101	CU用アングルXM (L2X6X13)	■ シルバー	¥2,660	1~2日
2104	CUM、CU用Tバー-X4M	■ シルバー	¥2,840	1~2日
2105	CUM用フタ上下1組	■ シルバー	¥575	1~2日

コード	商品名	色	価格	納期
2102	CU用フタ2枚1組	■ シルバー	¥700	1~2日
2108	CU用フタ2枚1組	■ ブラック	¥875	1~2日
2109	CU用フタ2枚1組	□ ホワイト	¥875	1~2日
50	皿ビス 3X6	クローム	¥4	1~2日
50	ステン皿ビス 3X6	■ ブラック	¥18	1~2日
50	ステン皿ビス 3X6	□ ホワイト	¥18	1~2日

素材のカラー

■ ブラック ■ グレー ■ シルバー ■ ブロンズ □ ホワイト ■ ステンカラー ■ 生地 ■ 化研シルバー

看板枠

ボーダー 30角型

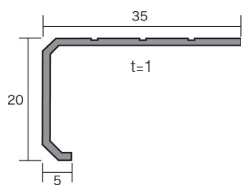

ボーダー 40角型

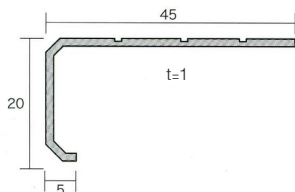

ボーダー 40丸型

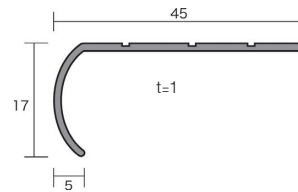

看板枠 35463

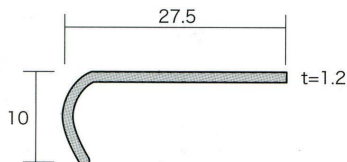

看板枠 24750

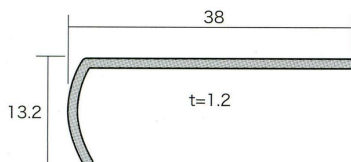

看板枠 39609

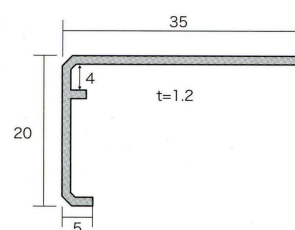

看板枠 39608

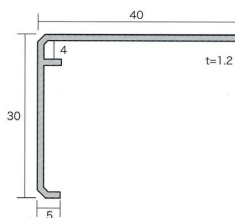

看板枠 3117 (19ミリ用)

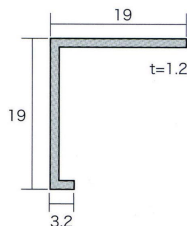

看板枠 3116 (25ミリ用)

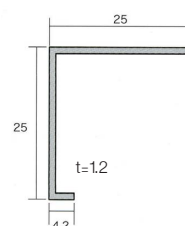

看板枠 3103 (30ミリ用)

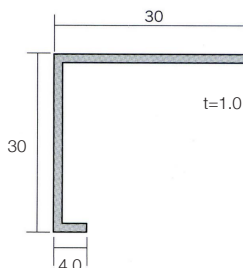

看板枠 15755

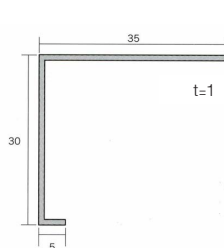

看板枠 15562

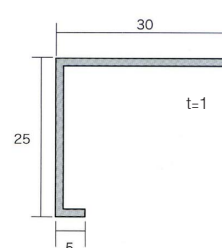

40角用
樹脂コーナー グレー



40丸用
樹脂コーナー グレー



39609用
樹脂コーナー グレー



へ型ジョイナー
T2109

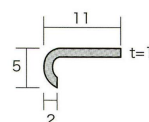

へ型ジョイナー
T1311

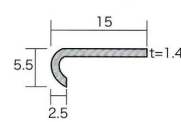

へ型ジョイナー
T2152

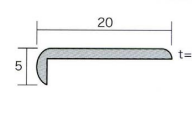

コード	商品名	色	価格	納期
1511	ボーダー30角型X12尺	■ シルバー	¥2,450	1~2日
1510	ボーダー40角型X12尺	■ シルバー	¥3,030	1~2日
1508	ボーダー40角型X12尺	■ 化研シルバー	¥4,590	1~2日
1523	40角型樹脂コーナー	■ グレー	¥250	1~2日
1509	ボーダー40丸型X12尺	■ シルバー	¥2,840	1~2日
1525	40丸型樹脂コーナー	■ グレー	¥250	1~2日
1514	看板枠35463X12尺	■ シルバー	¥2,000	1~2日
1512	看板枠24750X12尺	■ シルバー	¥2,530	1~2日
1513	看板枠39609X12尺	■ シルバー	¥3,500	1~2日
1522	39609用ブラコーナー	■ グレー	¥300	1~2日

コード	商品名	色	価格	納期
3418	看板枠39608X12尺	■ シルバー	¥3,280	1~2日
1515	看板枠3117(19ミリ用)X12尺	■ シルバー	¥1,810	1~2日
1517	看板枠3116(25ミリ用)X12尺	■ シルバー	¥2,390	1~2日
1518	看板枠3103(30ミリ用)X12尺	■ シルバー	¥2,450	1~2日
1521	看板枠15755X12尺	■ シルバー	¥2,700	1~2日
3423	看板枠15562X12尺	■ シルバー	¥2,280	1~2日
1530	へ型ジョイナーT2109X12尺	■ シルバー	¥1,170	1~2日
1531	へ型ジョイナーT1311X12尺	■ シルバー	¥1,670	1~2日
1532	へ型ジョイナーT2152X12尺	■ シルバー	¥1,620	1~2日

コードのカラー

■ アルミ製 ■ 樹脂製品 ■ スチール製品 ■ ステンレス製品 ■ その他の製品

ポール

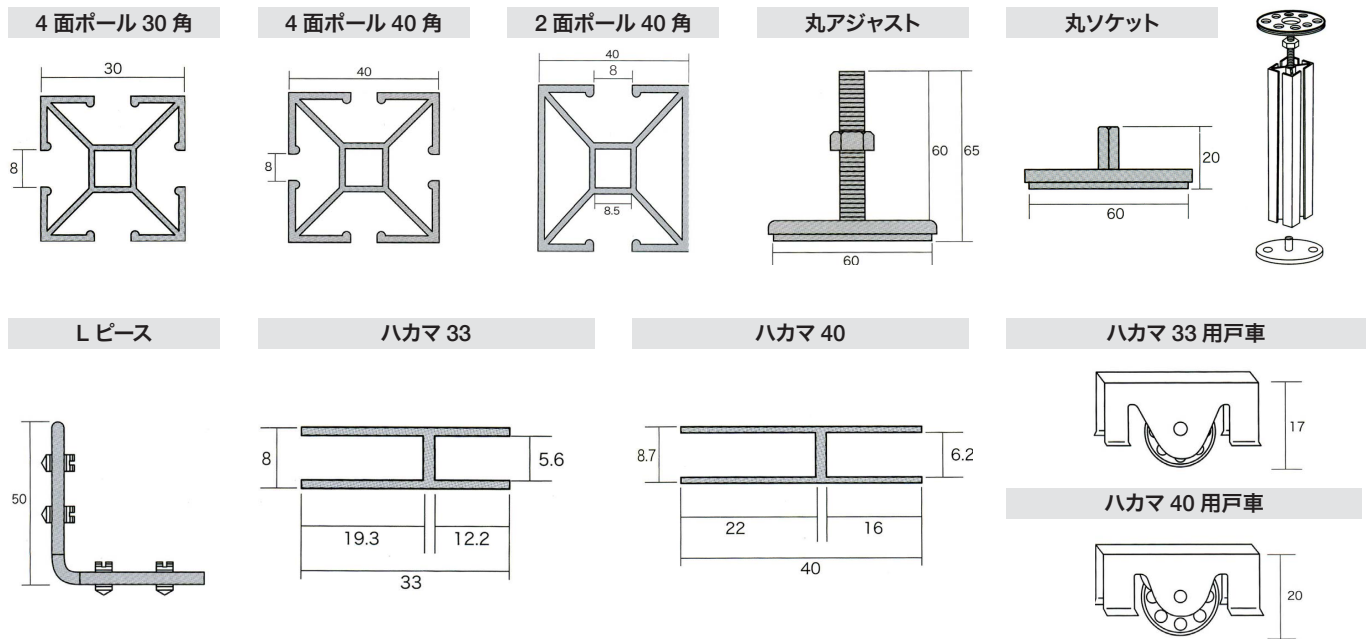

コード	商品名	色	価格	納期
3419	4面ポール30角X3M	シルバー	¥5,700	1~2日
3420	4面ポール30角X4M	シルバー	¥7,580	1~2日
3421	4面ポール40角X3M	シルバー	¥8,280	1~2日
3422	4面ポール40角X4M	シルバー	¥11,040	1~2日
1540	2面ポール40角X3M	シルバー	¥9,200	1~2日
1541	2面ポール40角X4M	シルバー	¥11,540	1~2日
1490	丸型アジャスト	クローム	¥930	1~2日
1491	丸型ソケット	クローム	¥810	1~2日

コード	商品名	色	価格	納期
1492	角型アジャスト(31X81)	クローム	¥930	1~2日
1493	角型ソケット(31X81)	クローム	¥810	1~2日
1494	Lピース 30用(六角ネジ式)	クローム	¥610	1~2日
1495	Lピース 40用(六角ネジ式)	クローム	¥800	1~2日
3424	ハカマ33X12尺	シルバー	¥3,880	1~2日
3425	ハカマ40X12尺	シルバー	¥5,420	1~2日
3434	ハカマ33用戸車	クローム	¥550	2~3日
3435	ハカマ40用戸車	クローム	¥650	1~2日

山型レール

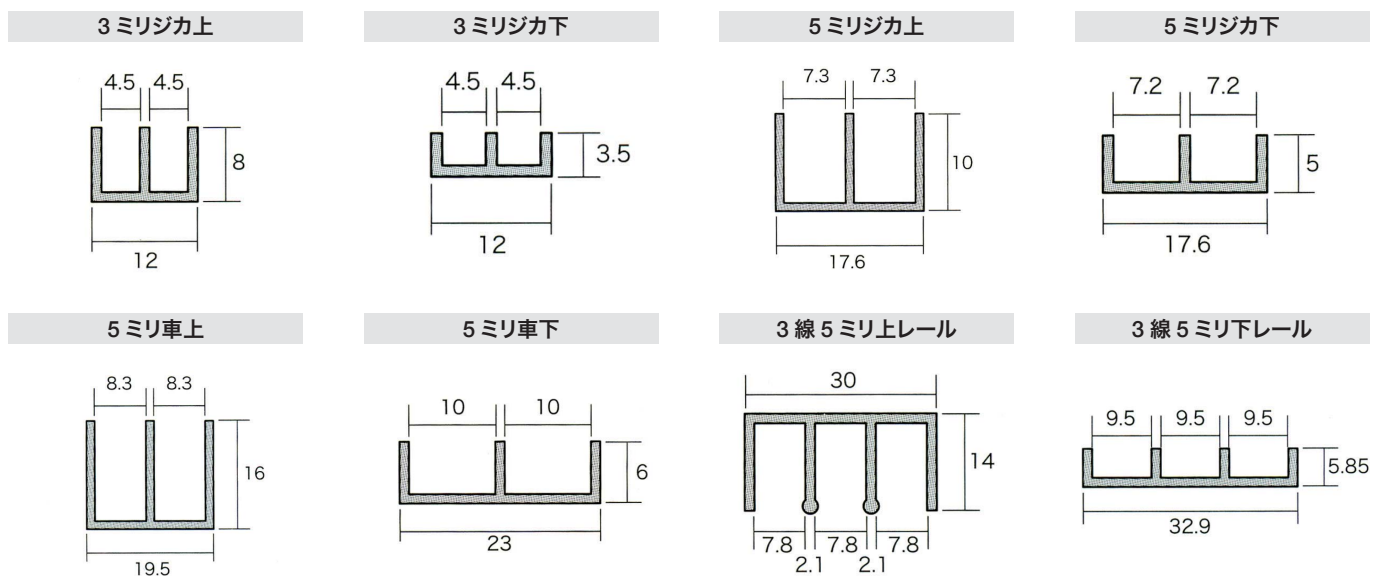

コード	商品名	色	価格	納期
3426	3ミリジカ上X12尺	シルバー	¥2,250	1~2日
3427	3ミリジカ下X12尺	シルバー	¥1,620	1~2日
3428	5ミリジカ上X12尺	シルバー	¥3,000	1~2日
3429	5ミリジカ下X12尺	シルバー	¥2,340	1~2日

コード	商品名	色	価格	納期
3430	5ミリ車上X12尺	シルバー	¥4,140	1~2日
3431	5ミリ車下X12尺	シルバー	¥2,480	1~2日
3432	3線5ミリ上レールX12尺	シルバー	¥7,450	1~2日
3433	3線5ミリ下レールX12尺	シルバー	¥5,120	1~2日

片長チャンネル

アルミ片長チャンネル / アルマイト付

※片長 6 ミリと 8 ミリは両端 40 ミリづつアルマイト時のつかみしろが付いています。

片長 3 ミリ

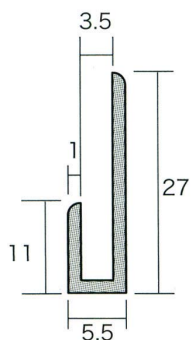

片長 6 ミリ下

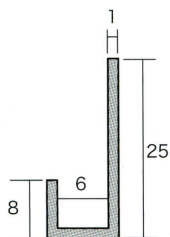

片長 6 ミリ上

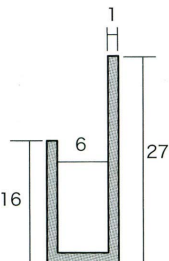

片長 8 ミリ下

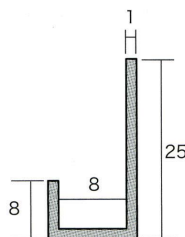

片長 8 ミリ上

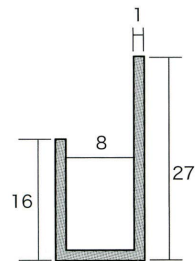

コード	商品名	色	価格	納期
1365	片長3ミリX3640	シルバー	¥1,600	1~2日
1396	片長6ミリ下X3640	シルバー	¥1,780	1~2日
1397	片長6ミリ上X3640	シルバー	¥2,240	1~2日

コード	商品名	色	価格	納期
1398	片長8ミリ下X3640	シルバー	¥1,900	1~2日
1399	片長8ミリ上X3640	シルバー	¥2,380	1~2日

ステン片長チャンネル

ステン 8 ミリ片長チャンネル X3M

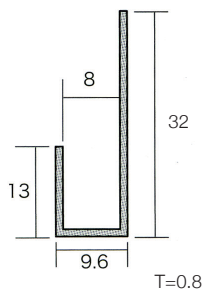

はじから 60 ミリの所に 5 × 20 長穴が開いています。また 320 ミリピッチで 9 箇所穴が開いています。

ステン 10 ミリ片長チャンネル X3M

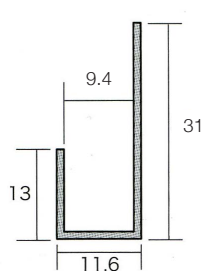

ステン 12 ミリ片長チャンネル X3M

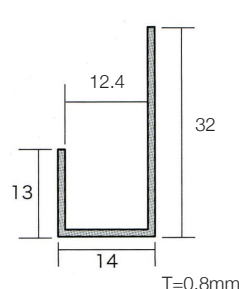

コード	表面処理	価格	納期
1390	HL	¥8,450	1~2日
1391	#700	¥12,125	1~2日

コード	表面処理	価格	納期
1392	HL	¥8,450	1~2日
1393	#700	¥12,125	1~2日

コード	表面処理	価格	納期
1394	HL	¥10,125	1~2日

SE-109

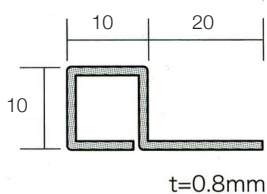

SE-113

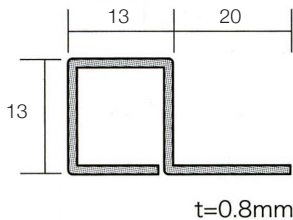

片長用クッション 黒 1 袋 / 50 個入り

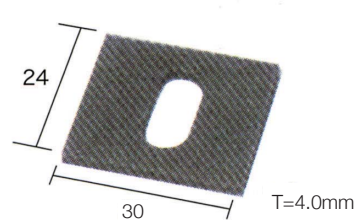

コード	商品名	表面処理	価格	納期
3147	SE-109X3.05M	HL	¥10,375	1~2日
3148	SE-109X3.05M	#600	¥12,625	1~2日
3149	SE-113X3.05M	HL	¥14,000	1~2日
3150	SE-113X3.05M	#600	¥15,750	1~2日

コード	価格	納期
1395	¥2,240	1~2日

コードのカラー

■ アルミ製 ■ 樹脂製品 ■ スチール製品 ■ ステンレス製品 ■ その他の製品

雨除けフレーム

3ミリ複合板をフレームなしで直付けする際に使用します。

雨除けフレーム 225

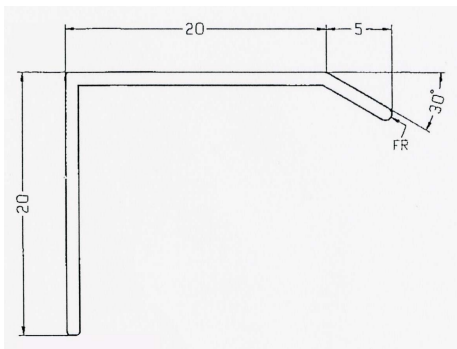

使用例

雨除け 225

ホワイト(純白)

ℓ=3700

- ・雨の浸入、汚れを最小限に抑え面板を長持ちさせる事が出来ます。
- ・低コストで看板を作れます。
- ・アルミ複合板の色に合わせたホワイト(純白)になっています。

コード	商品名	色	価格	納期
4285	雨除け225 X 3700	□ ホワイト	¥2,240	1~2日

3ミリ複合板用 Z バー

壁面に3ミリアルミ複合板を差し替える三方枠を作りたい時等にとっても便利です。

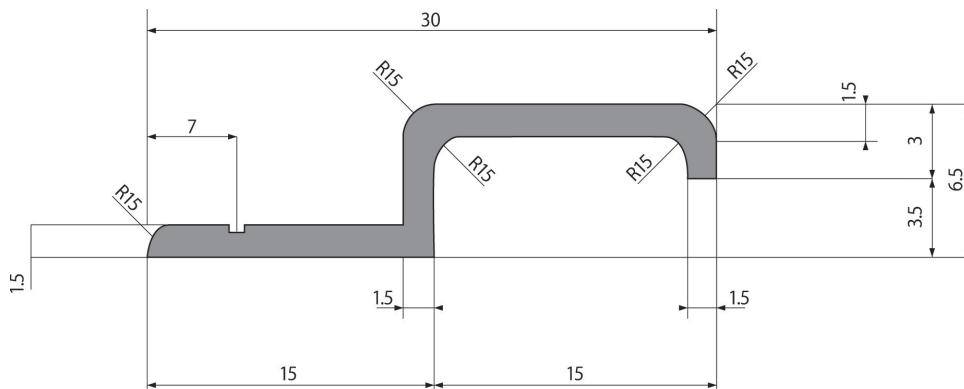

コード	商品名	色	価格	納期
4001	3ミリ複合版用Zバー X 4M	■ シルバー	¥2,780	1~2日

黒板用部材

A-2375

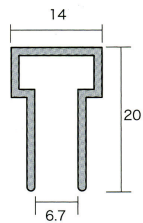

A-2846

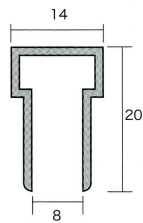

A2375、A2846用
ブラコーナー

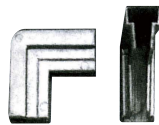

A2375、A2846用
吊り下げ金具

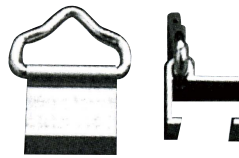

A2959、A42715 兼用
サイドキャップ

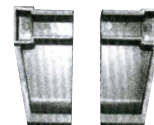

A-2959

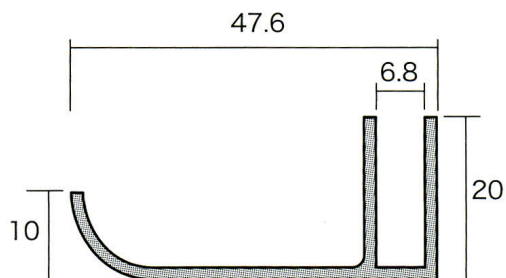

A-42715

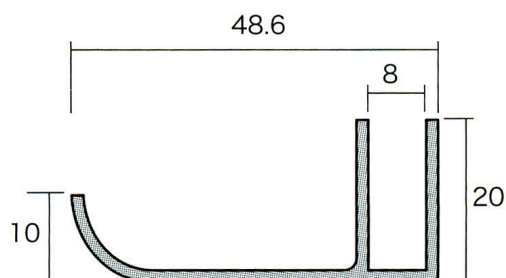

NO.3779

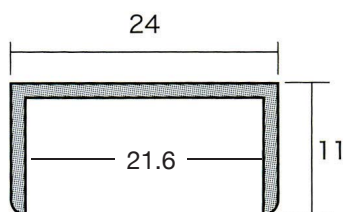

E-20604

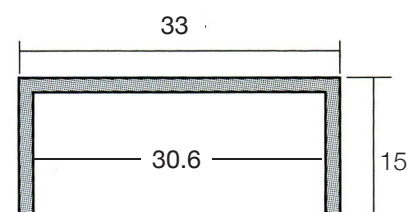

S-3637

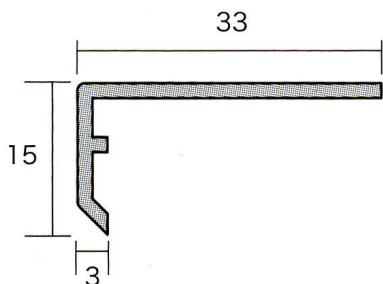

A-3590

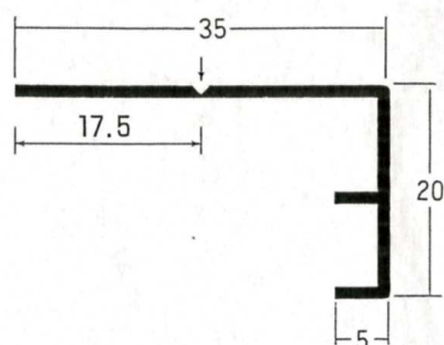

コード	商品名	色	価格	納期
3436	A-2375X12尺	■ シルバー	¥2,950	1~2日
3437	A-2846X12尺	■ シルバー	¥2,950	2~3日
3438	A2375、A2846用ブラコーナー	■ グレー	¥250	1~2日
3439	A2375、A2846用吊り下げ金具	■ シルバー	¥170	1~2日
3440	A-2959X12尺	■ シルバー	¥5,340	1~2日
3441	A-42715X12尺	■ シルバー	¥5,340	2~3日
3442	A2959、A42715兼用サイドキャップ 左右	■ グレー	¥570	1~2日

コード	商品名	色	価格	納期
3444	NO.3779X12尺	■ シルバー	¥2,700	2~3日
3445	E-20604X12尺	■ シルバー	¥3,840	2~3日
3446	S-3637X12尺	■ シルバー	¥3,120	2~3日
3447	A-3590X12尺	■ シルバー	¥3,700	2~3日
3448	A3590用ブラコーナー	■ グレー	¥380	2~3日

コードのカラー

■ アルミ製 ■ 樹脂製品 ■ スチール製品 ■ ステンレス製品 ■ その他の製品

ポスター枠

X 型

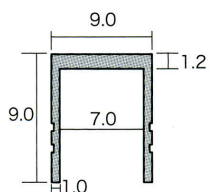

AK 型

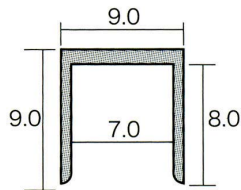

A 型

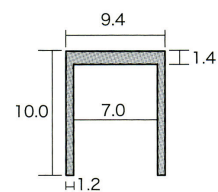

D 型

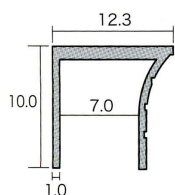

F 型

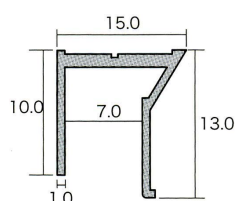

5 ミリ

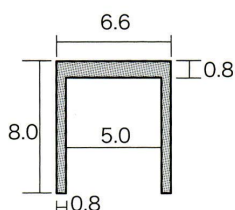

10 ミリ

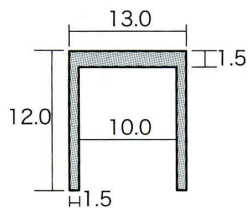

部品セット



コード	商品名	色	価格	納期
1350	ポスター枠X型X3.64M	■ シルバー	¥1,180	1~2日
3460	ポスター枠5ミリX3.6M	■ シルバー	¥2,170	4~5日
1351	ポスター枠10ミリX3.6M	■ シルバー	¥2,480	4~5日
3461	7ミリシルバー、ホワイト用部品セット	■ シルバー	¥250	4~5日

ポスター枠加工販売

フレームを両端 45 度カット及び皿穴加工付部品セットも含んだ価格です。

カラー	AK型 ■ シルバー	X型 ■ シルバー	X型 ■ ゴールド	X型 □ ブラック	D型 ■ シルバー	D型 ■ ゴールド	D型 ■ ブロンズ	D型 ■ ホワイト	A型 ■ シルバー	A型 ■ ゴールド	F型 ■ シルバー	F型 ■ ブロンズ	F型 ■ ゴールド	5ミリ ■ シルバー	10ミリ ■ シルバー
B1	¥3,950	¥4,060	¥5,750	¥5,890	¥4,340	¥6,170	¥5,500	¥5,230	¥4,590	¥6,280	¥5,500	¥6,560	¥7,200	¥3,840	¥7,280
B2	¥3,310	¥3,420	¥4,670	¥4,810	¥3,590	¥4,950	¥4,500	¥4,230	¥3,750	¥5,060	¥4,420	¥5,230	¥5,700	¥3,310	¥5,950
B3	¥2,870	¥3,170	¥4,370	¥4,000	¥3,060	¥4,090	¥3,810	¥3,530	¥3,170	¥4,140	¥4,120	¥4,310	¥4,620	¥2,950	¥5,060
B4	¥2,560	¥2,590	¥3,390	¥3,420	¥2,700	¥3,530	¥3,280	¥3,000	¥2,750	¥3,560	¥3,120	¥3,670	¥3,890	¥2,700	¥4,390
A1	¥3,530	¥3,670	¥5,120	¥5,200	¥3,870	¥5,560	¥4,890	¥4,620	¥4,060	¥5,500	¥4,840	¥5,730	¥6,250	¥3,530	¥6,450
A2	¥3,030	¥3,120	¥4,230	¥4,280	¥3,250	¥4,390	¥4,060	¥3,810	¥3,420	¥4,500	¥3,950	¥4,640	¥5,060	¥3,060	¥5,390
A3	¥2,670	¥2,750	¥3,000	¥3,620	¥2,840	¥3,730	¥3,450	¥3,230	¥2,950	¥3,810	¥2,730	¥3,890	¥4,170	¥2,750	¥4,620
A4	¥2,420	¥2,450	¥3,140	¥3,170	¥2,500	¥3,250	¥3,060	¥2,780	¥2,620	¥3,280	¥2,890	¥3,340	¥3,560	¥2,590	¥4,090

素材のカラー

■ ブラック ■ グレー ■ シルバー ■ ブロンズ ■ ホワイト ■ ステンカラー ■ 生地 ■ 化研シルバー

アレンジパネル

四方前面開閉式パネル



フレーム色 シルバー、ゴールド、ホワイト

コーナー色 クローム、ゴールド、ホワイト

表面カバーはアクリル板 1.5 ミリ、屋内用の裏板はパーチクルボード 2.7 ミリ、屋外用はアルミ複合板を使用しています。
※画面寸法は、ポスター寸法のマイナス 10 ミリです。

コード	サイズ	設置場所	価格	納期
3520	B1	屋内	¥26,200	1~7日
3478	B1	屋外	¥33,200	1~7日
3472	B2	屋内	¥19,300	1~7日
3479	B2	屋外	¥23,500	1~7日
3473	B3	屋内	¥14,900	1~7日
3480	B3	屋外	¥17,500	1~7日
3474	B4	屋内	¥12,300	1~7日
3481	B4	屋外	¥14,100	1~7日

コード	サイズ	設置場所	価格	納期
3475	A1	屋内	¥26,200	1~7日
3482	A1	屋外	¥30,200	1~7日
3476	A2	屋内	¥16,600	1~7日
3483	A2	屋外	¥19,400	1~7日
3477	A3	屋内	¥14,100	1~7日
3484	A3	屋外	¥15,700	1~7日

ツートンパネル



開け方 裏面の樹脂を押しながら上に引き上げます。(一辺開閉式)

表面カバー ペット 0.4 ~ 0.5 ミリ

カラー ブラウン、ブラック、ホワイト

裏板 発泡ボード 5 ミリ

コード	サイズ	ポスター寸法	価格	納期
3491	B1	728 X 1030	¥9,030	2~3日
3492	B2	515 X 728	¥5,700	2~3日
3493	B3	364 X 515	¥4,090	2~3日
3494	B4	257 X 364	¥3,310	2~3日

コード	サイズ	ポスター寸法	価格	納期
3495	A1	594 X 841	¥7,280	2~3日
3496	A2	420 X 594	¥4,590	2~3日
3497	A3	297 X 420	¥3,670	2~3日
3498	A4	210 X 297	¥2,780	2~3日

※画面寸法はポスター寸法マイナス 22 ミリです。

R パネル



表面カバー ペット 0.4 ~ 0.5 ミリ

カラー シルバー

裏板 発泡ボード 5 ミリ

コード	サイズ	ポスター寸法	価格	納期
3507	B1	728 X 1030	¥8,620	2~3日
3508	B2	515 X 728	¥5,200	2~3日
3509	B3	364 X 515	¥3,730	2~3日
3510	B4	257 X 364	¥3,060	2~3日

コード	サイズ	ポスター寸法	価格	納期
3511	A1	594 X 841	¥6,750	2~3日
3512	A2	420 X 594	¥4,280	2~3日
3513	A3	297 X 420	¥3,390	2~3日
3514	A4	210 X 297	¥2,780	2~3日

※画面寸法はポスター寸法マイナス 22 ミリです。

ペーパーホルダー

ポスターの取りはずしが簡単です。

使い方

用紙を下から差込み軽く下に引くと止まります。
またはずす時は手前にふわりと持ち上げて下に引きます。

カラー

シルバー

コード	商品名	価格	納期
3871	ペーパーホルダー外寸298	¥1,800	4~5日
3872	ペーパーホルダー外寸618	¥3,450	4~5日
3873	ペーパーホルダー外寸898	¥4,500	4~5日
3874	ペーパーホルダー外寸1178	¥5,750	4~5日

※フリーサイズ対応商品です。

コードのカラー

■ アルミ製

■ 樹脂製品

■ スチール製品

■ ステンレス製品

■ その他の製品

台張、台巻

台張 279

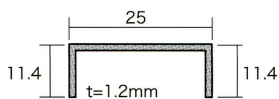

台張 280

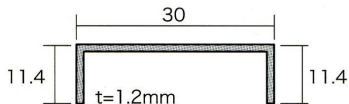

台張 278

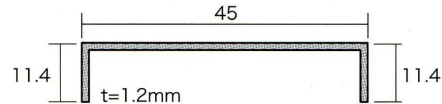

台張 281

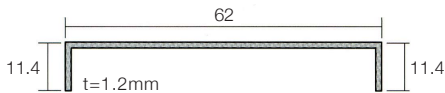

台張 282

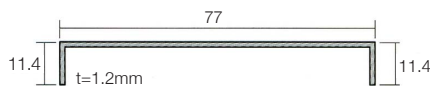

台張 283

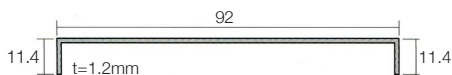

台張 284

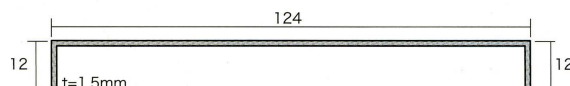

台張 285

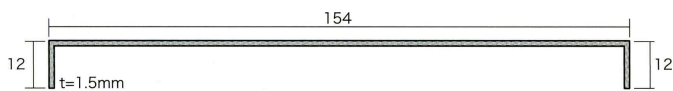

台巻 25

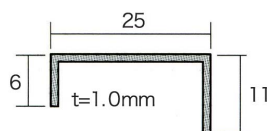

台巻 30

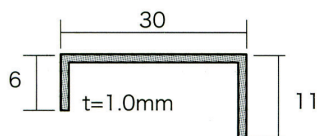

台巻 46

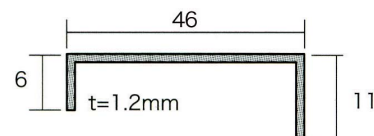

コード	商品名	色	価格	納期
3151	台張279 X 3.66M	■ 化研シルバー	¥6,560	3~4日
3152	台張280 X 3.66M	■ 化研シルバー	¥6,880	3~4日
3153	台張278 X 3.66M	■ 化研シルバー	¥7,870	3~4日
3154	台張281 X 3.66M	■ 化研シルバー	¥9,040	3~4日
3155	台張282 X 3.66M	■ 化研シルバー	¥10,090	3~4日
3156	台張283 X 3.66M	■ 化研シルバー	¥11,340	3~4日

コード	商品名	色	価格	納期
3157	台張284 X 3.66M	■ 化研シルバー	¥17,120	3~4日
3158	台張285 X 3.66M	■ 化研シルバー	¥20,450	3~4日
3159	台巻25 X 3.64M	■ シルバー	¥2,000	3~4日
3160	台巻30 X 3.64M	■ シルバー	¥2,730	3~4日
3161	台巻46 X 3.64M	■ シルバー	¥3,590	3~4日

※コード3151 ~ 3158 までのシルバーの色は光沢のあるシルバーとなります。

フリーアングル

アルミフリーアングル 20

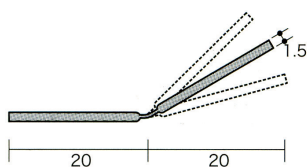

アルミフリーアングル 25

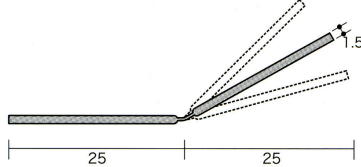

アルミフリーアングル 30

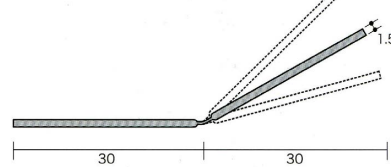

塩ビフリーアングル 25

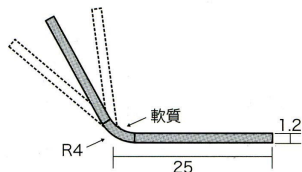

塩ビフリーアングル 30

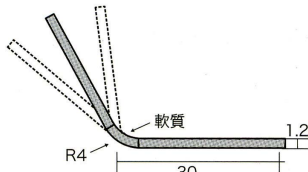

コード	商品名	色	価格	納期
3162	アルミフリーアングル20 X 2M	■ シルバー	¥7,580	1~2日
3163	アルミフリーアングル25 X 2M	■ シルバー	¥7,580	1~2日
3164	アルミフリーアングル30 X 2M	■ シルバー	¥9,430	1~2日

コード	商品名	色	価格	納期
3165	塩ビフリーアングル25 X 2.5M	□ ホワイト	¥1,580	1~2日
3166	塩ビフリーアングル30 X 2.5M	□ ホワイト	¥1,680	1~2日

素材のカラー

■ ブラック ■ グレー ■ シルバー ■ ブロンズ □ ホワイト ■ ステンカラー ■ 生地 ■ 化研シルバー

アルミスパンドレル

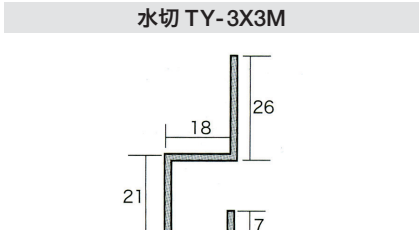
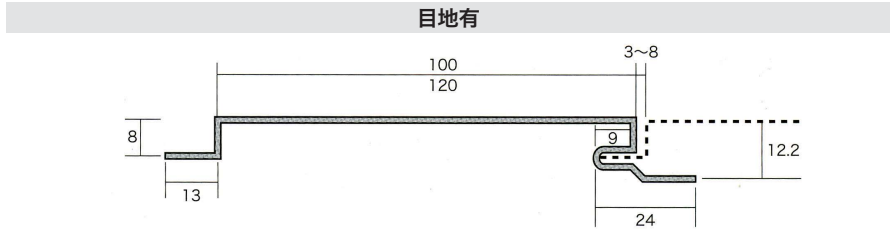
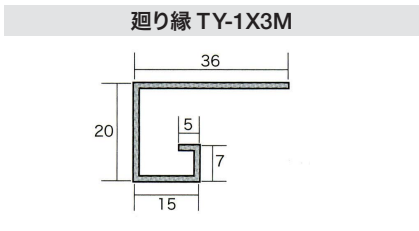
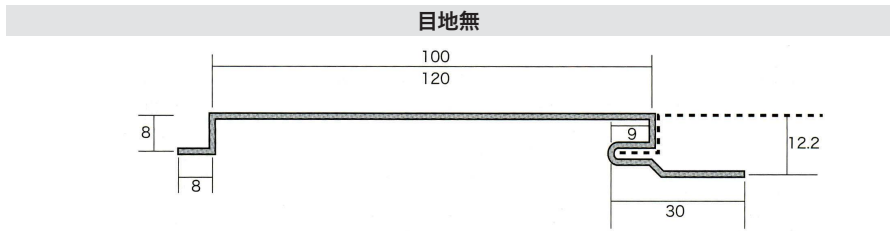

厚み 0.6ミリ、0.8ミリ **巾** 100、120ミリ

色 シルバー、ホワイト

※他の色もございます ※スチール(0.35、0.4、0.5ミリ)やステンレス製スパンドレルもございます。 ※厚み、幅、長さ、色をご指示下さい。

タペストリー

アルミタペストリー

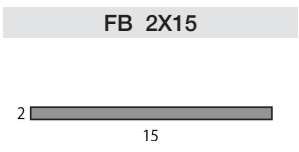
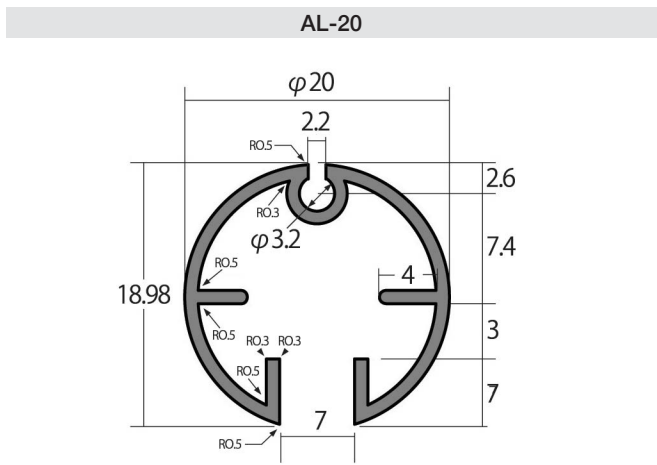

コード	商品名	色	価格	納期
4105	AL-20 X 3650	■ シルバー	¥2,920	1~2日
4106	AL-20 X 3650	□ ホワイト	¥3,980	1~2日
4107	AL-20 X 3650	■ ブラック	¥3,980	1~2日
1711	アルミFB 2 X 15 X 4000	■ シルバー	¥1,050	1~2日
4109	20ミリ用キャップ	■ シルバー	¥350	1~2日
4110	20ミリ用キャップ	□ ホワイト	¥140	1~2日
4111	20ミリ用キャップ	■ ブラック	¥140	1~2日
2318	J金具 小	■ シルバー	¥100	1~2日
2331	J金具 大	■ シルバー	¥150	1~2日

タペストリーキット 上側フレーム付、キャップ 2個、吊り下げ金具 2個付

コード	商品名	カット寸法	メディア寸法	色	価格	納期
4114	アルミAL-20	610まで	600	各色	¥2,000	1~2日
4115	アルミAL-20	910まで	900	各色	¥2,620	1~2日
4116	アルミAL-20	1,210まで	1,200	各色	¥3,280	1~2日
4117	アルミAL-20	1,510まで	1,500	各色	¥4,170	1~2日
4118	アルミAL-20	1,810まで	1,800	各色	¥4,530	1~2日

タペストリーキット上、下フレーム付キャップ 4個吊り下げ金具 2個付

コード	商品名	カット寸法	メディア寸法	色	価格	納期
4119	アルミAL-20	610まで	600	各色	¥3,890	1~2日
4120	アルミAL-20	910まで	900	各色	¥5,000	1~2日
4121	アルミAL-20	1,210まで	1,200	各色	¥6,260	1~2日
4122	アルミAL-20	1,510まで	1,500	各色	¥7,230	1~2日
4123	アルミAL-20	1,810まで	1,800	各色	¥8,480	1~2日

※ 1. 外側のパイプ及びFBはメディア寸法プラス10mmで切断して下さい。
 2. FBに両面テープでメディアを接着して横からスライドして入れて下さい。

コードのカラー ■ アルミ製 ■ 樹脂製品 ■ スチール製品 ■ ステンレス製品 ■ その他の製品

タペストリー

TS-20

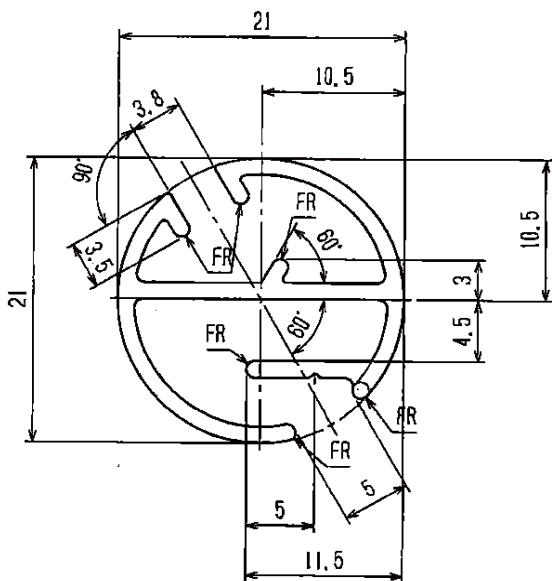

アルミ TS-20 パイボトムバー シルバー



アルミ TS-20 パイボトムバー ブラック



TS-20 パイ用キャップ 白



TS-20 パイ用吊り下げ 白



PP FB1.2 x X14 両面テープ付き

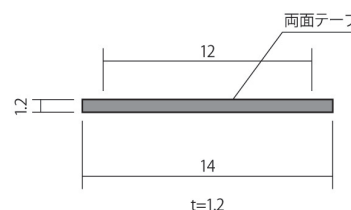

TS-20 パイ用キャップ 黒



TS-20 パイ用吊り下げ 黒



かんごう図

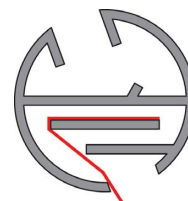

タペストリーキット 上側フレーム、PP FB、キャップ 2 個、吊り下げ金具 2 個付

コード	商品名	色	価格	納期
4239	TS-20 X 4000	■ シルバー	¥5,840	1~2日
4240	TS-20 X 4000	■ ブラック	¥7,580	1~2日
4251	PP FB1.2 X 14 X 2000 両面テープ付	□ 透明	¥500	1~2日
4252	TS-20パイ用 キャップ	□ ホワイト	¥125	1~2日
4253	TS-20パイ用 キャップ	■ ブラック	¥125	1~2日
4254	TS-20パイ用 吊り下げ	□ ホワイト	¥125	1~2日
4255	TS-20パイ用 吊り下げ	■ ブラック	¥125	1~2日

コード	商品名	カット寸法	メディア寸法	色	価格	納期
5800	アルミTS-20	610まで	600	各色	¥2,640	1~2日
5801	アルミTS-20	910まで	900	各色	¥3,200	1~2日
5802	アルミTS-20	1,210まで	1,200	各色	¥4,170	1~2日
5803	アルミTS-20	1,510まで	1,500	各色	¥4,870	1~2日
5804	アルミTS-20	1,810まで	1,800	各色	¥5,420	1~2日

※ 1. 外側のパイプ及びFBはメディア寸法プラス10mmで切断して下さい。
2. FBに両面テープでメディアを接着して横からスライドして入れて下さい。

タペストリーキット 上、下フレーム、PP FB、キャップ 4 個、吊り下げ金具 2 個付

コード	商品名	カット寸法	メディア寸法	色	価格	納期
5805	アルミTS-20	610まで	600	各色	¥4,870	1~2日
5806	アルミTS-20	910まで	900	各色	¥5,140	1~2日
5807	アルミTS-20	1,210まで	1,200	各色	¥7,920	1~2日
5808	アルミTS-20	1,510まで	1,500	各色	¥8,480	1~2日
5809	アルミTS-20	1,810まで	1,800	各色	¥10,360	1~2日

素材のカラー

■ ブラック ■ グレー ■ シルバー ■ ブロンズ □ ホワイト ■ ステンカラー ■ 生地 ■ 化研シルバー

塩ビ 20 パイボトムバー

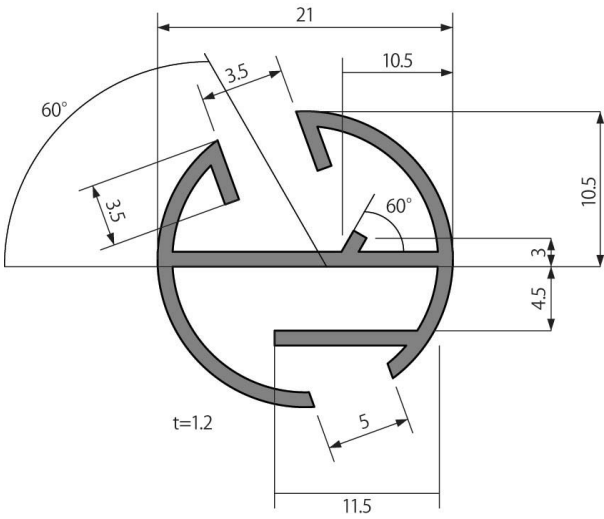

塩ビ 20 パイボトムバー黒



塩ビ 20 パイボトムバー白

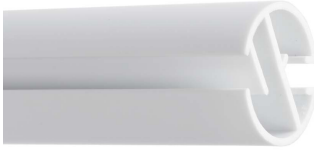

TS-20 パイ用キャップ 白



TS-20 パイ用吊り下げ 白



PP FB1.2 x X14 両面テープ付き

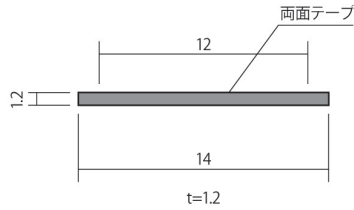

TS-20 パイ用キャップ 黒



TS-20 パイ用吊り下げ 黒



かんごう図

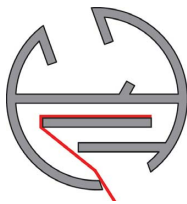

タペストリーキット 上下フレーム付、FB 2本、キャップ 4個、吊り下げ 2個付

※ただし 1800用は吊り下げが 3個付きます。

コード	商品名	色	価格	納期
4241	塩ビ20パイボトムバー X 2000	□ ホワイト	¥1,500	1~2日
4242	塩ビ20パイボトムバー X 2000	■ ブラック	¥1,500	1~2日
4251	PP FB1.2 X 14 X 2000 両面テープ付	□ 透明	¥500	1~2日
4252	TS-20パイ用 キャップ	□ ホワイト	¥125	1~2日
4253	TS-20パイ用 キャップ	■ ブラック	¥125	1~2日
4254	TS-20パイ用 吊り下げ	□ ホワイト	¥125	1~2日
4255	TS-20パイ用 吊り下げ	■ ブラック	¥125	1~2日

コード	商品名	色	価格	納期
4256	塩ビ20パイ X 605 メディア寸法600用	□ ホワイト	¥2,075	1~2日
4257	塩ビ20パイ X 905 メディア寸法900用	□ ホワイト	¥2,800	1~2日
4258	塩ビ20パイ X 1305 メディア寸法1300用	□ ホワイト	¥3,575	1~2日
4259	塩ビ20パイ X 1805 メディア寸法1800用	□ ホワイト	¥4,525	1~2日
4260	塩ビ20パイ X 605 メディア寸法600用	■ ブラック	¥2,075	1~2日
4261	塩ビ20パイ X 905 メディア寸法900用	■ ブラック	¥2,800	1~2日
4262	塩ビ20パイ X 1305 メディア寸法1300用	■ ブラック	¥3,575	1~2日
4263	塩ビ20パイ X 1805 メディア寸法1800用	■ ブラック	¥4,525	1~2日

※ 1. 外側のパイプ及び FB はメディア寸法プラス 10mm で切断して下さい。 2. FB に両面テープでメディアを接着して横からスライドして入れて下さい。

タペストリー

ABS樹脂製タペストリー

アルミ製タペストリー

ABS-16

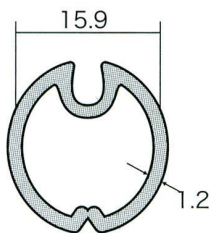

ABS-25

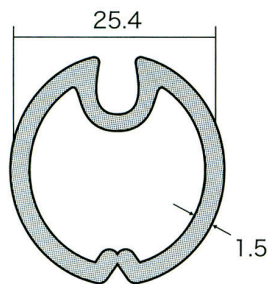

かんごう図

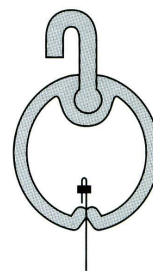

コード	商品名	色	価格	納期
2313	ABS-16 X 2M	□ ホワイト	¥650	1~2日
2312	ABS-16 X 2M	■ ブラック	¥650	1~2日
2316	ABS-25 X 2M	□ ホワイト	¥2,190	1~2日
2314	ABS-25 X 2M	■ ブラック	¥2,190	1~2日
2317	ABS-25 X 2.5M	□ ホワイト	¥2,750	1~2日
2315	ABS-25 X 2.5M	■ ブラック	¥2,750	1~2日

※ 1. 外側のパイプはメディア寸法プラス 10mm で切断してください。
2. メディアを 2~3 回折ってホチキス止めし横からスライドして入れて下さい。

キャップ及び吊り下げ金具は下記アルミタペストリーと共用です

AL-16

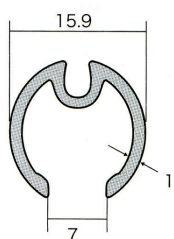

AL-25

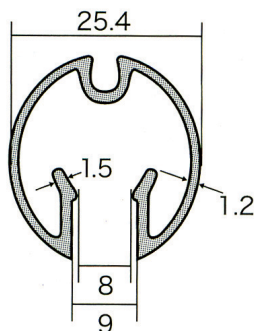

かんごう図

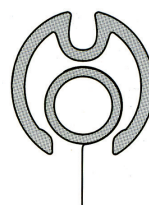

シルバー



ブラック



ホワイト



ライトステン



丸パイプ 8X1



丸パイプ 10X1

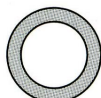

ジョイントピン
3パイ×80



シルバー原着品



シルバー塗装



シルバー原着品はポリカ原料にアルミ粉を混ぜて成型した商品です。

コード	商品名	色	価格	納期
2300	AL-16 X 3840	■ シルバー	¥2,140	1~2日
2301	AL-16 X 3840	■ ブラック	¥2,730	1~2日
2302	AL-16 X 3840	□ ホワイト	¥2,730	1~2日
2303	AL-16 X 3840	■ ステンカラー	¥2,560	1~2日
2304	丸パイプ 8パイ X 1 X 3840	■ 生地	¥1,120	1~2日
2305	AL-25 X 4000	■ シルバー	¥5,250	1~2日
2307	AL-25 X 4000	■ ブラック	¥6,730	1~2日
2308	AL-25 X 4000	□ ホワイト	¥6,730	1~2日
2309	AL-25 X 3000(廃盤予定)	□ ホワイト	¥5,140	1~2日
2310	AL-25 X 4000	■ ステンカラー	¥6,480	1~2日
2334	ジョイントピン3パイ X 80	■ 生地	¥94	1~2日
2311	丸パイプ 10パイ X 1 X 4000	■ シルバー	¥1,325	1~2日

※ 1. 外側のパイプはメディア寸法プラス 10mm で切断してください。 2. 丸パイプはメディア寸法プラス 5mm で切断してください。 3. 丸パイプに両面テープでメディアを接着して横からスライドして入れてください。

素材のカラー

■ ブラック ■ グレー ■ シルバー ■ ブロンズ □ ホワイト ■ ステンカラー ■ 生地 ■ 化研シルバー

16ミリ用キャップ

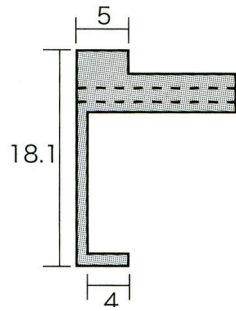

25ミリ用キャップ

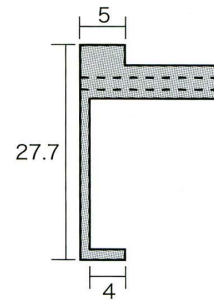

J 金具小



J 金具大



コード	商品名	色	価格	納期
2318	吊り下げ金具 (J 金具小)	シルバー	¥100	1~2日
2329	16 ミリ用キャップ	シルバー原着品	¥188	1~2日
2319	16 ミリ用キャップ	シルバー塗装	¥325	1~2日
2320	16 ミリ用キャップ	ブラック	¥125	1~2日
2321	16 ミリ用キャップ	ホワイト	¥125	1~2日
2322	16 ミリ用キャップ	ステンカラー	¥325	1~2日
2330	25 ミリ用キャップ	シルバー原着品	¥225	1~2日
2323	25 ミリ用キャップ	シルバー塗装	¥375	1~2日
2324	25 ミリ用キャップ (アルミ用)	ブラック	¥150	1~2日
2325	25 ミリ用キャップ (樹脂用)	ブラック	¥150	1~2日
2326	25 ミリ用キャップ (アルミ用)	ホワイト	¥150	1~2日
2327	25 ミリ用キャップ (樹脂用)	ホワイト	¥150	1~2日
2328	25 ミリ用キャップ	ステンカラー	¥375	1~2日
2331	吊り下げ金具 (J 金具大)	シルバー	¥150	1~2日

タペストリーキット価格表

上側のみフレーム付、キャップ2個、吊り下げ金具2個付 各色

コード	商品名	カット寸法	メディア寸法	価格	納期
3167	ABS樹脂16	310まで	300まで	¥725	1~2日
3168	ABS樹脂16	460まで	450まで	¥775	1~2日
3169	ABS樹脂16	610まで	600まで	¥800	1~2日
3170	ABS樹脂16	910まで	900まで	¥925	1~2日
3171	ABS樹脂16	1,210まで	1,200まで	¥1,025	1~2日
3172	ABS樹脂25	610まで	600まで	¥1,450	1~2日
3173	ABS樹脂25	910まで	900まで	¥1,825	1~2日
3174	ABS樹脂25	1,210まで	1,200まで	¥1,900	1~2日
3175	ABS樹脂25	1,510まで	1,500まで	¥2,650	1~2日
3176	アルミAL16	310まで	300まで	¥1,170	1~2日
3177	アルミAL16	610まで	600まで	¥1,920	1~2日
3178	アルミAL16	910まで	900まで	¥2,230	1~2日
3179	アルミAL16	1,210まで	1,200まで	¥2,500	1~2日
3180	アルミAL16	1,510まで	1,500まで	¥2,980	1~2日
3181	アルミAL16	1,810まで	1,800まで	¥3,170	1~2日
3182	アルミAL25	610まで	600まで	¥2,810	1~2日
3183	アルミAL25	910まで	900まで	¥3,420	1~2日
3184	アルミAL25	1,210まで	1,200まで	¥4,030	1~2日
3185	アルミAL25	1,510まで	1,500まで	¥5,340	1~2日
3186	アルミAL25	1,810まで	1,800まで	¥5,750	1~2日
3187	アルミAL25	2,110まで	2,100まで	¥6,120	1~2日
3188	アルミAL25	2,410まで	2,400まで	¥6,840	1~2日
3189	アルミAL25	2,710まで	2,700まで	¥7,590	1~2日
3190	アルミAL25	3,010まで	3,000まで	¥8,340	1~2日
3191	アルミAL25	4,000まで	3,990まで	¥9,000	1~2日

上、下フレーム付、キャップ4個、吊り下げ金具2個付 各色

コード	商品名	カット寸法	メディア寸法	価格	納期
3192	ABS樹脂16	310まで	300まで	¥1,250	1~2日
3193	ABS樹脂16	460まで	450まで	¥1,375	1~2日
3194	ABS樹脂16	610まで	600まで	¥1,500	1~2日
3195	ABS樹脂16	910まで	900まで	¥1,775	1~2日
3196	ABS樹脂16	1,210まで	1,200まで	¥1,950	1~2日
3197	ABS樹脂25	610まで	600まで	¥2,850	1~2日
3198	ABS樹脂25	910まで	900まで	¥3,725	1~2日
3199	ABS樹脂25	1,210まで	1,200まで	¥4,250	1~2日
3200	ABS樹脂25	1,510まで	1,500まで	¥5,050	1~2日
3201	アルミAL16	310まで	300まで	¥2,170	1~2日
3202	アルミAL16	610まで	600まで	¥2,950	1~2日
3203	アルミAL16	910まで	900まで	¥3,750	1~2日
3204	アルミAL16	1,210まで	1,200まで	¥4,560	1~2日
3205	アルミAL16	1,510まで	1,500まで	¥5,750	1~2日
3206	アルミAL16	1,810まで	1,800まで	¥6,140	1~2日
3207	アルミAL25	610まで	600まで	¥4,840	1~2日
3208	アルミAL25	910まで	900まで	¥6,420	1~2日
3209	アルミAL25	1,210まで	1,200まで	¥8,060	1~2日
3210	アルミAL25	1,510まで	1,500まで	¥9,030	1~2日
3211	アルミAL25	1,810まで	1,800まで	¥11,310	1~2日
3212	アルミAL25	2,110まで	2,100まで	¥12,000	1~2日
3213	アルミAL25	2,410まで	2,400まで	¥13,620	1~2日
3214	アルミAL25	2,710まで	2,700まで	¥15,140	1~2日
3215	アルミAL25	3,010まで	3,000まで	¥16,670	1~2日
3216	アルミAL25	4,000まで	3,990まで	¥17,920	1~2日

※色を指定して下さい。

※アルミAL25のカット寸法2101以上は吊り下げ金具が3個付きます。

コードのカラー

■アルミ製 ■樹脂製品 ■スチール製品 ■ステンレス製品 ■その他の製品

ロールスクリーンキット

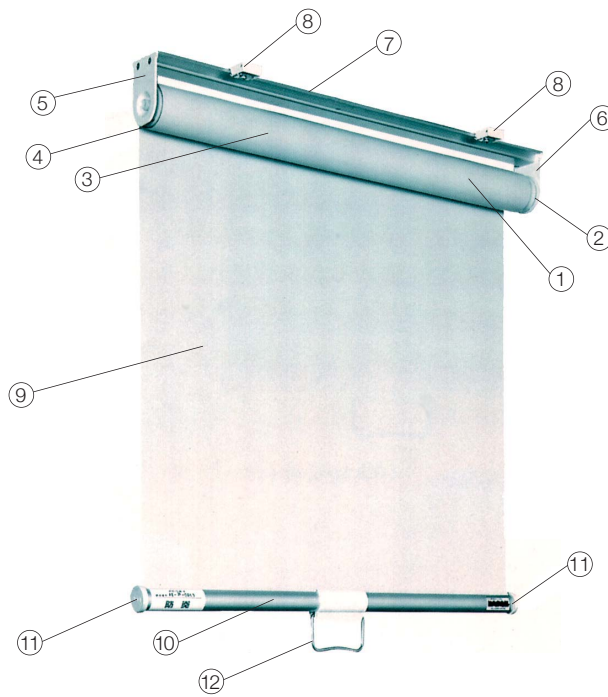
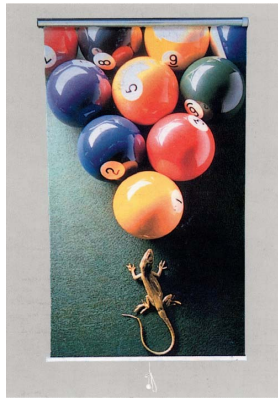
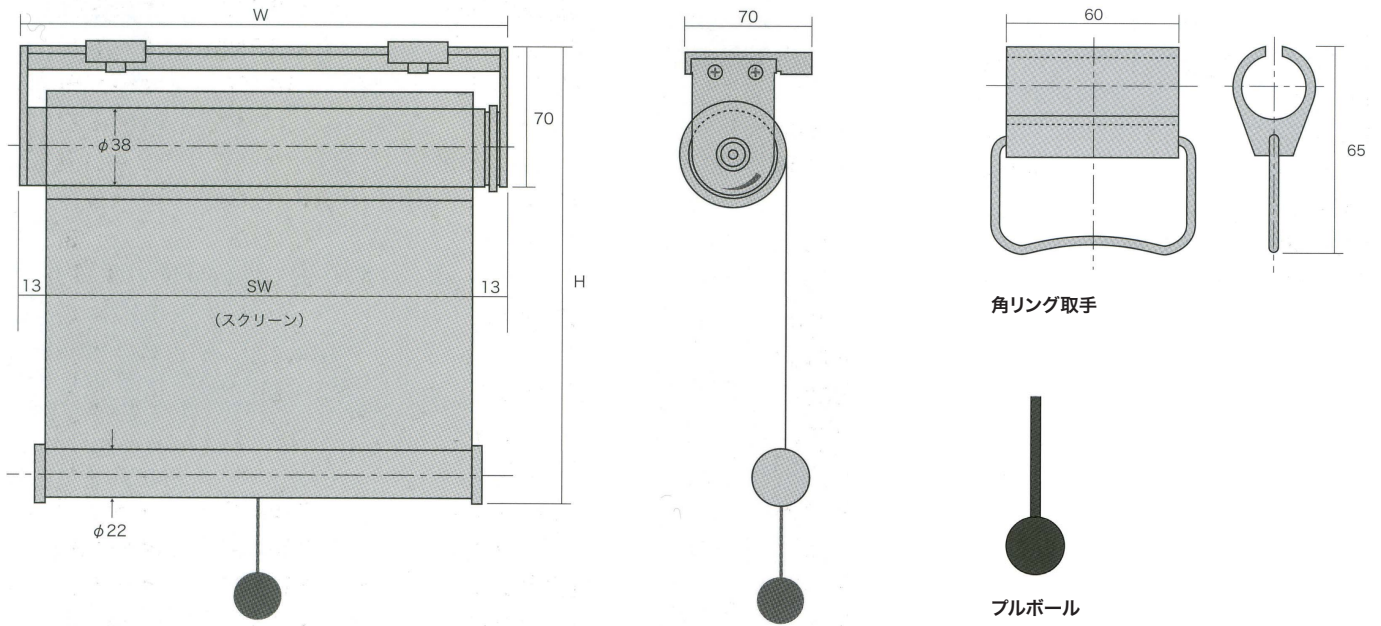

各部名称	
1	スプリングモーター
2	スプリングコントローラー
3	ローラーパイプ
4	パイプエンド
5	丸穴ブラケット
6	角穴ブラケット
7	ベース
8	ベースアダプター
9	スクリーン
10	ボトムバー
11	ボトムキャップ
12	プル

	FA-38	FA-40
最小幅	450	600
最大幅	2,100	2,500
最大丈	2,000	2,400
上部余白	220	250
下部余白	30	30
W	メディア寸法 プラス30ミリ	メディア寸法 プラス45ミリ

単位 ミリ

ロールスクリーンの種類として FA-38 タイプの屋内用 (ホワイト)、屋外用 (シルバー) FA-40 タイプの屋内用 (ホワイト) がございます。

- プルの種類としては角リングとプルボールの2種類がございしますが、指定のない場合にはプルボールを同梱致します。
- スクリーンの素材として縫製のいらぬ生地を使用してください。
- 取り扱い説明書は取り付けブラケットと一緒に同梱しております。

- ローラーパイプにスクリーンを取り付ける際の一番の注意点としては調整用の角穴ブラケットの右側からスクリーンが出て来るように取り付けください。反対の方向へスプリングを巻くと破損します。最初ある程度スプリングの巻き上げは手で行いますが、取り付け後の調整はマイナスドライバーで行ってください。プラスドライバーではネジ山が破損する場合がございます。

※最大幅または最大丈を超える場合にはチェーンタイプもございませう。
※スクリーン幅 (W) により製作出来る最大丈 (H) が変わります。

素材のカラー

■ブラック ■グレー ■シルバー ■ブロンズ ■ホワイト ■ステンカラー ■生地 ■化研シルバー

コード	商品名	色	価格	納期
3569	FA-38 屋内用 外寸 W450~600	□ ホワイト	¥14,620	4~5日
3570	FA-38 屋内用 外寸 W601~800	□ ホワイト	¥16,560	4~5日
3571	FA-38 屋内用 外寸 W801~1,000	□ ホワイト	¥18,500	4~5日
3572	FA-38 屋内用 外寸 W1,001~1,200	□ ホワイト	¥20,450	4~5日
3573	FA-38 屋内用 外寸 W1,201~1,400	□ ホワイト	¥22,230	4~5日
3574	FA-38 屋内用 外寸 W1,401~1,600	□ ホワイト	¥24,230	4~5日
3575	FA-38 屋内用 外寸 W1,601~1,800	□ ホワイト	¥26,450	4~5日
3576	FA-38 屋内用 外寸 W1,801~2,000	□ ホワイト	¥28,230	4~5日
3577	FA-38 屋内用 外寸 W2,001~2,100	□ ホワイト	¥29,170	4~5日
3578	FA-38 屋外用 外寸 W450~600	■ シルバー	¥19,450	4~5日
3579	FA-38 屋外用 外寸 W601~800	■ シルバー	¥21,340	4~5日
3580	FA-38 屋外用 外寸 W801~1,000	■ シルバー	¥23,340	4~5日
3581	FA-38 屋外用 外寸 W1,001~1,200	■ シルバー	¥25,340	4~5日
3582	FA-38 屋外用 外寸 W1,201~1,400	■ シルバー	¥27,280	4~5日
3583	FA-38 屋外用 外寸 W1,401~1,600	■ シルバー	¥29,120	4~5日
3584	FA-38 屋外用 外寸 W1,601~1,800	■ シルバー	¥31,170	4~5日
3585	FA-38 屋外用 外寸 W1,801~2,000	■ シルバー	¥32,950	4~5日
3586	FA-38 屋外用 外寸 W2,001~2,100	■ シルバー	¥34,000	4~5日
3588	FA-40 屋内用 外寸 W600~1,200	□ ホワイト	¥27,730	4~5日
3589	FA-40 屋内用 外寸 W1,201~1,400	□ ホワイト	¥32,560	4~5日
3590	FA-40 屋内用 外寸 W1,401~1,600	□ ホワイト	¥34,500	4~5日
3591	FA-40 屋内用 外寸 W1,601~1,800	□ ホワイト	¥37,670	4~5日
3592	FA-40 屋内用 外寸 W1,801~2,000	□ ホワイト	¥40,340	4~5日
3593	FA-40 屋内用 外寸 W2,001~2,200	□ ホワイト	¥43,780	4~5日
3594	FA-40 屋内用 外寸 W2,201~2,400	□ ホワイト	¥48,390	4~5日
3595	FA-40 屋内用 外寸 W2,401~2,600	□ ホワイト	¥53,230	4~5日
3596	FA-40 屋内用 外寸 W2,601~2,700	□ ホワイト	¥55,840	4~5日
3597	FA-38 屋内用 角穴ブラケット(調整用)	□ ホワイト	¥890	1~2日
3598	FA-38 屋外用 角穴ブラケット(調整用)	■ シルバー	¥1,560	1~2日

※生地の高さにより制作不可の場合には両バネ式で対応する事があります。その時にはコストもアップします。

新チェーン式ロールスクリーン VA43

直付けしているベースからローラーパイプを取り外したり、取り付け出来る 画期的なチェーンタイプ式ロールスクリーンです



ベースにメディアを取り付け



ベース材からメディアを取り外し

コードのカラー

■ アルミ製

■ 樹脂製品

■ スチール製品

■ ステンレス製品

■ その他の製品

新チェーン式ロールスクリーン VA43

制作可能サイズ

H \ W	300 ~ 600	~ 1000	~ 1400	~ 1800	~ 2200	~ 2400	~ 2800
1200							
1600							
1800							
2400							
2800							
3000							

※生地の高さにより制作可能寸法は変動します
 ※メディア寸法 プラス 40mm が外寸になります。

最小幅	W300
最大幅	W2,800
最大丈	H3,000

生地加工寸法

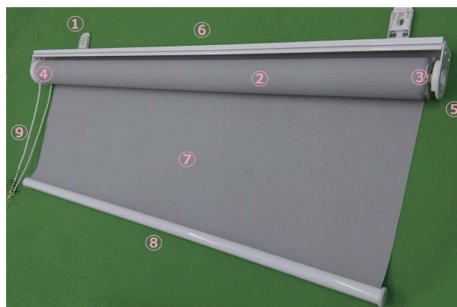
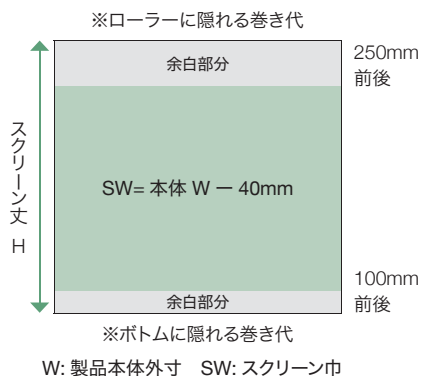

各部名称	
1	ベースアダプター
2	ローラーパイプ
3	丸軸ユニット
4	チェーンユニット
5	サイドブラケット
6	ベース
7	スクリーンメディア
8	ボトム
9	樹脂チェーン

組立方法

専用工具は必要ありません。ドライバー (+) を使用で簡単に組み上げられます。生地はお客様により選定加工して頂くキット販売となります。またチェーンの長さは (500 mm) と (2,000 mm) の 2 種類となります。

取付方法

取付ブラケット①をビス等で固定します。(ただし水平が取れている事を確認して下さい) 本体ベース、本体を設置する。(天井正面付け、左右操作、正巻き逆巻きは容易に変更が可能です。)

特性

- チェーン操作時に 6 kg 以上の衝撃荷重が加わると操作軸から回転軸が抜けて破損を回避します。※ただし簡単に元に戻せません。
- 組み込み時もパイプに操作軸、丸軸を入れ込むだけでスプリング調整等は要りません。
 ※天井付け、正面付け、右操作左操作、手前降り、奥降り等の仕様確認事項の制限はありません。設置している状態で変更可能です。
- メンテナンスも簡単に作業可能。チェーン交換、生地交換等もスクリーン本体を壁から取り外す事なく容易に行えます。



ローラーパイプに生地を巻く



丸軸ユニットを挿入



チェーンユニット挿入



サイドブラケットに丸軸ユニットを挿入



サイドブラケットに丸軸ユニット挿入 (しっかり四角の穴に入っているか確認)



チェーンユニットを挿入



生地の巻き上げ (動作確認)

コード	商品名	色	価格	納期
3599	VA-43 屋内用 外寸 W300 ~600	□ ホワイト	¥34,890	6~7日
3600	VA-43 屋内用 外寸 W601~1,000	□ ホワイト	¥36,890	6~7日
3601	VA-43 屋内用 外寸 W1,001 ~1,400	□ ホワイト	¥40,230	6~7日
3602	VA-43 屋内用 外寸 W1,401 ~1,800	□ ホワイト	¥42,780	6~7日
3603	VA-43 屋内用 外寸 W1,801 ~2,200	□ ホワイト	¥45,890	6~7日
3604	VA-43 屋内用 外寸 W2,201 ~2,400	□ ホワイト	¥51,670	6~7日
3605	VA-43 屋内用 外寸 W2,401 ~2,800	□ ホワイト	¥57,000	6~7日

素材のカラー

■ブラック ■グレー ■シルバー ■ブロンズ ■ホワイト ■ステンカラー ■生地 ■化研シルバー

電動ロールスクリーン D-45

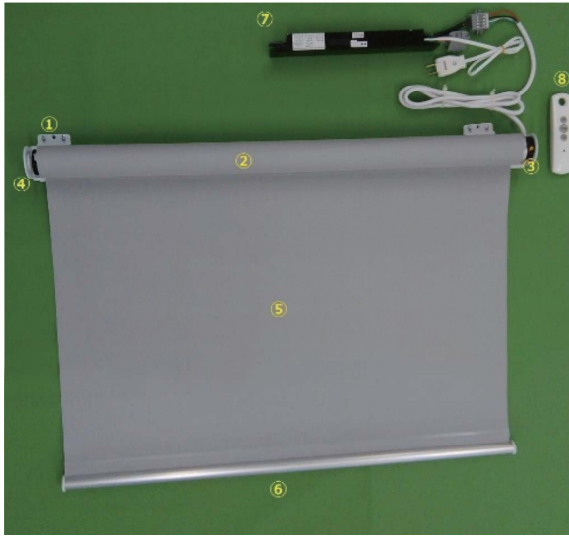

各部名称	
1 取付アダプター	5 スクリーンメディア
2 ローラーパイプ (Φ 45)	6 ボトム
3 モーターユニット	7 レシーバーユニット (FM リモコン受信機)
4 丸軸ユニット	8 FM リモコン送信機

制作可能サイズ	
最小幅	W700
最大幅	W3,000
最大丈	H4,000

仕様

電動スクリーン本体 100V 仕様、リモコン操作 (1ch 又は 4ch)

リモコン ch 登録最大数 :6 台、リモコン受信機電源コード 1m 電池式
(例) 1 台に同じリモコン 2 台登録 : 3 台一斉操作等 FM リモコン送信機 (1ch)

取付方法

取付アダプターを壁面へビス又はボルトにて固定。アダプターの爪をベース部に引っ掛けてスライド爪を固定します。**※天井付け、正面付けも同様です。**リモコン受信機も同様に壁面にビス等で固定します。

操作方法

本体モーター線とリモコン受信機のコネクターに配線を指定位置に差し込む電源線 (100V コンセント) を電源に差し込みます。

メディア差し替え方法



下限リミット位置を変更、差し替え部が見えるまで停止位置を変更します。白い天布と上部アルミジョイントをスライドさせてメディアを交換します。差し替え完了後、リモコンで巻き上げ、下限の停止位置を再調整します。

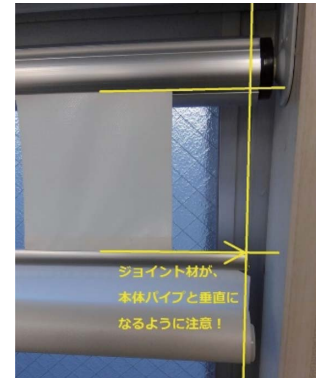
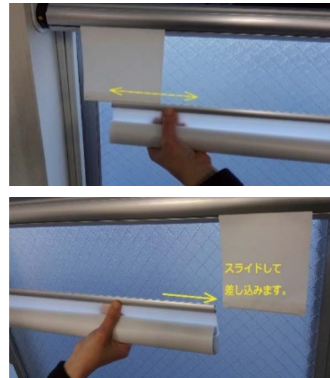

※交換用生地ジョイントセット及び交換用ボトムセットの用意もございますのでお問い合わせ下さい。

上限下限リミット停止位置の変更

製品端部にあるリミット調整六角穴を回し、停止位置を変更します。

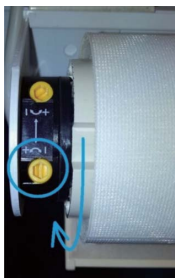

上限停止位置設定

表示 (+) 反時計回りに回すと停止位置が上がり、表示 (-) 時計回りに回すと停止位置が下がります。



下限停止位置設定

表示 (+) 反時計回りに回すと停止位置が下がり、表示 (-) 時計回りに回すと停止位置が上がります。



※付属の六角棒で回して下さい

コード	商品名	色	価格	納期
3606	D-45 屋内用 外寸 W700 ~1,000	□ ホワイト	¥249,400	4~5日
3607	D-45 屋内用 外寸 W1,001 ~1,200	□ ホワイト	¥252,700	4~5日
3608	D-45 屋内用 外寸 W1,201 ~1,600	□ ホワイト	¥259,500	4~5日
3609	D-45 屋内用 外寸 W1,601 ~2,000	□ ホワイト	¥266,400	4~5日
3610	D-45 屋内用 外寸 W2,001 ~2,400	□ ホワイト	¥273,300	4~5日
3611	D-45 屋内用 外寸 W2,401 ~2,800	□ ホワイト	¥279,500	4~5日
3612	D-45 屋内用 外寸 W2,801 ~3,000	□ ホワイト	¥283,000	4~5日
3613	リモコン 屋内用 1ch(1台のみ)	□ ホワイト	¥53,500	4~5日
3614	リモコン 屋内用 4ch(最大5グループ)	□ ホワイト	¥71,900	4~5日

コードのカラー

■ アルミ製 ■ 樹脂製品 ■ スチール製品 ■ ステンレス製品 ■ その他の製品

アルミフランチパネル

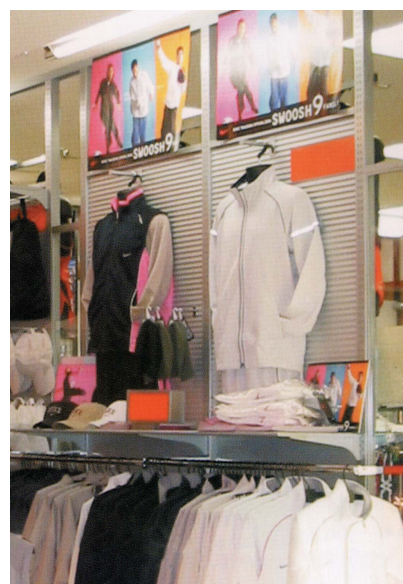
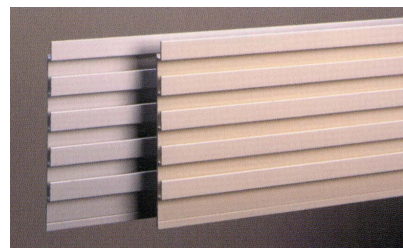
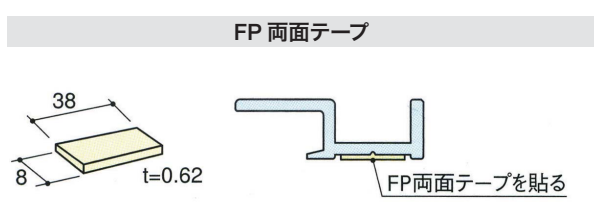
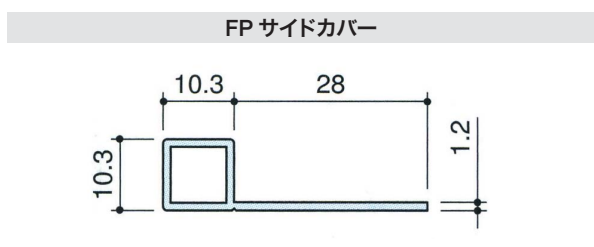
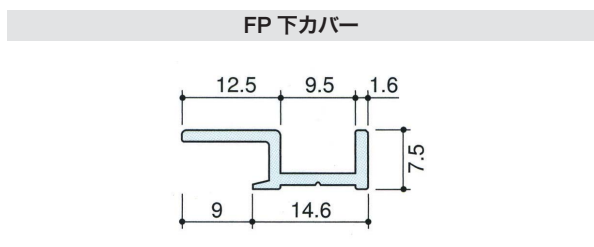
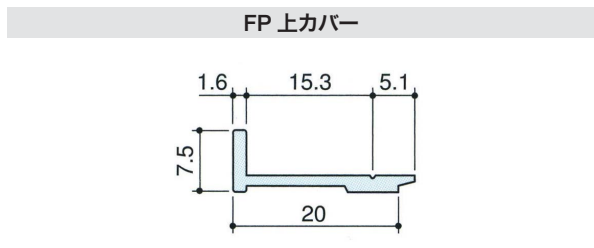
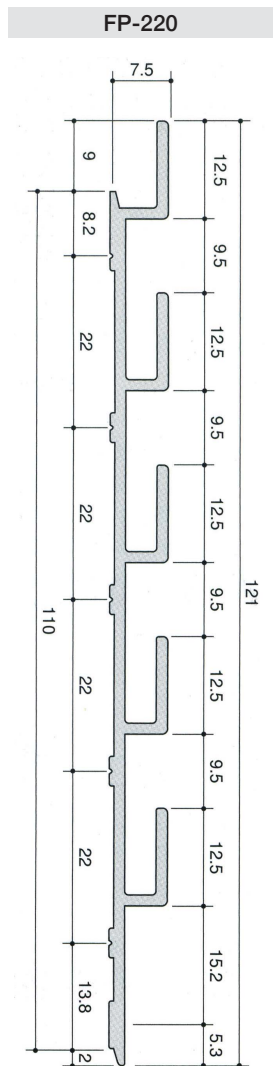

- 販売は1袋単位です。
- 1袋10個入りです。

サイドカバー、チャンネル棚柱使用例

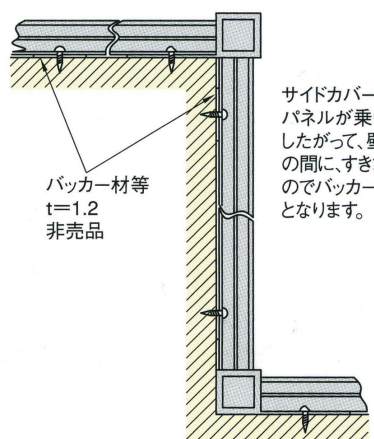
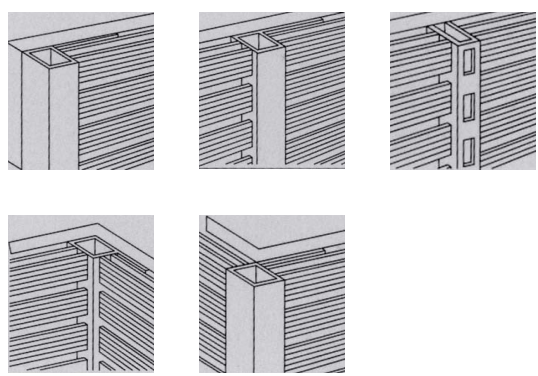

サイドカバーの固定部にパネルが乗ります。したがって、壁面とパネルの間に、すきまが出来ますのでバック材等が必要となります。

バック材等
t=1.2
非売品

コード	商品名	色	価格	納期
3092	FP220 X 3700	■ ブラック	¥20,625	1~2日
3093	FP220 X 3700	■ マットシルバー	¥21,750	1~2日
3094	FP220 X 3700	□ ホワイト	¥20,625	1~2日
3095	FP上カバー X 3700	■ ブラック	¥3,775	1~2日
3096	FP下カバー X 3700	■ ブラック	¥4,500	1~2日
3097	FP上カバー X 3700	■ マットシルバー	¥3,925	1~2日
3098	FP下カバー X 3700	■ マットシルバー	¥4,700	1~2日

コード	商品名	色	価格	納期
3099	FP上カバー X 3700	□ ホワイト	¥3,775	1~2日
3100	FP下カバー X 3700	□ ホワイト	¥4,500	1~2日
3101	FP両面テープ 8 X 38ミリ 1袋10個入		¥900	1~2日
3102	FPサイドカバー X 3700	■ ブラック	¥5,700	1~2日
3103	FPサイドカバー X 3700	■ マットシルバー	¥5,950	1~2日
3104	FPサイドカバー X 3700	□ ホワイト	¥5,700	1~2日

アルミフランジパネル

TFV-220

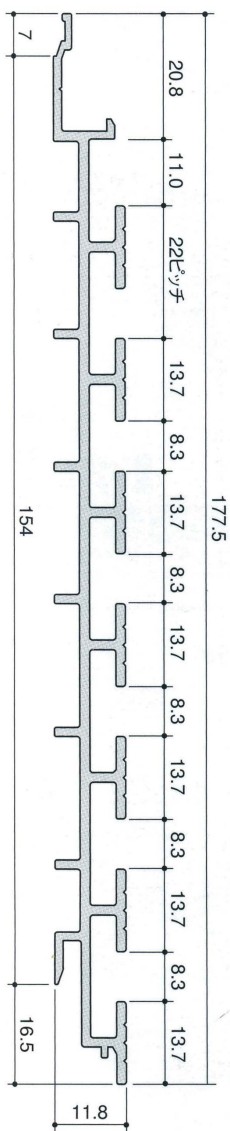

TFV-250

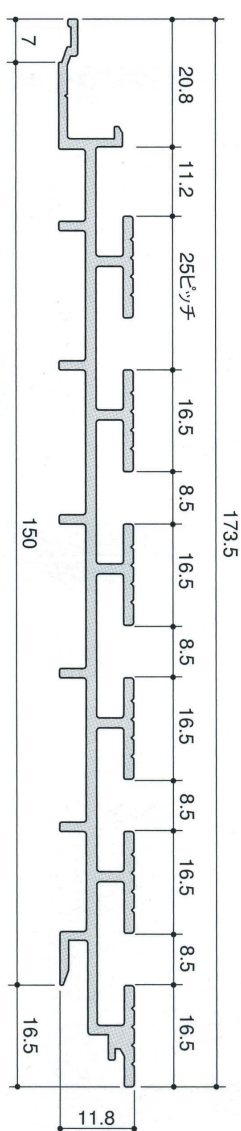

TFV-300

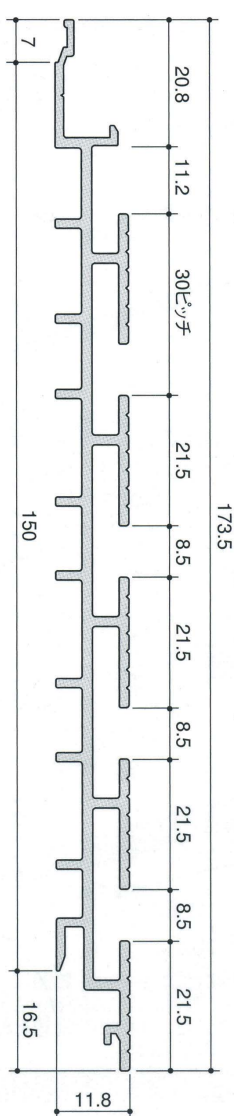

TFV上カバー

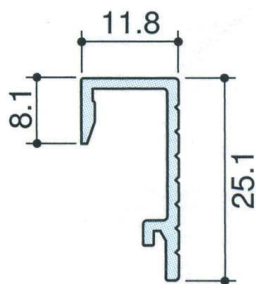

TFV下ホルダー

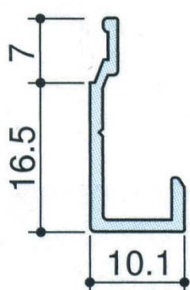

TFVサイドカバー

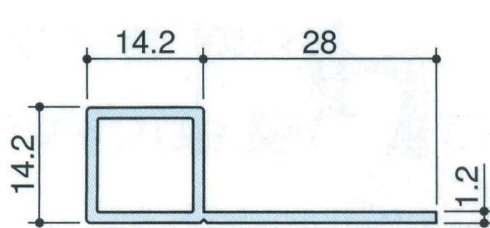

コード	商品名	色	価格	納期
3105	TFV-220 X 3700	□ ホワイト	¥37,225	1~2日
3106	TFV-250 X 3700	□ ホワイト	¥36,800	1~2日
3107	TFV-300 X 3700	□ ホワイト	¥37,450	1~2日
3108	TFV-220 X 3700	■ シルバー	¥32,250	1~2日
3109	TFV-250 X 3700	■ シルバー	¥31,825	1~2日
3110	TFV-300 X 3700	■ シルバー	¥32,475	1~2日

コード	商品名	色	価格	納期
3111	TFV上カバー X 3700	□ ホワイト	¥4,925	1~2日
3112	TFVホルダー X 3700	□ ホワイト	¥4,100	1~2日
3113	TFV上カバー X 3700	■ シルバー	¥4,650	1~2日
3114	TFVホルダー X 3700	■ シルバー	¥3,925	1~2日
3115	TFVサイドカバー X 3700	□ ホワイト	¥7,075	1~2日
3116	TFVサイドカバー X 3700	■ シルバー	¥6,475	1~2日

コードのカラー

■ アルミ製
 ■ 樹脂製品
 ■ スチール製品
 ■ ステンレス製品
 ■ その他の製品

アルミフランジパネル

FP TFV 共用アタッチメント

3パイ PHL 時計フック

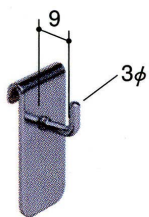

4パイ PHL フック

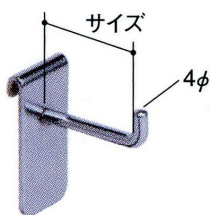

4パイ PH フック

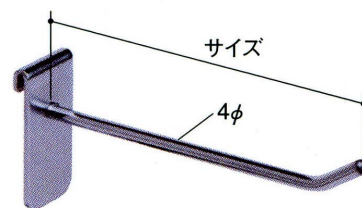

5パイ PH フック

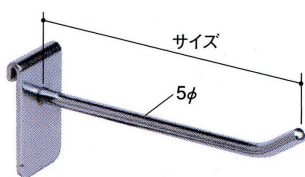

PH5 連傾斜

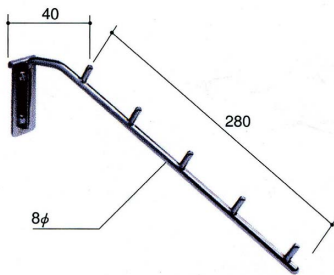

PH4 連バック掛

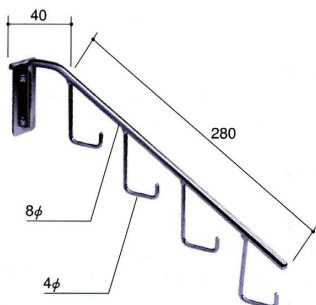

6パイ PHC

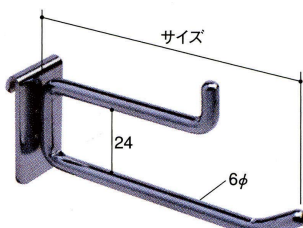

●プライスカードホルダーは別販売品です。

プライスカードホルダー

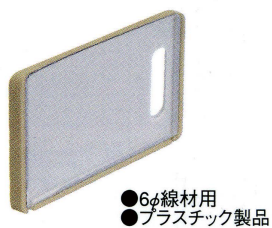

PH 棚柱 A

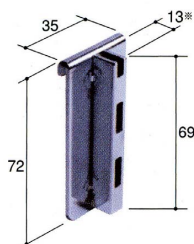

C-10- 棚受

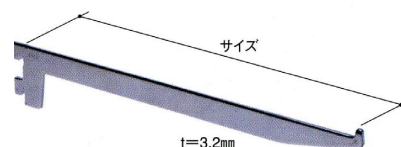

コード	商品名	長さ	価格	納期
3118	3パイPHL9ミリ時計フック	9ミリ	¥400	1~2日
3119	4パイPHL30ミリ小物フック	30ミリ	¥450	1~2日
3120	4パイPHL40ミリ小物フック	40ミリ	¥475	1~2日
3121	4パイPHフック	50ミリ	¥390	1~2日
3122	4パイPHフック	100ミリ	¥400	1~2日
3123	4パイPHフック	150ミリ	¥415	1~2日
3124	4パイPHフック	200ミリ	¥450	1~2日
3125	4パイPHフック	250ミリ	¥465	1~2日
3126	5パイPHフック	100ミリ	¥425	1~2日
3127	5パイPHフック	150ミリ	¥450	1~2日
3128	5パイPHフック	200ミリ	¥490	1~2日

コード	商品名	長さ	価格	納期
3129	5パイPHフック	250ミリ	¥515	1~2日
3130	PH5連傾斜	280ミリ	¥2,500	1~2日
3131	PH4連バック掛	280ミリ	¥2,800	1~2日
3132	6パイPHC	65ミリ	¥740	1~2日
3133	6パイPHC	100ミリ	¥765	1~2日
3134	6パイPHC	150ミリ	¥850	1~2日
3135	6パイPHC	200ミリ	¥875	1~2日
3136	プライスカードホルダー	30X50ミリ	¥265	1~2日
3137	PH棚柱A	69ミリ	¥1,225	1~2日
3138	C10-25	256ミリ	¥850	1~2日
3139	C10-30	307ミリ	¥965	1~2日

素材のカラー

●ブラック ●グレー ●シルバー ●ブロンズ ●ホワイト ●ステンカラー ●生地 ●化研シルバー

PA-20

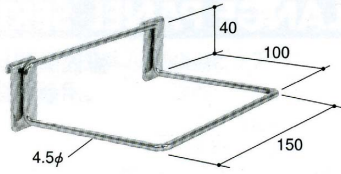

PA-21

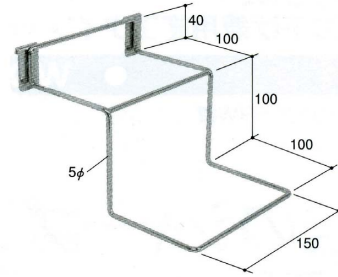

PA-23

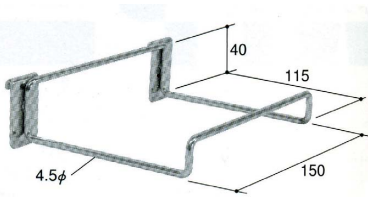

PA-24

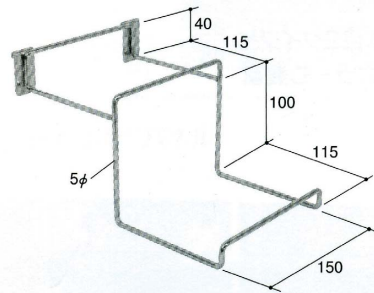

生地 PH 金具

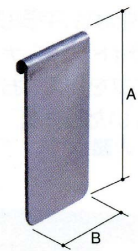

棚受使用時の耐荷重 <TFV>

図 3



図 4



安定重量

測定方法

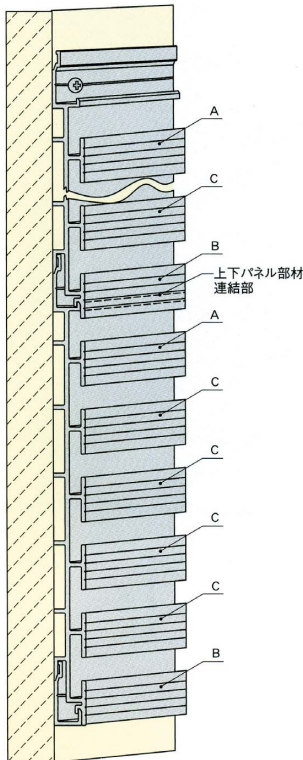
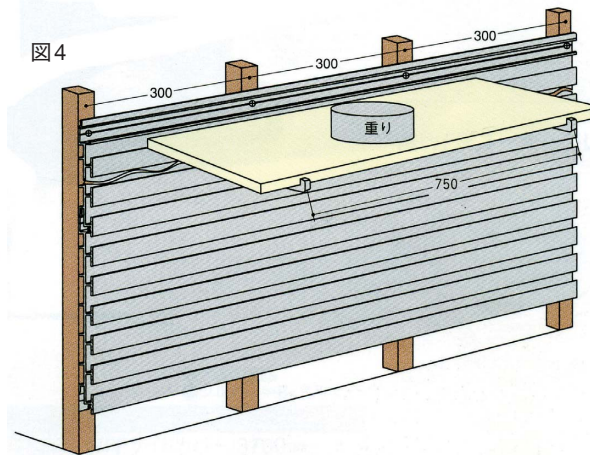
棚板の中央部に重りを乗せパネル・棚受け等に変化がない状態を表したものです。(図 4 参照)

測定位置

上下パネル連結部の T 型フランジ
A 部・B 部 (図 4 参照)

棚板 取付ピッチ	750mm
下地	木棧 300 ピッチ

(パネルのビス固定 300 ピッチ)

使用部品

PH 棚柱 A	2 個
N3K 棚受 C10-30	2 本
棚板	木板 900mm × 318mm T=10mm

安定荷重

TFV-220、250、300……A 部、B 部の安定荷重 20kg(図 3 参照)

- 安定荷重のデータは、部品の組み合わせ等により異なりますのでご注意ください
 - T 型フランジ C 部は安定荷重が多少低くなります (C 部 図 3 参照)
- <FP タイプは上記にはあてはまりません>

コード	商品名	価格	納期
3140	PA-20	¥1,540	1~2日
3141	PA-21	¥2,320	1~2日
3142	PA-23	¥1,750	1~2日
3143	PA-24	¥2,640	1~2日

コード	商品名	価格	納期
3144	生地PH金具A A寸法43ミリ B寸法20ミリ t=1.6ミリ 1袋10個入り	¥1,765	1~2日
3145	生地PH金具B A寸法44ミリ B寸法24ミリ t=2.0ミリ 1袋10個入り	¥1,875	1~2日
3146	生地PH金具C A寸法72ミリ B寸法35ミリ t=2.0ミリ 1袋10個入り	¥2,940	1~2日

コードのカラー

■ アルミ製
 ■ 樹脂製品
 ■ スチール製品
 ■ ステンレス製品
 ■ その他の製品

NT ネット



コード	商品名	価格	納期
3000	NT-104 白300 X 1200	¥7,875	1~2日
3001	NT-105 白300 X 1500	¥9,750	1~2日
3002	NT-106 白300 X 1800	¥11,250	1~2日
3003	NT-153 白450 X 900	¥8,100	1~2日
3004	NT-154 白450 X 1200	¥10,550	1~2日
3005	NT-155 白450 X 1500	¥12,625	1~2日
3006	NT-156 白450 X 1800	¥14,650	1~2日
3007	NT-203 白600 X 900	¥9,975	1~2日
3008	NT-204 白600 X 1200	¥12,900	1~2日
3009	NT-205 白600 X 1500	¥15,825	1~2日
3010	NT-206 白600 X 1800	¥18,050	1~2日
3011	NT-303 白900 X 900	¥13,850	1~2日
3012	NT-304 白900 X 1200	¥17,475	1~2日
3013	NT-305 白900 X 1500	¥21,450	1~2日
3014	NT-306 白900 X 1800	¥25,450	1~2日

コード	商品名	価格	納期
3015	NT-104 黒300 X 1200	¥7,875	1~2日
3016	NT-105 黒300 X 1500	¥9,750	1~2日
3017	NT-106 黒300 X 1800	¥11,250	1~2日
3018	NT-153 黒450 X 900	¥8,100	1~2日
3019	NT-154 黒450 X 1200	¥10,550	1~2日
3020	NT-155 黒450 X 1500	¥12,625	1~2日
3021	NT-156 黒450 X 1800	¥14,650	1~2日
3022	NT-203 黒600 X 900	¥9,975	1~2日
3023	NT-204 黒600 X 1200	¥12,900	1~2日
3024	NT-205 黒600 X 1500	¥15,825	1~2日
3025	NT-206 黒600 X 1800	¥18,050	1~2日
3026	NT-303 黒900 X 900	¥13,850	1~2日
3027	NT-304 黒900 X 1200	¥17,475	1~2日
3028	NT-305 黒900 X 1500	¥21,450	1~2日
3029	NT-306 黒900 X 1800	¥25,450	1~2日

NT ネット金具

スプリングポール

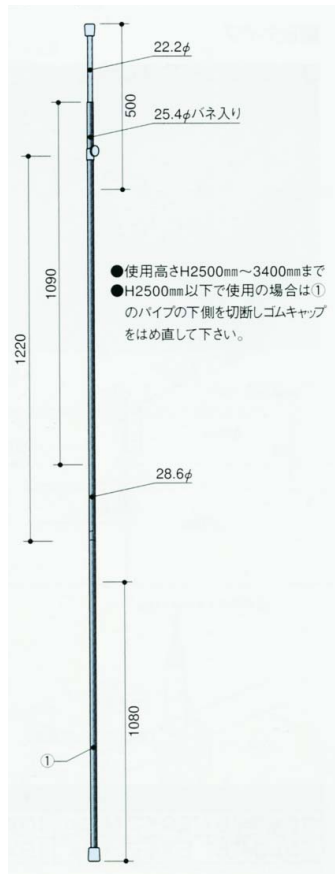

スプリングポールの展開図

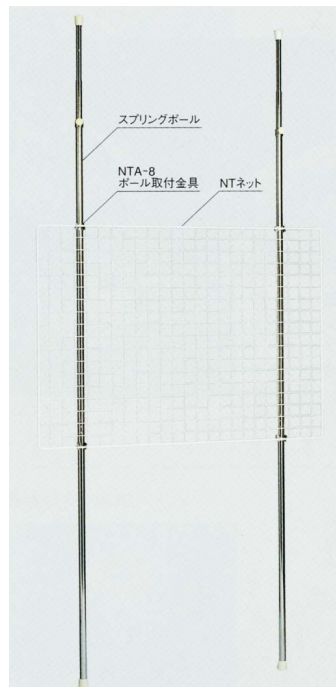

NTA-1 固定金具

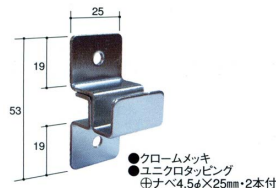

NTA-2 固定金具

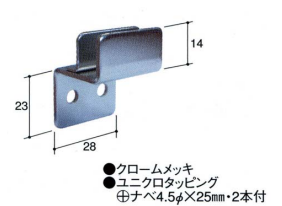

NTA-5 中間固定金具

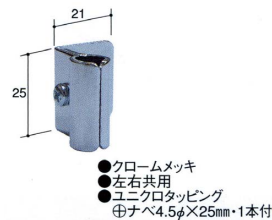

白 NTA-6 連結金具

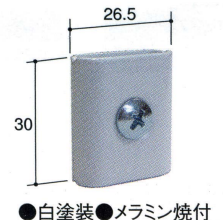

黒 NTA-6 連結金具

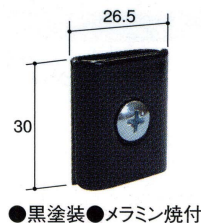

NTA-8 ポール取付金具

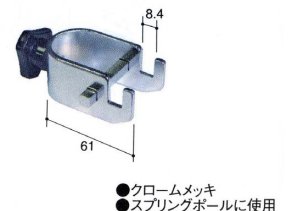

コード	商品名	価格	納期
4018	スプリングポール	¥19,000	1~2日
3035	NTA-1固定金具	¥590	1~2日
3036	NTA-2固定金具	¥565	1~2日

コード	商品名	価格	納期
3037	NTA-5中間固定金具	¥590	1~2日
3039	白NTA-6連結金具	¥715	1~2日

コード	商品名	価格	納期
3040	黒NTA-6連結金具	¥715	1~2日
3041	NTA-8ポール取付金具	¥1,440	1~2日

素材のカラー

●ブラック ●グレー ●シルバー ●ブロンズ ●ホワイト ●ステンカラー ●生地 ●化研シルバー

NT ネットアタッチメント

4φ ネットフック F型

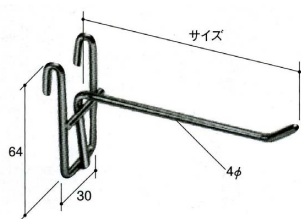

5φ ネットフック F型

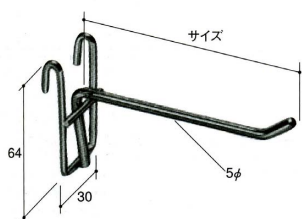

4φ ネットフック H型

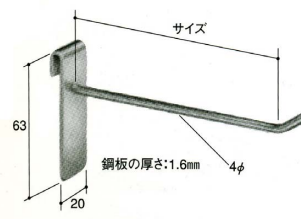

5φ ネットフック H型

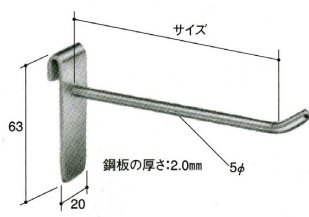

4φ ネットフック B型

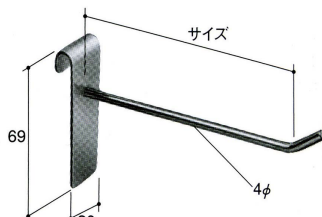

コード	商品名	価格	納期
3042	4パイネットフックF型 50ミリ	¥325	1~2日
3043	4パイネットフックF型 75ミリ	¥340	1~2日
3044	4パイネットフックF型 100ミリ	¥340	1~2日
3045	4パイネットフックF型 125ミリ	¥350	1~2日
3046	4パイネットフックF型 150ミリ	¥365	1~2日
3047	4パイネットフックF型 200ミリ	¥375	1~2日
3048	4パイネットフックF型 250ミリ	¥390	1~2日
3049	5パイネットフックF型 50ミリ	¥340	1~2日
3050	5パイネットフックF型 100ミリ	¥365	1~2日
3051	5パイネットフックF型 150ミリ	¥375	1~2日
3052	5パイネットフックF型 200ミリ	¥400	1~2日
3053	5パイネットフックF型 250ミリ	¥440	1~2日
3054	5パイネットフックF型 300ミリ	¥465	1~2日
3066	4パイネットフックH型 50ミリ	¥390	1~2日
3067	4パイネットフックH型 100ミリ	¥400	1~2日

コード	商品名	価格	納期
3068	4パイネットフックH型 150ミリ	¥415	1~2日
3069	4パイネットフックH型 200ミリ	¥440	1~2日
3070	4パイネットフックH型 250ミリ	¥465	1~2日
3071	5パイネットフックH型 100ミリ	¥425	1~2日
3072	5パイネットフックH型 150ミリ	¥450	1~2日
3073	5パイネットフックH型 200ミリ	¥490	1~2日
3074	5パイネットフックH型 250ミリ	¥515	1~2日
3084	3パイネットフックB型 20ミリ	¥375	1~2日
3085	3パイネットフックB型 30ミリ	¥390	1~2日
3086	3パイネットフックB型 40ミリ	¥390	1~2日
3087	4パイネットフックB型 50ミリ	¥390	1~2日
3088	4パイネットフックB型 100ミリ	¥400	1~2日
3089	4パイネットフックB型 150ミリ	¥400	1~2日
3090	4パイネットフックB型 200ミリ	¥425	1~2日
3091	4パイネットフックB型 250ミリ	¥450	1~2日

アルミ出隅ジョイナー

1035AC

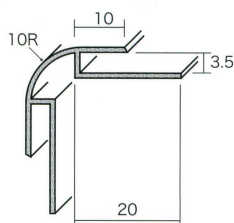

1045AC

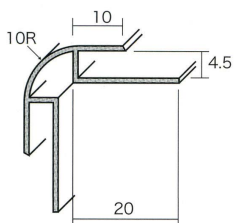

1055AC

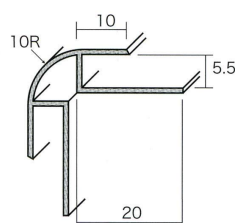

1065AC

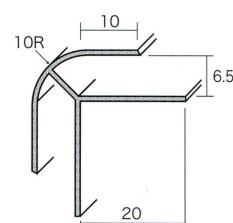

コード	商品名	色	価格	納期
3618	1035AC X 2750	■ シルバー	¥3,690	1~2日
3619	1045AC X 2730	■ シルバー	¥3,800	1~2日

コード	商品名	色	価格	納期
3620	1055AC X 2730	■ シルバー	¥3,890	1~2日
3621	1065AC X 2750	■ シルバー	¥4,040	1~2日

コードのカラー

■ アルミ製 ■ 樹脂製品 ■ スチール製品 ■ ステンレス製品 ■ その他の製品

アルミ出隅ジョイナー

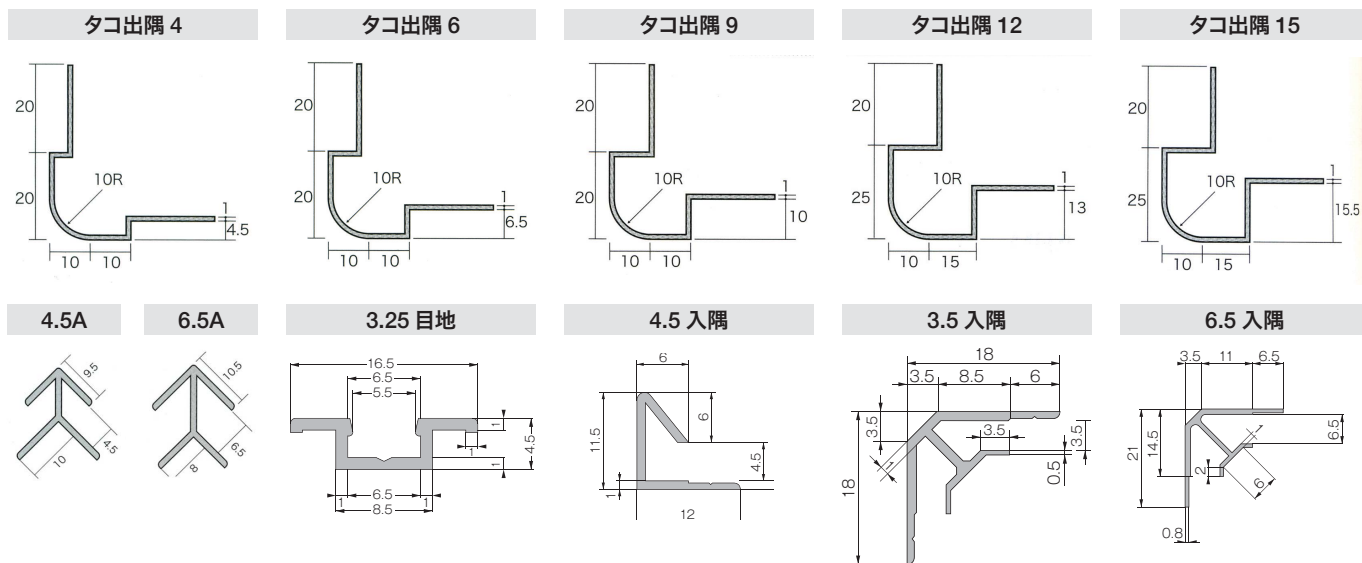

コード	商品名	色	価格	納期
3622	タコ出隅 4 X 2730	■ シルバー	¥11,200	1~2日
3623	タコ出隅 6 X 2730	■ シルバー	¥12,450	1~2日
3624	タコ出隅 9 X 2730	■ シルバー	¥12,450	1~2日
3625	タコ出隅 12 X 2730	■ シルバー	¥13,950	1~2日
3626	タコ出隅 15 X 2730	■ シルバー	¥15,450	1~2日

コード	商品名	色	価格	納期
9026	4.5A X 2430	■ シルバー	¥1,675	1~2日
9052	6.5A X 2550	■ シルバー	¥1,900	1~2日
9028	3.25目地X2430	■ シルバー	¥1,900	1~2日
9027	4.5入隅X2430	■ シルバー	¥2,275	1~2日
9038	3.5入隅X2430	■ シルバー	¥3,150	1~2日
9053	6.5入隅X2550	■ シルバー	¥2,475	1~2日

アルミコ型ジョイナー

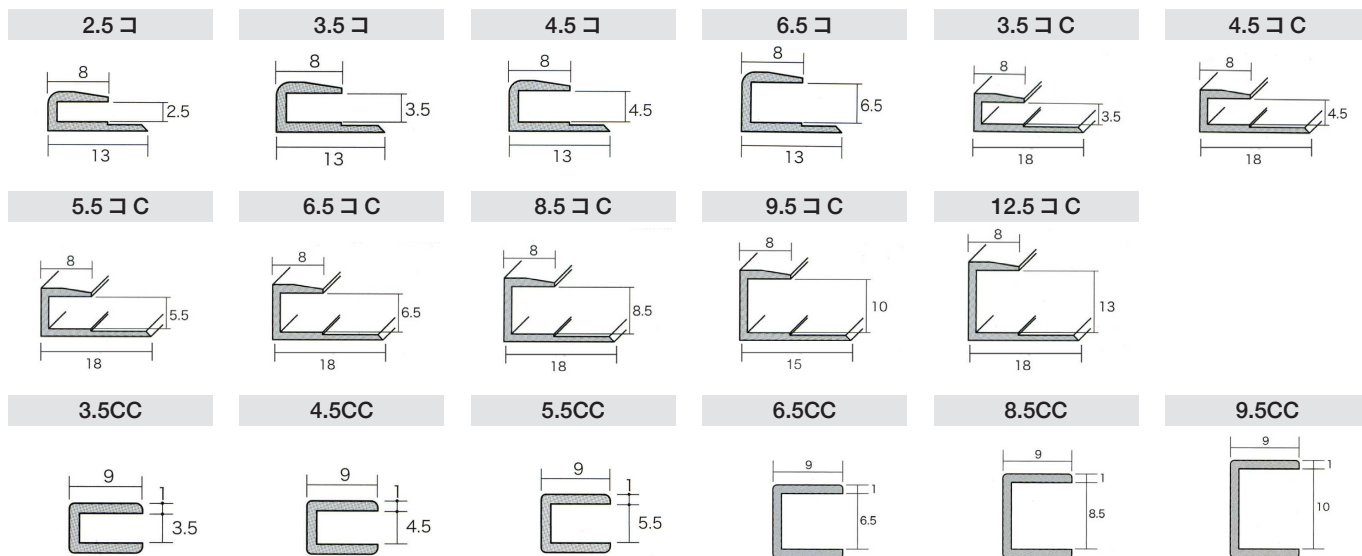

コード	商品名	色	価格	納期
9021	2.5コ X 2430	■ シルバー	¥1,275	1~2日
9022	3.5コ X 1820	■ シルバー	¥975	1~2日
9023	3.5コ X 2430	■ シルバー	¥1,300	1~2日
9025	4.5コ X 2430	■ シルバー	¥1,350	1~2日
9051	6.5コ X 2550	■ シルバー	¥1,500	1~2日
3627	3.5コC X 1820	■ シルバー	¥975	1~2日
3628	3.5コC X 2450	■ シルバー	¥1,300	1~2日
3629	4.5コC X 1820	■ シルバー	¥1,025	1~2日
3630	4.5コC X 2420	■ シルバー	¥1,350	1~2日
3631	5.5コC X 1820	■ シルバー	¥1,075	1~2日
3632	5.5コC X 2420	■ シルバー	¥1,425	1~2日

コード	商品名	色	価格	納期
3633	6.5コC X 1820	■ シルバー	¥1,140	1~2日
3634	6.5コC X 2450	■ シルバー	¥1,500	1~2日
3635	8.5コC X 2420	■ シルバー	¥1,750	1~2日
3636	9.5コC X 2420	■ シルバー	¥1,875	1~2日
3637	12.5コC X 2420	■ シルバー	¥2,070	1~2日
3638	3.5CC X 3000	■ シルバー	¥2,950	1~2日
3639	4.5CC X 3000	■ シルバー	¥3,090	1~2日
3640	5.5CC X 3000	■ シルバー	¥3,140	1~2日
3641	6.5CC X 3M	■ シルバー	¥3,250	1~2日
3642	8.5CC X 3M	■ シルバー	¥3,450	1~2日
3643	9.5CC X 3M	■ シルバー	¥3,590	1~2日

アルミ H 型ジョイナー

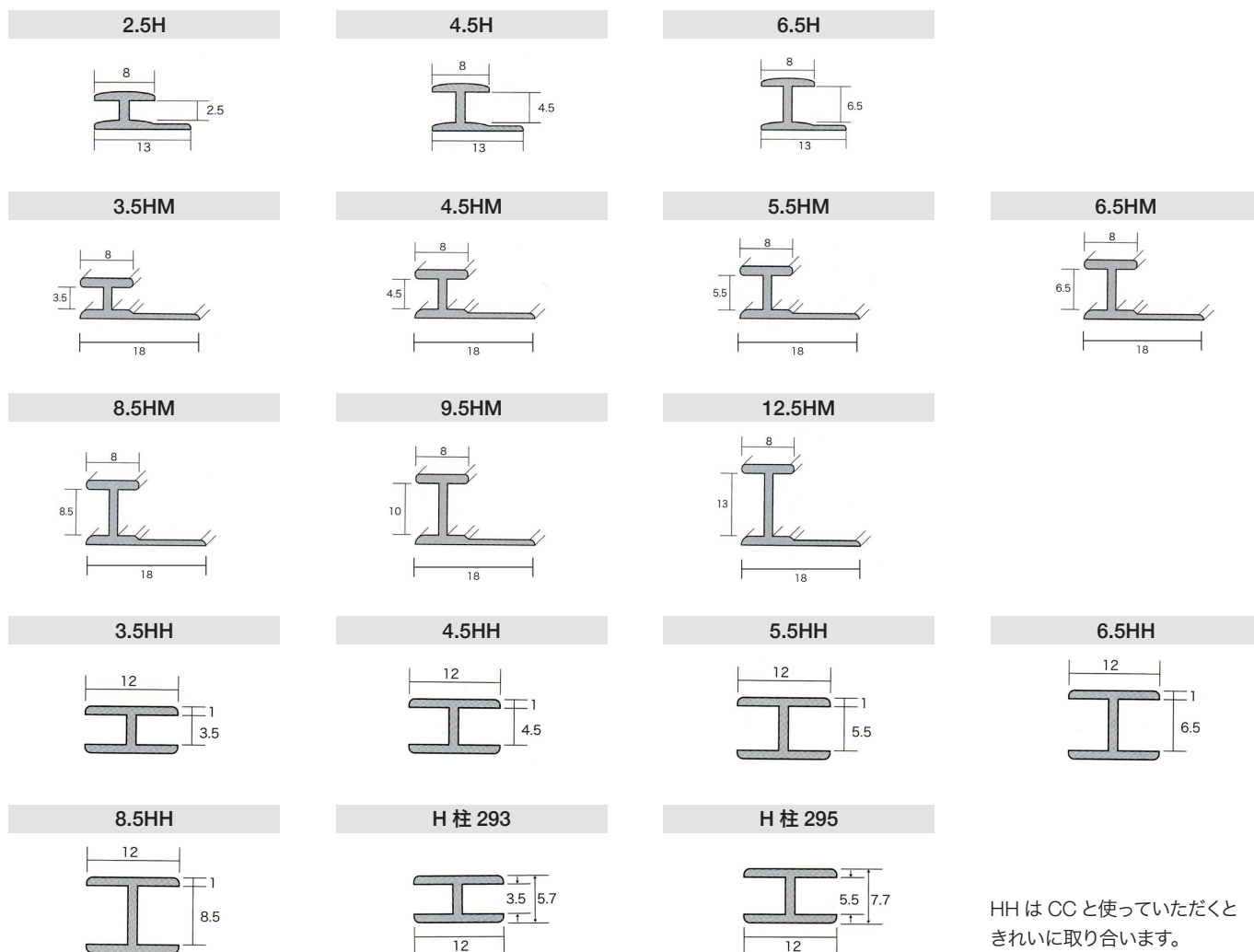

HH は GC と使っていただくと
きれいに取合います。

コード	商品名	色	価格	納期
9020	2.5 H X 2430	■ シルバー	¥1,275	1~2日
9033	3.5 H X 2430	■ シルバー	¥1,300	1~2日
9024	4.5 H X 2430	■ シルバー	¥1,350	1~2日
9050	6.5 H X 2550	■ シルバー	¥1,500	1~2日
3647	3.5 HM X 1820	■ シルバー	¥975	1~2日
3648	3.5 HM X 2450	■ シルバー	¥1,300	1~2日
3649	4.5 HM X 1820	■ シルバー	¥1,025	1~2日
3650	4.5 HM X 2420	■ シルバー	¥1,350	1~2日
3651	5.5 HM X 1820	■ シルバー	¥1,075	1~2日
3652	5.5 HM X 2420	■ シルバー	¥1,425	1~2日
3653	6.5 HM X 1820	■ シルバー	¥1,140	1~2日

コード	商品名	色	価格	納期
3654	6.5 HM X 2450	■ シルバー	¥1,500	1~2日
3655	8.5HM X 2420	■ シルバー	¥1,750	1~2日
3656	9.5HM X 2420	■ シルバー	¥1,875	1~2日
3657	12.5HM X 2420	■ シルバー	¥2,070	1~2日
3658	3.5HH X 3000	■ シルバー	¥2,950	1~2日
3659	4.5HH X 3000	■ シルバー	¥3,060	1~2日
3660	5.5HH X 3000	■ シルバー	¥3,140	1~2日
3661	6.5HH X 3000	■ シルバー	¥3,250	1~2日
3662	8.5HH X 3000	■ シルバー	¥3,450	1~2日
3663	H柱293 X 3640	■ シルバー	¥2,590	1~2日
3664	H柱295 X 3640	■ シルバー	¥2,640	1~2日

アルミジョータン押え

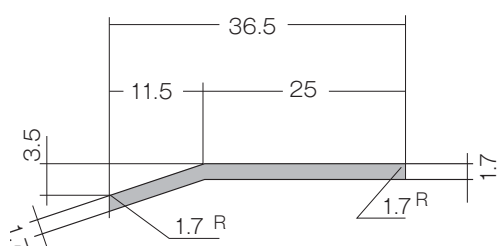

コード	商品名	色	価格	納期
1519	アルミジョータン押えX3640	■ シルバー	¥2,820	1~2日
1520	アルミジョータン押えX3640	■ ブロンズ	¥4,640	1~2日

コードのカラー

■ アルミ製 ■ 樹脂製品 ■ スチール製品 ■ ステンレス製品 ■ その他の製品

アルミパンチング板

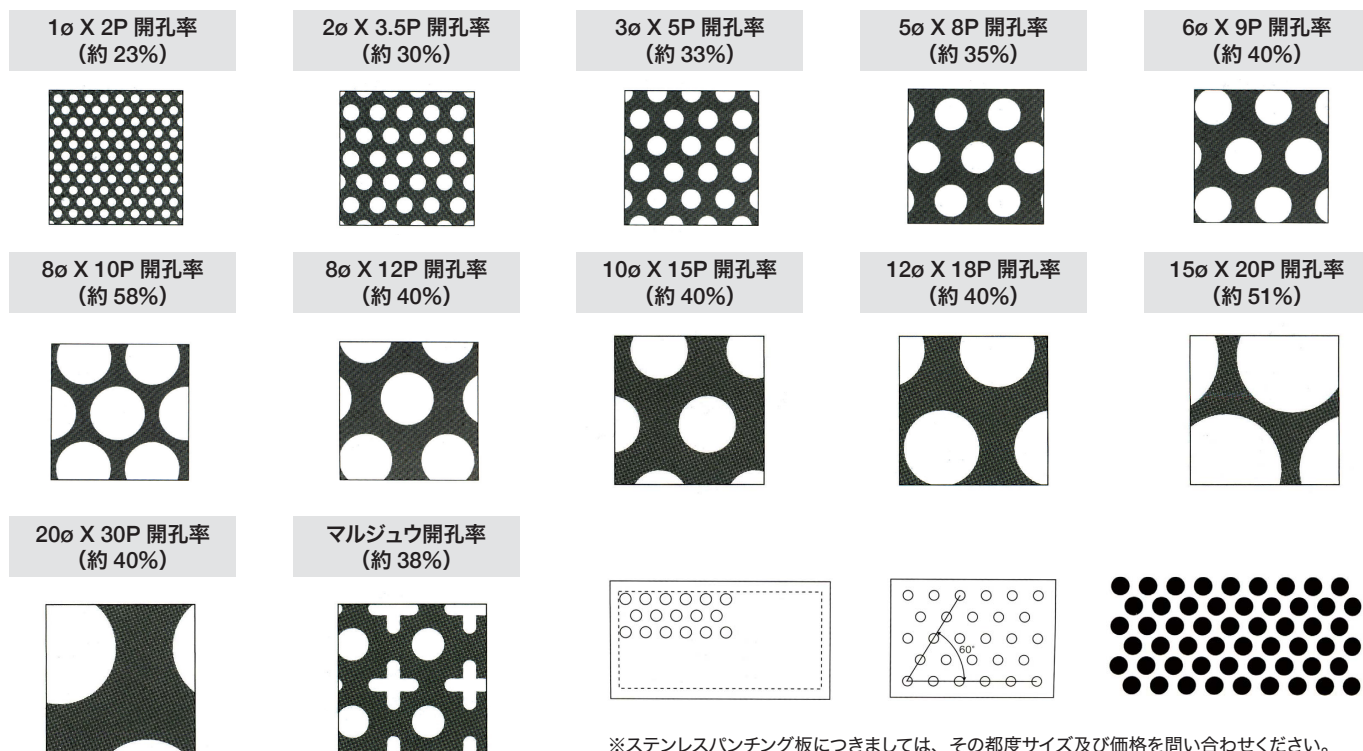

※ステンレスパンチング板につきましては、その都度サイズ及び価格を問い合わせください。

コード	商品名	色	価格	納期
3217	0.5 X 1M X 2M 3パイX 5P	生地	¥21,780	3~4日
3218	0.8 X 1M X 2M 3パイX 5P	生地	¥33,890	3~4日
3220	0.8 X 1M X 2M 5パイX 8P	生地	¥31,340	3~4日
3222	0.8 X 1M X 2M ○+	生地	¥30,450	3~4日
3224	1 X 1M X 2M 2パイX 3.5P	生地	¥42,780	3~4日
3225	1 X 1M X 2M 2パイX 3.5P	シルバー	¥65,230	7~8日
3226	1 X 1M X 2M 3パイX 5P	生地	¥35,450	3~4日
3227	1 X 1M X 2M 3パイX 5P	シルバー	¥53,780	7~8日
3228	1 X 1M X 2M 5パイX 8P	生地	¥34,340	3~4日
3229	1 X 1M X 2M 5パイX 8P	シルバー	¥52,780	7~8日
3230	1 X 1M X 2M 6パイX 9P	生地	¥34,340	3~4日
3231	1 X 1M X 2M 6パイX 9P	シルバー	¥52,780	7~8日
3232	1 X 1M X 2M 8パイX 10P	生地	¥37,230	3~4日
3233	1 X 1M X 2M 8パイX 10P	シルバー	¥59,450	7~8日
3234	1 X 1M X 2M 10パイX 15P	生地	¥34,340	3~4日
3235	1 X 1M X 2M 10パイX 15P	シルバー	¥52,670	7~8日
3236	1 X 1M X 2M ○+	生地	¥36,120	3~4日
3237	1 X 1M X 2M ○+	シルバー	¥58,340	7~8日
3238	1.5 X 1M X 2M 3パイX 5P	生地	¥49,780	3~4日
3239	1.5 X 1M X 2M 3パイX 5P	シルバー	¥68,450	7~8日
3240	1.5 X 1M X 2M 5パイX 8P	生地	¥48,670	3~4日
3241	1.5 X 1M X 2M 5パイX 8P	シルバー	¥67,340	7~8日
3242	1.5 X 1M X 2M 6パイX 9P	生地	¥53,560	3~4日
3243	1.5 X 1M X 2M 6パイX 9P	シルバー	¥66,120	7~8日
3244	1.5 X 1M X 2M 8パイX 12P	生地	¥47,780	3~4日
3245	1.5 X 1M X 2M 8パイX 12P	シルバー	¥66,120	7~8日
3246	1.5 X 1M X 2M 10パイX 15P	生地	¥47,780	3~4日
3247	1.5 X 1M X 2M 10パイX 15P	シルバー	¥66,120	7~8日
3248	1.5 X 1M X 2M 12パイX 18P	生地	¥48,890	3~4日
3249	1.5 X 1M X 2M 12パイX 18P	シルバー	¥66,120	7~8日
3250	1.5 X 1M X 2M 15パイX 20P	生地	¥56,560	3~4日
3251	1.5 X 1M X 2M 15パイX 20P	シルバー	¥66,120	7~8日
3252	1.5 X 1M X 2M 20パイX 30P	生地	¥48,890	3~4日

コード	商品名	色	価格	納期
3253	1.5 X 1M X 2M 20パイX 30P	シルバー	¥66,120	7~8日
3254	2 X 1M X 2M 3パイX 5P	生地	¥67,670	3~4日
3255	2 X 1M X 2M 3パイX 5P	シルバー	¥86,120	7~8日
3256	2 X 1M X 2M 5パイX 8P	生地	¥63,230	3~4日
3257	2 X 1M X 2M 5パイX 8P	シルバー	¥81,560	7~8日
3261	2 X 1M X 2M 6パイX 9P	生地	¥63,230	1~2日
3262	2 X 1M X 2M 6パイX 9P	シルバー	¥81,560	7~8日
3266	2 X 1M X 2M 8パイX 12P	生地	¥61,670	1~2日
3267	2 X 1M X 2M 8パイX 12P	シルバー	¥80,000	7~8日
3271	2 X 1M X 2M 10パイX 15P	生地	¥61,670	1~2日
3272	2 X 1M X 2M 10パイX 15P	シルバー	¥80,000	7~8日
3273	2 X 1M X 2M 12パイX 18P	生地	¥60,560	1~2日
3274	2 X 1M X 2M 12パイX 18P	シルバー	¥79,120	7~8日
3275	2 X 1M X 2M 15パイX 20P	生地	¥60,560	1~2日
3276	2 X 1M X 2M 15パイX 20P	シルバー	¥79,120	7~8日
3277	2 X 1M X 2M 20パイX 30P	生地	¥60,560	1~2日
3278	2 X 1M X 2M 20パイX 30P	シルバー	¥79,120	7~8日
3279	3 X 1M X 2M 5パイX 8P	生地	¥92,450	1~2日
3280	3 X 1M X 2M 5パイX 8P	シルバー	¥110,900	7~8日
3281	3 X 1M X 2M 10パイX 15P	生地	¥91,450	1~2日
3282	3 X 1M X 2M 10パイX 15P	シルバー	¥110,120	7~8日
3283	1.5 X 4' X 8' 5パイX 8P	生地	¥102,780	1~2日
3284	1.5 X 4' X 8' 5パイX 8P	シルバー	¥120,230	7~8日
3285	1.5 X 4' X 8' 8パイX 12P	生地	¥85,340	1~2日
3286	1.5 X 4' X 8' 8パイX 12P	シルバー	¥118,000	7~8日
3287	1.5 X 4' X 8' 10パイ X 15P	生地	¥84,120	1~2日
3288	1.5 X 4' X 8' 10パイX 15P	シルバー	¥116,670	7~8日
3289	2 X 4' X 8' 5パイX 8P	生地	¥110,450	1~2日
3290	2 X 4' X 8' 5パイX 8P	シルバー	¥143,340	7~8日
3291	2 X 4' X 8' 8パイX 12P	生地	¥108,000	1~2日
3292	2 X 4' X 8' 8パイX 12P	シルバー	¥140,340	7~8日
3293	2 X 4' X 8' 10パイX 15P	生地	¥106,900	1~2日
3294	2 X 4' X 8' 10パイX 15P	シルバー	¥139,560	7~8日

素材のカラー ■ブラック ■グレー ■シルバー ■ブロンズ ■ホワイト ■ステンカラー ■生地 ■化研シルバー

アルミ見切縁

AL-5

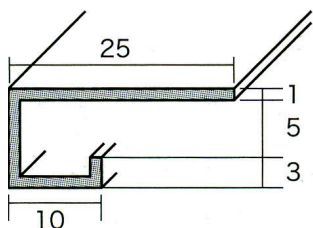

AL-7

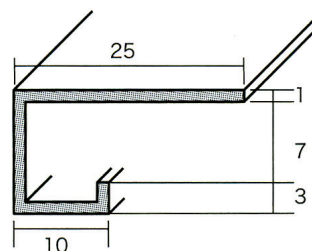

AL-10小

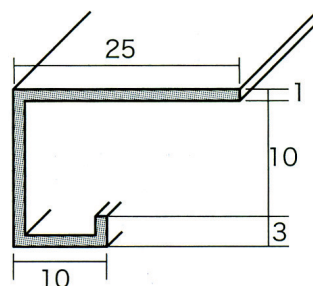

AL-10新

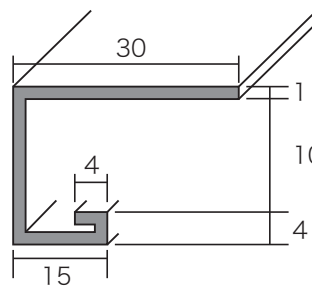

AL-13

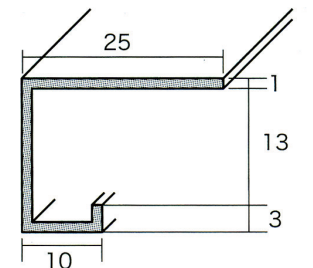

AL-13D

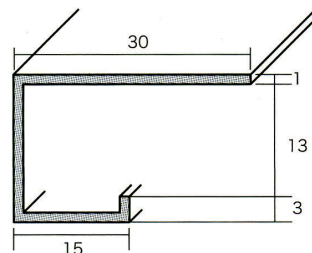

AL-15D

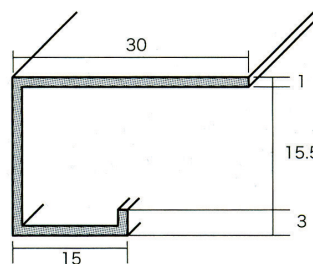

AL-20D

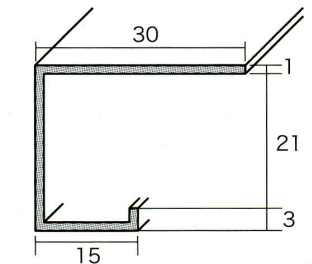

コード	商品名	色	価格	納期
3464	見切AL-5 X 3M	■ シルバー	¥2,180	1~2日
3465	見切AL-7 X 3M	■ シルバー	¥2,180	1~2日
3471	見切AL-10小 X 3M	■ シルバー	¥2,180	1~2日
1524	見切AL-10新 X 3M	■ シルバー	¥2,820	1~2日
3467	見切AL-13 X 3M	■ シルバー	¥2,380	1~2日
3468	見切AL-13D X 3M	■ シルバー	¥2,780	1~2日
3469	見切AL-15D X 3M	■ シルバー	¥4,180	1~2日
3470	見切AL-20D X 3M	■ シルバー	¥4,800	1~2日

コードのカラー

■ アルミ製

■ 樹脂製品

■ スチール製品

■ ステンレス製品

■ その他の製品

アルミ板

コード	商品名	色	価格	納期
3518	アルミ板 0.8 X 1M X 2M ABS	■ アルマイト片面養生	¥26,000	2~3日
3519	アルミ板 1.0 X 1M X 2M ABS	■ アルマイト片面養生	¥30,890	2~3日
3521	アルミ板 1.0 X 1,250 X 2,500 ABS	■ アルマイト片面養生	¥48,340	2~3日
3522	アルミ板 1.2 X 1M X 2M ABS	■ アルマイト片面養生	¥35,230	2~3日
3523	アルミ板 1.2 X 1M X 3M ABS	■ アルマイト片面養生	¥52,890	2~3日
3524	アルミ板 1.2 X 1,250 X 2,500 ABS	■ アルマイト片面養生	¥55,120	2~3日
3525	アルミ板 1.5 X 1M X 2M ABS	■ アルマイト片面養生	¥40,560	2~3日
3526	アルミ板 1.5 X 1M X 3M ABS	■ アルマイト片面養生	¥60,890	2~3日
3527	アルミ板 1.5 X 1M X 4M ABS	■ アルマイト片面養生	¥81,120	2~3日
3528	アルミ板 1.5 X 1,250 X 2,500 ABS	■ アルマイト片面養生	¥63,450	2~3日
3529	アルミ板 1.5 X 1,250 X 3,000 ABS	■ アルマイト片面養生	¥76,120	2~3日
3530	アルミ板 1.5 X 1,250 X 4,000 ABS	■ アルマイト片面養生	¥101,450	2~3日
3531	アルミ板 2.0 X 1M X 2M ABS	■ アルマイト片面養生	¥51,120	2~3日
3532	アルミ板 2.0 X 1M X 3M ABS	■ アルマイト片面養生	¥76,560	2~3日
3533	アルミ板 2.0 X 1M X 4M ABS	■ アルマイト片面養生	¥102,000	2~3日
3534	アルミ板 2.0 X 1,250 X 2,500 ABS	■ アルマイト片面養生	¥79,780	2~3日
3535	アルミ板 2.0 X 1,250 X 3,000 ABS	■ アルマイト片面養生	¥95,670	2~3日
3536	アルミ板 2.0 X 1,250 X 4,000 ABS	■ アルマイト片面養生	¥127,560	2~3日
3537	アルミ板 3.0 X 1M X 2M ABS	■ アルマイト片面養生	¥74,230	2~3日
3538	アルミ板 3.0 X 1M X 3M ABS	■ アルマイト片面養生	¥111,340	2~3日
3539	アルミ板 3.0 X 1,250 X 2,500 ABS	■ アルマイト片面養生	¥116,000	2~3日
3540	アルミ板 5.0 X 1M X 2M ABS	■ アルマイト片面養生	¥122,450	2~3日
3541	アルミ板 1.0 X 1M X 2M ASP	■ 生地片面養生	¥22,450	2~3日
3542	アルミ板 1.0 X 1M X 3M ASP	■ 生地片面養生	¥33,670	2~3日
3543	アルミ板 1.0 X 1,250 X 2,500 ASP	■ 生地片面養生	¥35,000	2~3日
3544	アルミ板 1.2 X 1M X 2M ASP	■ 生地片面養生	¥26,560	2~3日
3545	アルミ板 1.2 X 1M X 3M ASP	■ 生地片面養生	¥39,890	2~3日
3546	アルミ板 1.2 X 1,250 X 2,500 ASP	■ 生地片面養生	¥41,560	2~3日
3547	アルミ板 1.5 X 1M X 2M ASP	■ 生地片面養生	¥32,450	2~3日
3548	アルミ板 1.5 X 1M X 3M ASP	■ 生地片面養生	¥48,670	2~3日
3549	アルミ板 1.5 X 1M X 4M ASP	■ 生地片面養生	¥64,890	2~3日
3550	アルミ板 1.5 X 1,250 X 2,500 ASP	■ 生地片面養生	¥50,670	2~3日
3551	アルミ板 1.5 X 1,250 X 3,000 ASP	■ 生地片面養生	¥60,890	2~3日
3552	アルミ板 1.5 X 1,250 X 4,000 ASP	■ 生地片面養生	¥81,120	2~3日
3553	アルミ板 2.0 X 1M X 2M ASP	■ 生地片面養生	¥42,780	2~3日
3554	アルミ板 2.0 X 1M X 3M ASP	■ 生地片面養生	¥64,120	2~3日
3555	アルミ板 2.0 X 1M X 4M ASP	■ 生地片面養生	¥85,560	2~3日
3556	アルミ板 2.0 X 1,250 X 2,500 ASP	■ 生地片面養生	¥66,780	2~3日
3557	アルミ板 2.0 X 1,250 X 3,000 ASP	■ 生地片面養生	¥80,230	2~3日
3558	アルミ板 2.0 X 1,250 X 4,000 ASP	■ 生地片面養生	¥107,000	2~3日
3559	アルミ板 2.0 X 1,600 X 3,000 ASP	■ 生地片面養生	¥105,120	2~3日
3560	アルミ板 2.0 X 1,600 X 4,000 ASP	■ 生地片面養生	¥140,230	2~3日
3561	アルミ板 2.5 X 1M X 2M ASP	■ 生地片面養生	¥52,780	2~3日
3562	アルミ板 2.5 X 1,250 X 2,500 ASP	■ 生地片面養生	¥82,560	2~3日
3563	アルミ板 3.0 X 1M X 2M ASP	■ 生地片面養生	¥62,560	2~3日
3564	アルミ板 3.0 X 1M X 3M ASP	■ 生地片面養生	¥94,000	2~3日
3565	アルミ板 3.0 X 1,250 X 2,500 ASP	■ 生地片面養生	¥98,000	2~3日
3566	アルミ板 3.0 X 1,250 X 3,000 ASP	■ 生地片面養生	¥117,450	2~3日
3567	アルミ板 3.0 X 1,250 X 4,000 ASP	■ 生地片面養生	¥156,670	2~3日
3568	アルミ板 5.0 X 1M X 2M ASP	■ 生地片面養生	¥107,000	2~3日

P/C システム 16

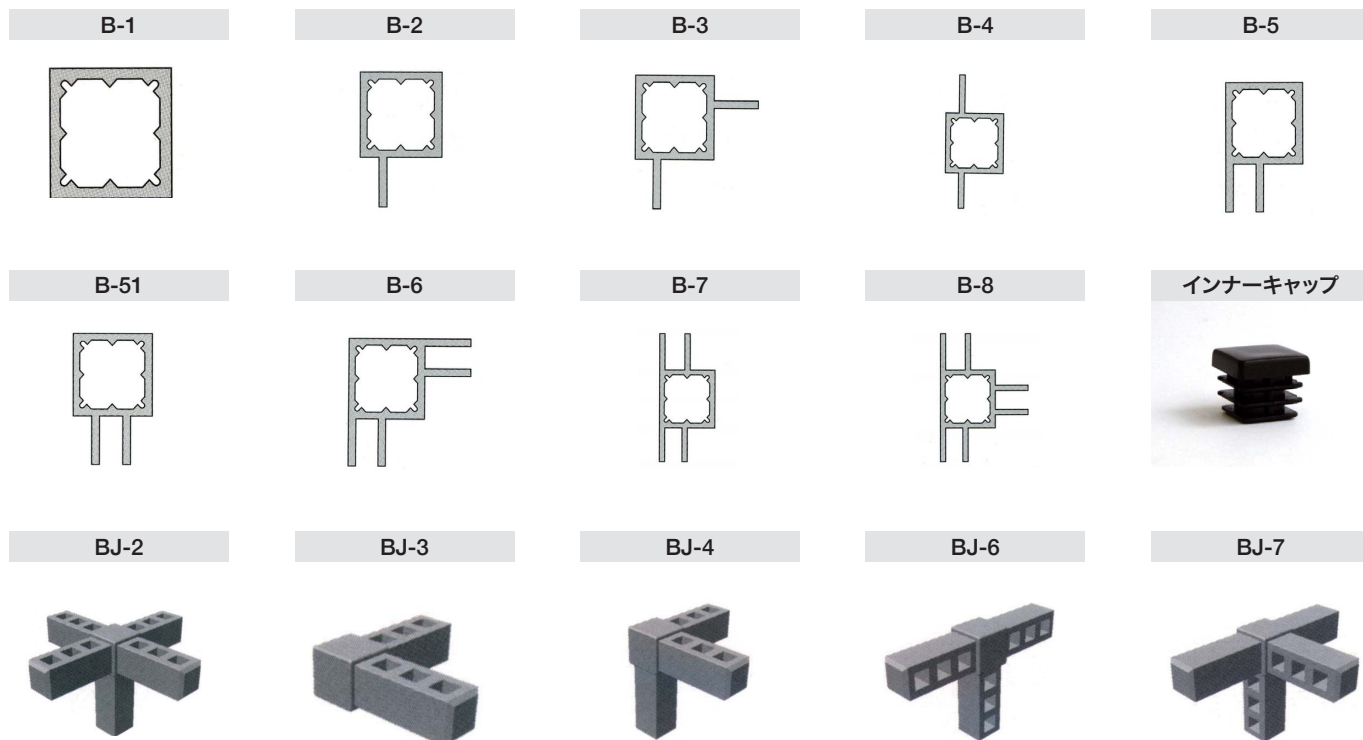

P/C システム 16

P/C システム 25

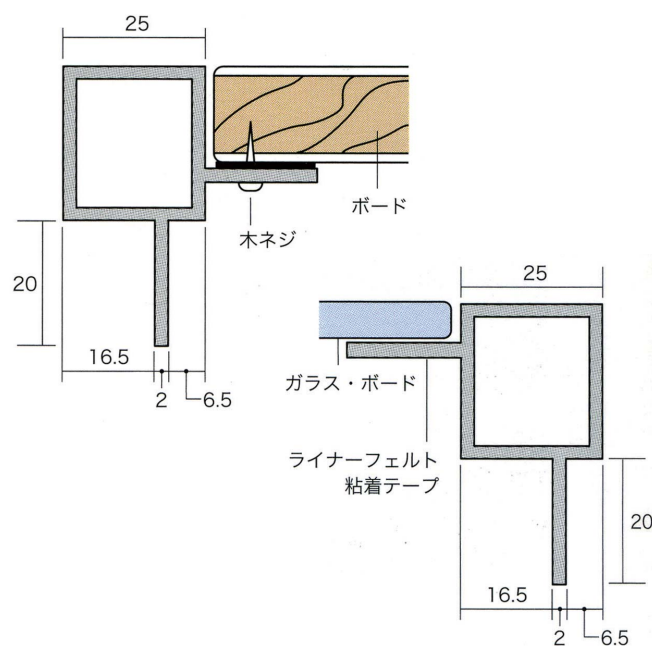
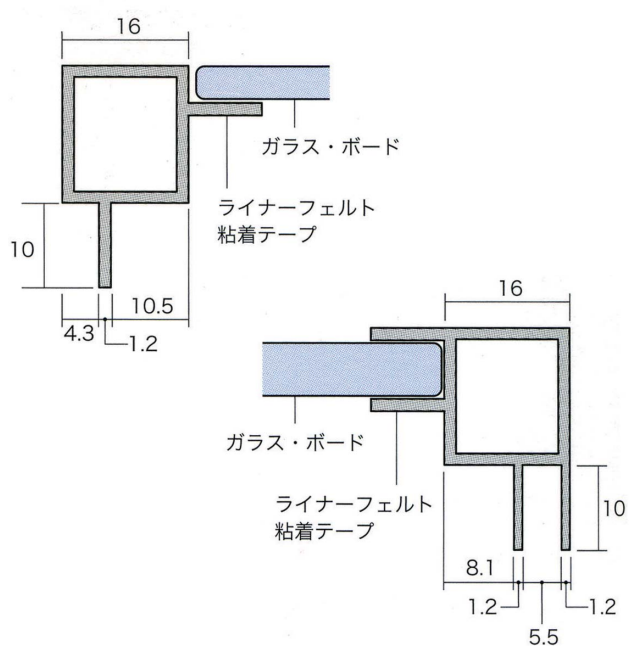

コード	商品名	色	価格	納期
4293	B-1 X 3030	■ シルバー	¥3,620	2~3日
3666	B-2 X 3030	■ シルバー	¥4,260	2~3日
3667	B-3 X 3030	■ シルバー	¥4,850	2~3日
3668	B-4 X 3030	■ シルバー	¥4,850	2~3日
3669	B-5 X 3030	■ シルバー	¥4,880	2~3日
3670	B-51 X 3030	■ シルバー	¥4,880	2~3日
3671	B-6 X 3030	■ シルバー	¥6,180	2~3日
3672	B-7 X 3030	■ シルバー	¥6,180	2~3日
3673	B-8 X 2730	■ シルバー	¥6,800	2~3日

コード	商品名	色	価格	納期
3674	BJ-2	■ ブラック	¥440	2~3日
3675	BJ-3	■ ブラック	¥380	2~3日
3676	BJ-3	■ グレー	¥380	2~3日
4294	BJ-4	■ ブラック	¥400	2~3日
3678	BJ-4	■ グレー	¥400	2~3日
3679	BJ-6	■ ブラック	¥400	2~3日
3680	BJ-6	■ グレー	¥400	2~3日
3681	BJ-7	■ ブラック	¥420	2~3日
3682	BJ-7	■ グレー	¥420	2~3日
3686	16ミリ用インナーキャップ	■ ブラック	¥120	2~3日

※ B-3 は在庫がなくなり次第廃盤となります。

コードのカラー ■ アルミ製 ■ 樹脂製品 ■ スチール製品 ■ ステンレス製品 ■ その他の製品

P/C システム 25

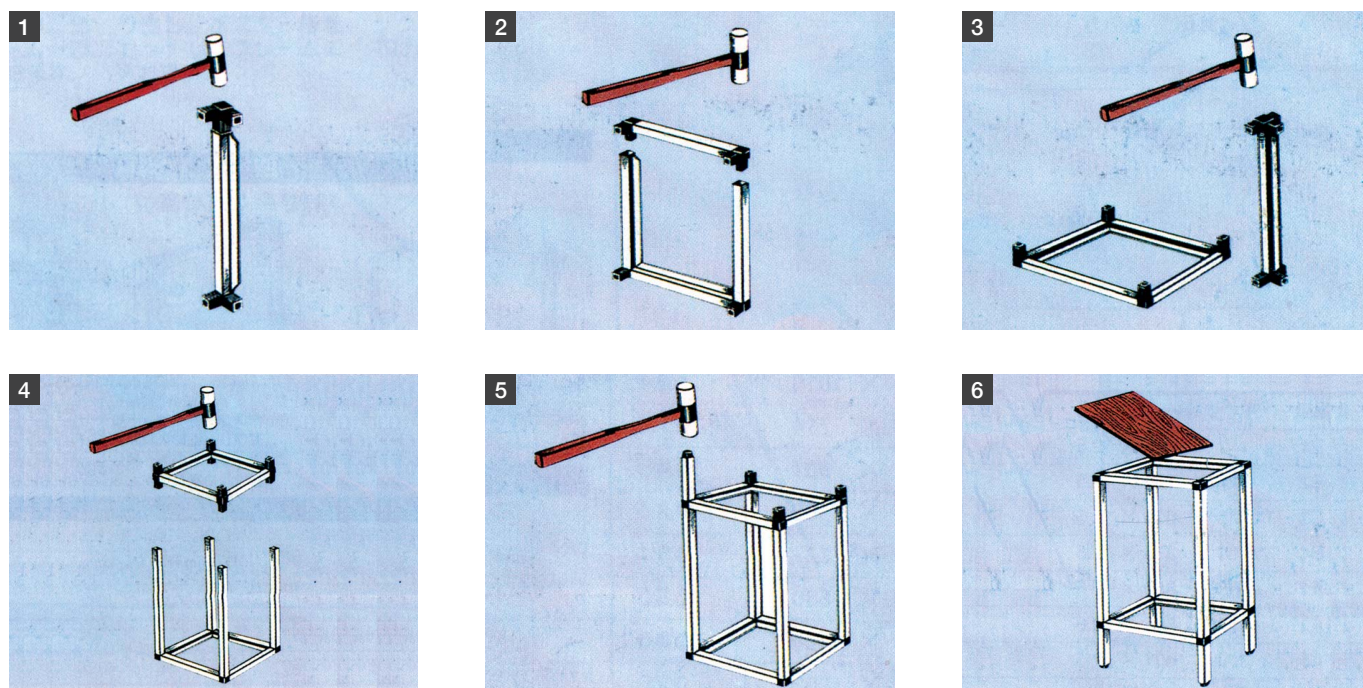
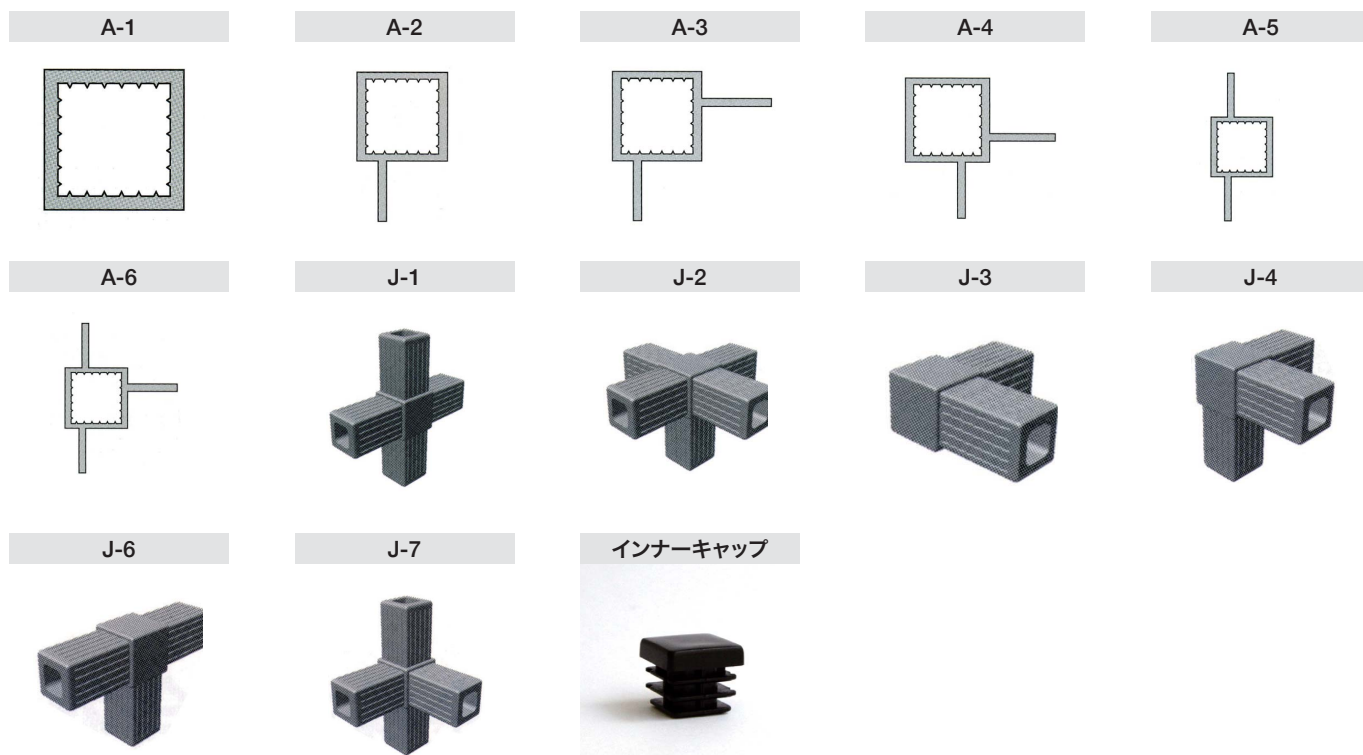

コード	商品名	色	価格	納期
3687	A-1 X 3030	■ シルバー	¥7,340	2~3日
3688	A-2 X 3030	■ シルバー	¥8,840	2~3日
3689	A-3 X 3030	■ シルバー	¥10,300	2~3日
3690	A-4 X 3030	■ シルバー	¥10,300	2~3日
3691	A-5 X 3030	■ シルバー	¥10,300	2~3日
3692	A-6 X 3030	■ シルバー	¥11,440	2~3日
3693	J-1	■ ブラック	¥800	2~3日
3694	J-2	■ ブラック	¥1,040	2~3日
3695	J-2	■ グレー	¥1,040	2~3日

コード	商品名	色	価格	納期
3696	J-3	■ ブラック	¥800	2~3日
3697	J-3	■ グレー	¥800	2~3日
3698	J-4	■ ブラック	¥880	2~3日
3699	J-4	■ グレー	¥880	2~3日
3701	J-6	■ ブラック	¥880	2~3日
3702	J-6	■ グレー	¥880	2~3日
3703	J-7	■ ブラック	¥1,000	2~3日
3704	J-7	■ グレー	¥1,000	2~3日
3707	25 ミリ用インナーキャップ	■ ブラック	¥240	2~3日

※ A-3、A-6 は在庫がなくなり次第廃盤となります。

DS レール、DS レールミニ (中型 FF 用展張金具)

特長

- 押出材の材質に 6005CS を採用している為、通常の材質 (6063) より約 1.7 倍の強度があります。
 - 低価格
 - DS レール専用の化粧カバーを用意している為、綺麗に仕上がります。
- ※安全の為ビス、ナットを用意してください。(レール 1 本あたり 5 カ所程度)



DS レール (中型 FF 用展張金具)

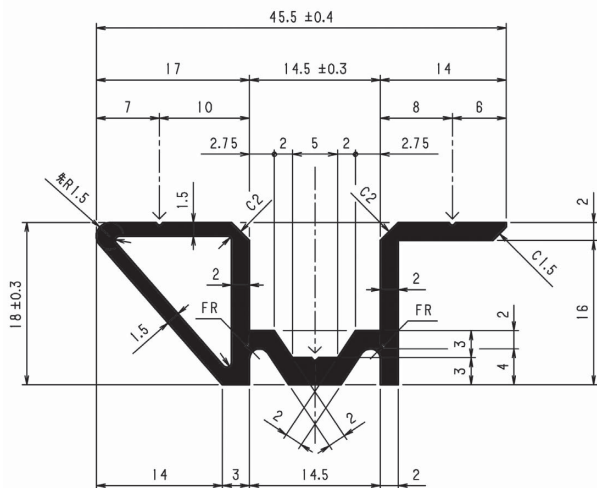

新製品

DS レールミニ

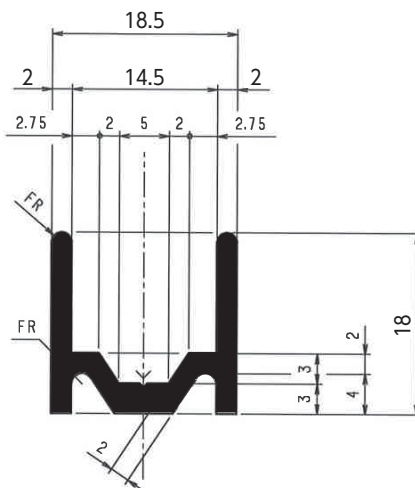

DS レール用押縁

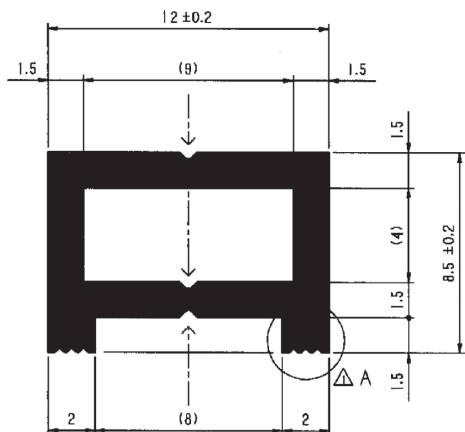

DS レール用化粧カバー

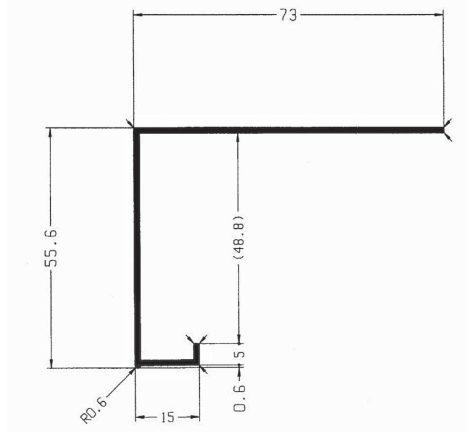

アルミアングル L1,5 X 30 X 30 X 4M

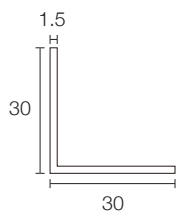

DS レール + 化粧カバーかん合図

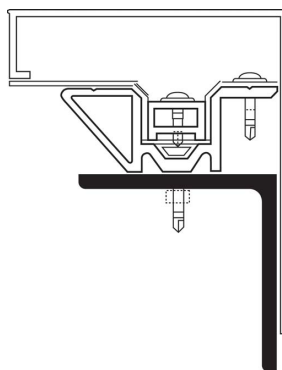

DS レールミニ + 看板枠 15755 かん合図

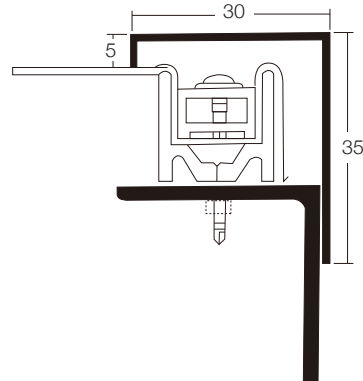

看板枠 15755 X 3640

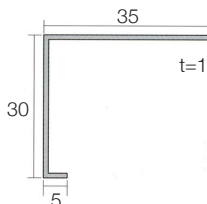

コード	商品名	色	価格	納期
4292	DSレール X 4M	シルバー	¥7,210	1~2日
4845	DSレールミニ X 4M	シルバー	¥4,660	1~2日
4295	DSレール用押縁 X 4M	シルバー	¥2,120	1~2日
4296	DSレール用化粧カバー X 4M	シルバー	¥9,625	1~2日

コード	商品名	色	価格	納期
4297	DSレール用化粧カバー X 4M	ホワイト	¥11,125	1~2日
1134	L1,5 X 30 X 30 X 4M	シルバー	¥2,980	1~2日
1521	看板枠15755 X 3.64M	シルバー	¥2,700	1~2日

コードのカラー

■ アルミ製 ■ 樹脂製品 ■ スチール製品 ■ ステンレス製品 ■ その他の製品

M-10、M-10 プチ (FF 用展張レール)

M-10

展張完成

安全に関する注意
安全の為ビスナットを利用して固定してください。
(レール1本当たり3ヶ所程度)

M-10 プチ

M10プチの特徴

- MAX 短辺 2M まで。
- 低価格商品です。

M-10 用カバー

M10 特徴

- 展張工具を用意している為、FFシートの展張が楽で、短時間で製作出来ます。
- MAX 短辺 5M 位まで展張出来ます。
(他社と比べてもレール式では一番大きな面が作れます。)

M-10 用展張工具

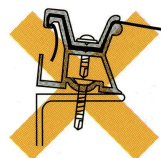

安全に関する注意
展張が強すぎるとレールが持ち上がりたり鉄骨が緩むことがありますので注意してください。

M-10 の基本的な取付方法

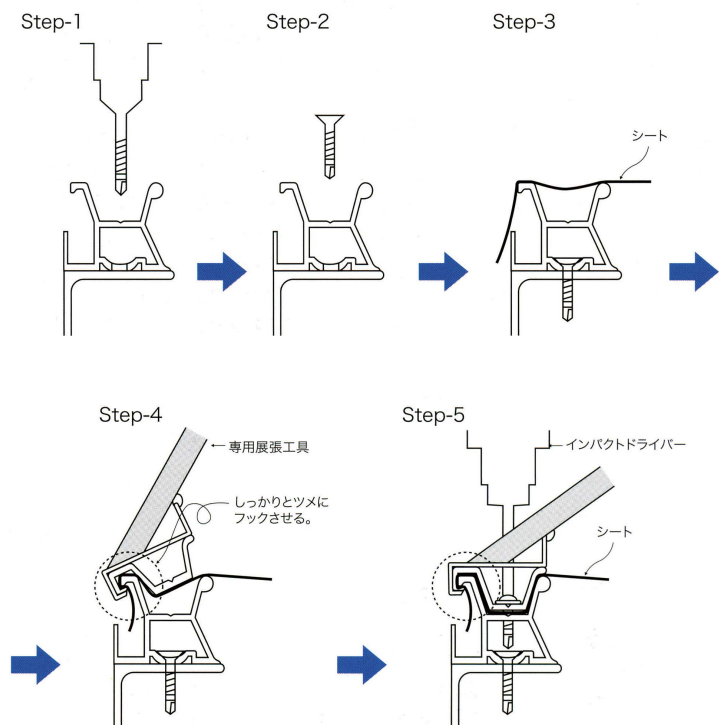

M-10 キャップの止め方

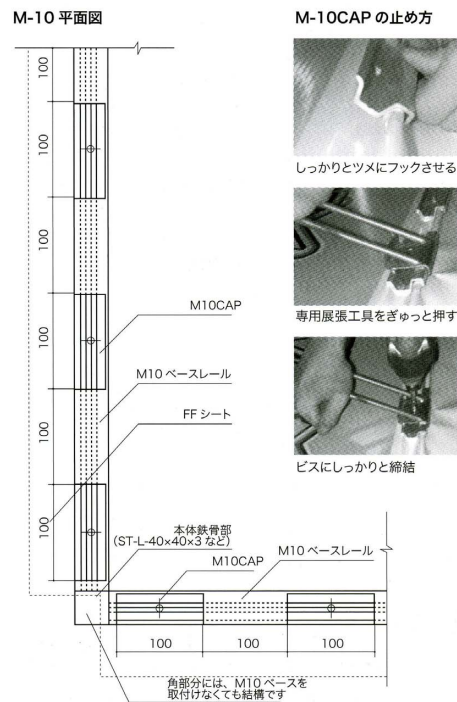

コード	商品名	価格	納期
9040	M-10プチX 2M	¥6,960	3~4日
9041	M-10プチX 3M	¥10,440	3~4日

コード	商品名	価格	納期
9042	M-10 X 2M	¥12,800	3~4日
9043	M-10 X 3M	¥19,200	3~4日

コード	商品名	価格	納期
9044	M-10用展張工具	¥5,550	3~4日
9045	M10用カバー X 4Mシルバー	¥5,900	1~2日
9046	M10用カバー X 4Mホワイト	¥6,625	1~2日

開閉式看板

安く、早く、さらに組立簡単!!豊富なサイズと多彩な加工が可能。(納期 4 ~ 5 日)
 FF シートはセット販売も OK ! 看板本体は組立品・部品キット、どちらでも OK !

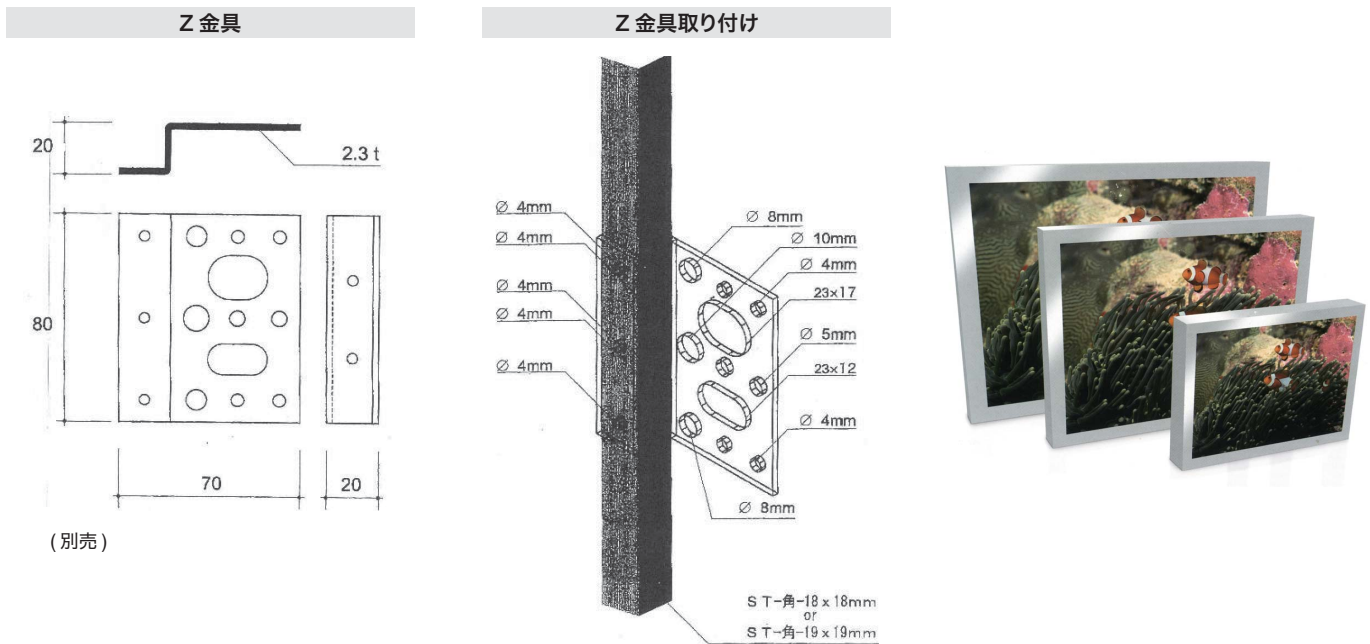

不燃 FF シート

国土交通大臣認定不燃番号取得済 日本製

NM-2303 溶剤インクジェット出力 + ラミネート (フッ素フィルム)	NM-2305 溶剤インクジェット出力 + ラミネート (PVC フィルム) 又はラミネート無	NM-2546 マーキングフィルム貼り
--	--	-------------------------------

標準物性表

厚さ(mm)	重量(g/m ²)	引張強度(N/3cm) タテ×ヨコ	伸度(%) タテ×ヨコ	引裂強度(N) タテ×ヨコ	透光率(%)
0.32	480	2251 × 1918	4.4 × 4.0	73.8 × 52.3	25.6

規格	設計価格 30Mロール売り	設計価格 切り売り
1300mm幅	¥336,000	M/¥14,000
2000mm幅	¥528,000	M/¥22,000

DS シート

特徴

- 屋外 UV 耐候 5 年以上。
- 経済性重視 FF シート。
- 防災加工製品です。

巾及び長さは少なくともプラス
200 ミリ以上でお使いください。

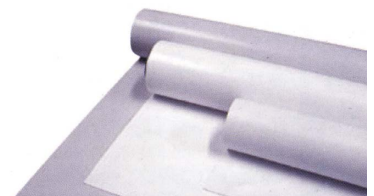
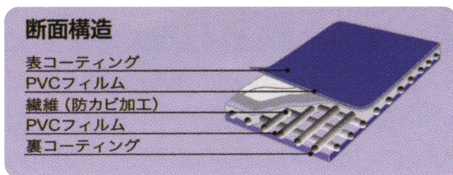

商品名	規格	上代価格 ロール売り	上代価格 切り売り
DSシート CS、溶剤インクジェット専用	820ミリ X 50M	¥72,600	¥1,940
	920ミリ X 50M	¥81,680	¥2,180
	1,020ミリ X 50M	¥90,750	¥2,420
	1,120ミリ X 50M	¥99,830	¥2,670
	1,220ミリ X 50M	¥108,900	¥2,910
	1,320ミリ X 50M	¥117,980	¥3,150
	1,620ミリ X 50M	¥145,200	¥3,880

商品名	規格	上代価格 ロール売り	上代価格 切り売り
DSシート CS、溶剤インクジェット専用	1,820ミリ X 50M	¥163,350	¥4,360
	2,020ミリ X 50M	¥181,500	¥4,840
	2,220ミリ X 50M	¥199,650	¥5,330
	2,500ミリ X 50M	¥408,380	¥10,890
	3,200ミリ X 50M	¥522,720	¥13,940
	4,200ミリ X 50M	¥686,070	¥18,300
	5,000ミリ X 40M	¥907,500	¥24,200
	Z金具(壁面取付金具)別売り		¥580

コードのカラー ■アルミ製 ■樹脂製品 ■スチール製品 ■ステンレス製品 ■その他の製品

壁面、屋上サイン、店舗ファサードサインに最適
安定感のある安価タイプ

カラー 白、シルバー
カバー見付幅 20ミリ、30ミリ

H/W		1,500	1,800	2,000	2,700	3,000
500	部材キット	52,030	53,240	54,450	79,860	91,960
	組立品	94,380	95,590	96,800	145,200	165,770
600	部材キット	64,130	70,180	73,810	87,120	93,170
	組立品	117,370	128,260	134,310	159,720	169,400
700	部材キット	66,550	73,810	77,440	94,380	99,220
	組立品	119,790	133,100	142,780	170,610	181,500
800	部材キット	72,600	82,280	87,120	100,430	106,480
	組立品	130,680	147,620	159,720	182,710	191,180
900	部材キット	73,810	83,490	88,330	105,270	111,320
	組立品	133,100	151,250	159,720	191,180	203,280
1,000	部材キット	76,230	84,700	90,750	111,320	117,370
	組立品	137,940	153,670	164,560	200,860	214,170
1,100	部材キット	77,440	87,120	91,960	112,530	122,210
	組立品	141,570	156,090	166,980	204,490	221,430
1,200	部材キット	78,650	88,330	93,170	116,160	125,840
	組立品	143,990	159,720	169,400	211,750	227,480
1,300	部材キット	81,070	89,540	94,380	118,580	128,260
	組立品	146,410	162,140	170,610	214,170	233,530
1,400	部材キット	83,490	90,750	95,590	121,000	131,890
	組立品	151,250	164,560	173,030	220,220	240,790
1,500	部材キット	84,700	91,960	96,800	122,210	133,100
	組立品	154,880	166,980	174,240	223,850	244,420
1,600	部材キット	85,910	93,170	98,010	123,420	134,310
	組立品	157,300	168,190	175,450	225,060	244,420
1,700	部材キット	87,120	94,380	99,220	124,630	136,730
	組立品	159,720	169,400	176,660	227,480	246,840
1,800	部材キット	89,540	96,800	100,430	128,260	140,360
	組立品	163,350	174,240	181,500	232,320	254,100
1,900	部材キット	90,750	98,010	105,270	134,310	146,410
	組立品	165,770	177,870	189,970	243,210	264,990
2,000	部材キット	91,960	100,430	108,900	139,150	152,460
	組立品	168,190	181,500	198,440	252,890	277,090

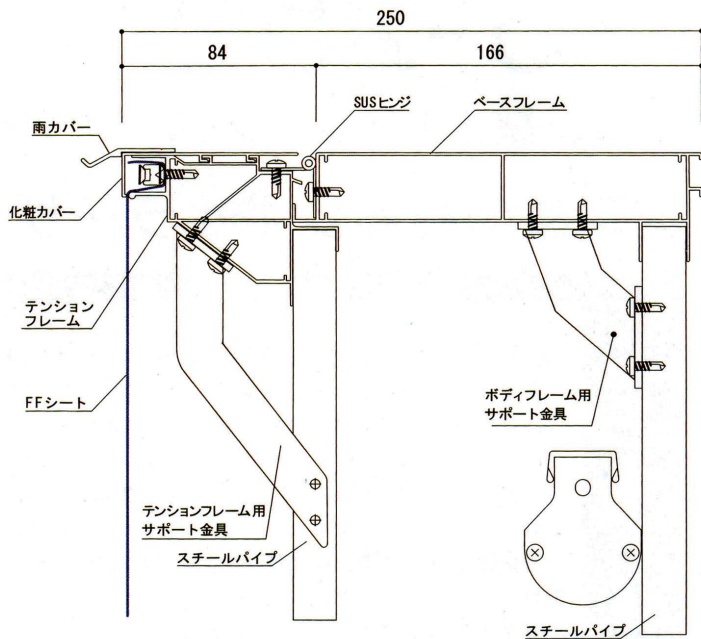

- 図の骨組み寸、本体構造等は全て参考資料です。現場、サイズに応じた構造計算の上設計してください。
- 部材キットには裏板、電装品は含まれておりません。
- FFシート付は別途金額を加算してください。
- H2,000以上は別途お見積り致します。
- 端数の場合は繰り上げ数値となります。H1,250 X W4,700の場合→H1,300 X W5,000になります。
- 梱包費、送料、消費税は別途ご請求させて頂きます。

※材料がなくなり次第廃盤となります。

H/W		3,600	4,000	4,500	5,000	5,400	6,000	6,500	7,000	7,500	8,000	8,500	9,000	10,000	11,000	12,000
500	部材キット	105,270	108,900	122,210	135,520	147,620	163,350	176,660	189,970	200,860	211,750	222,640	233,530	246,840	274,670	294,030
	組立品	191,180	197,230	221,430	246,840	267,410	297,660	320,650	344,850	365,420	385,990	405,350	424,710	447,700	499,730	534,820
600	部材キット	108,900	113,740	127,050	139,150	150,040	166,980	179,080	192,390	204,490	215,380	226,270	237,160	257,730	278,300	297,660
	組立品	198,440	205,700	229,900	254,100	273,460	302,500	325,490	349,690	370,260	390,830	410,190	430,760	468,270	505,780	540,870
700	部材キット	114,950	119,790	134,310	148,830	159,720	176,660	191,180	204,490	217,800	231,110	240,790	251,680	274,670	295,240	315,810
	組立品	210,540	217,800	243,210	269,830	290,400	321,860	347,270	371,470	395,670	418,660	438,020	457,380	498,520	537,240	574,750
800	部材キット	123,420	128,260	142,780	157,300	169,400	187,550	202,070	216,590	229,900	242,000	254,100	266,200	290,400	313,390	335,170
	組立品	223,850	232,320	258,940	285,560	307,340	340,010	366,630	393,250	416,240	440,440	462,220	485,210	527,560	568,700	609,840
900	部材キット	130,680	135,520	150,040	165,770	179,080	198,440	212,960	228,690	242,000	255,310	268,620	281,930	307,340	330,330	354,530
	組立品	237,160	245,630	273,460	301,290	324,280	359,370	387,200	416,240	440,440	464,640	487,630	511,830	557,810	601,370	643,720
1,000	部材キット	136,730	142,780	158,510	175,450	188,760	208,120	225,060	240,790	255,310	268,620	283,140	296,450	323,070	348,480	372,680
	組立品	250,470	258,940	287,980	318,230	342,430	378,730	407,770	438,020	463,430	488,840	514,250	538,450	586,850	632,830	677,600
1,100	部材キット	142,780	147,620	163,350	180,290	194,810	215,380	232,320	248,050	262,570	277,090	291,610	306,130	332,750	360,580	383,570
	組立品	257,730	267,410	297,660	327,910	353,320	390,830	421,080	451,330	477,950	503,360	529,980	555,390	605,000	655,820	698,170
1,200	部材キット	146,410	152,460	169,400	186,340	200,860	221,430	239,580	256,520	271,040	285,560	300,080	314,600	342,430	372,680	395,670
	組立品	264,990	275,880	307,340	337,590	364,210	402,930	434,390	465,850	492,470	519,090	544,500	571,120	621,940	677,600	717,530
1,300	部材キット	151,250	156,090	174,240	191,180	205,700	227,480	245,630	263,780	278,300	294,030	308,550	323,070	352,110	381,150	406,560
	組立品	274,670	284,350	315,810	348,480	375,100	413,820	446,490	479,160	505,780	533,610	560,230	588,060	640,090	693,330	738,100
1,400	部材キット	154,880	160,930	179,080	197,230	211,750	234,740	252,890	271,040	286,770	302,500	317,020	332,750	361,790	389,620	417,450
	組立品	281,930	292,820	325,490	358,160	384,780	425,920	458,590	491,260	520,300	548,130	575,960	603,790	657,030	709,060	757,460
1,500	部材キット	157,300	165,770	183,920	203,280	217,800	239,580	258,940	278,300	294,030	309,760	325,490	341,220	371,470	400,510	428,340
	組立品	285,560	301,290	335,170	367,840	394,460	435,600	470,690	505,780	534,820	563,860	591,690	619,520	673,970	727,210	778,030
1,600	部材キット	158,510	170,610	188,760	208,120	222,640	244,420	264,990	285,560	302,500	318,230	333,960	349,690	381,150	410,190	439,230
	組立品	287,980	309,760	343,640	378,730	404,140	444,070	481,580	519,090	548,130	578,380	607,420	636,460	692,120	745,360	798,600
1,700	部材キット	159,720	175,450	194,810	214,170	228,690	252,890	272,250	292,820	309,760	326,700	342,430	359,370	390,830	421,080	450,120
	組立品	290,400	318,230	353,320	388,410	416,240	458,590	494,890	532,400	562,650	592,900	623,150	652,190	709,060	764,720	817,960
1,800	部材キット	163,350	180,290	199,650	219,010	235,950	260,150	280,720	300,080	317,020	335,170	350,900	367,840	400,510	430,760	461,010
	組立品	297,660	326,700	361,790	398,090	428,340	473,110	509,410	545,710	577,170	608,630	638,880	669,130	727,210	782,870	837,320
1,900	部材キット	170,610	187,550	208,120	228,690	246,840	272,250	292,820	313,390	332,750	350,900	367,840	384,780	418,660	451,330	482,790
	組立品	310,970	341,220	378,730	416,240	447,700	494,890	532,400	569,910	603,790	638,880	669,130	699,380	759,880	819,170	877,250
2,000	部材キット	179,080	196,020	217,800	238,370	256,520	284,350	304,920	326,700	347,270	367,840	384,780	400,510	436,810	470,690	503,360
	組立品	324,280	355,740	394,460	433,180	467,060	516,670	555,390	594,110	631,620	669,130	698,170	728,420	792,550	855,470	915,970

コードのカラー ■アルミ製 ■樹脂製品 ■スチール製品 ■ステンレス製品 ■その他の製品

SW-300

両面タイプ

突出し・ポールサイン等に最適

カラー 白、シルバー

H/W		1,500	1,800	2,000	2,700	3,000
500	部材キット	78,050	79,860	81,680	119,790	137,940
	組立品	141,570	143,390	145,200	217,800	248,660
600	部材キット	96,200	105,270	110,720	130,680	139,760
	組立品	176,060	192,390	201,470	239,580	254,100
700	部材キット	99,830	110,720	116,160	141,570	148,830
	組立品	179,690	199,650	214,170	255,920	272,250
800	部材キット	108,900	123,420	130,680	150,650	159,720
	組立品	196,020	221,430	239,580	274,070	286,770
900	部材キット	110,720	125,240	132,500	157,910	166,980
	組立品	199,650	226,880	239,580	286,770	304,920
1,000	部材キット	114,350	127,050	137,940	166,980	176,060
	組立品	206,910	230,510	246,840	301,290	321,260
1,100	部材キット	116,160	130,680	137,940	168,800	183,320
	組立品	212,360	234,140	250,470	306,740	332,150

H/W		3,600	4,000	4,500	5,000	5,400
500	部材キット	157,910	163,350	183,320	203,280	221,430
	組立品	286,770	295,850	332,150	370,260	401,120
600	部材キット	163,350	170,610	190,580	208,730	225,060
	組立品	297,660	308,550	344,850	381,150	410,190
700	部材キット	172,430	179,690	201,470	223,250	239,580
	組立品	315,810	326,700	364,820	404,750	435,600
800	部材キット	185,130	192,390	214,170	235,950	254,100
	組立品	335,780	348,480	388,410	428,340	461,010
900	部材キット	196,020	203,280	225,060	248,660	268,620
	組立品	355,740	368,450	410,190	451,940	486,420
1,000	部材キット	205,100	214,170	237,770	263,180	283,140
	組立品	375,710	388,410	431,970	477,350	513,650
1,100	部材キット	214,170	221,430	245,030	270,440	292,220
	組立品	386,600	401,120	446,490	491,870	529,980

H/W		6,000	6,500	7,000	7,500	8,000
500	部材キット	245,030	264,990	284,960	301,290	317,630
	組立品	446,490	480,980	517,280	548,130	578,990
600	部材キット	250,470	268,620	288,590	306,740	323,070
	組立品	453,750	488,240	524,540	555,390	586,250
700	部材キット	264,990	286,770	306,740	326,700	346,670
	組立品	482,790	520,910	557,210	593,510	627,990
800	部材キット	281,330	303,110	324,890	344,850	363,000
	組立品	510,020	549,950	589,880	624,360	660,660
900	部材キット	297,660	319,440	343,040	363,000	382,970
	組立品	539,060	580,800	624,360	660,660	696,960
1,000	部材キット	312,180	337,590	361,190	382,970	402,930
	組立品	568,100	611,660	657,030	695,150	733,260
1,100	部材キット	323,070	348,480	372,080	393,860	415,640
	組立品	586,250	631,620	677,000	716,930	755,040

H/W		8,500	9,000	10,000	11,000	12,000
500	部材キット	333,960	350,300	370,260	291,010	441,050
	組立品	608,030	637,070	671,550	749,600	802,230
600	部材キット	339,410	355,740	386,600	417,450	446,490
	組立品	615,290	646,140	702,410	758,670	811,310
700	部材キット	361,190	377,520	412,010	442,860	473,720
	組立品	657,030	686,070	747,780	805,860	862,130
800	部材キット	381,150	399,300	435,600	470,090	502,760
	組立品	693,330	727,820	791,340	853,050	914,760
900	部材キット	402,930	422,900	461,010	495,500	531,800
	組立品	731,450	767,750	836,720	902,060	965,580
1,000	部材キット	424,710	444,680	484,610	522,720	559,020
	組立品	771,380	807,680	880,280	949,250	1,016,400
1,100	部材キット	437,420	459,200	499,130	540,870	575,360
	組立品	794,970	833,090	907,500	983,730	1,047,260

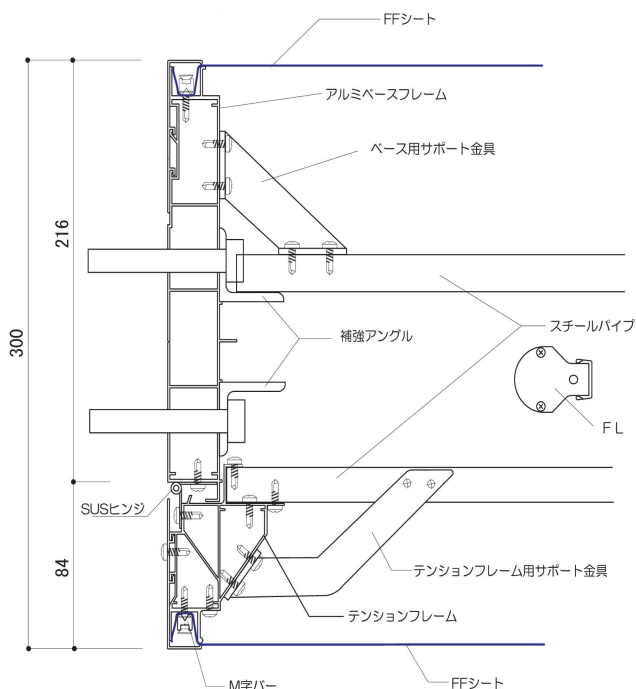

正面概要図

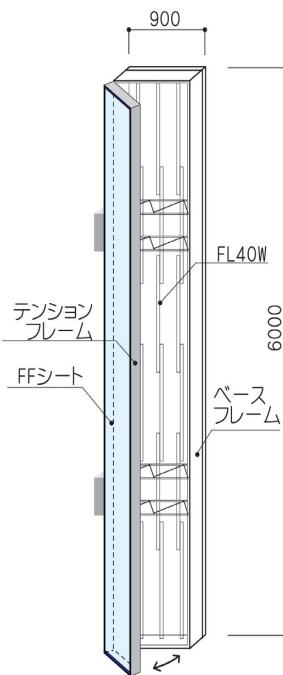

- 図の骨組み枠、本体構造等は全て参考資料です。現場、サイズに応じた構造計算の上設計してください。
- 部材キットには裏板、電装品は含まれておりません。
- FFシート付は別途金額を加算してください。
- 端数の場合は繰り上げ数値となります。
H1,050 X W4,700 の場合 ↓
H1,100 X W5,000 になります。
- 梱包費、送料、消費税は別途ご請求させていただきます。

突き出しサイン SW-300 使用例

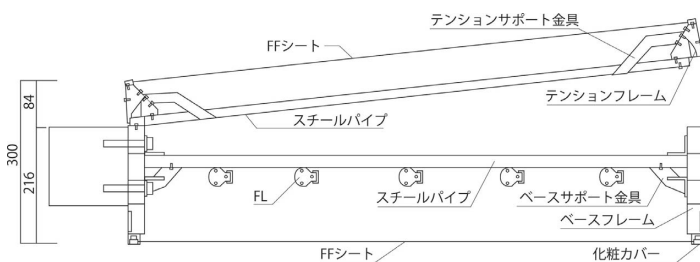

素材のカラー

- ブラック
- グレー
- シルバー
- ブロンズ
- ホワイト
- ステンカラー
- 生地
- 化研シルバー

壁面、屋上サイン、店舗ファサードサインに最適

LED・FL、アクリル・FF 使用

カラー	白、シルバー
カバー見付幅	30 ミリ

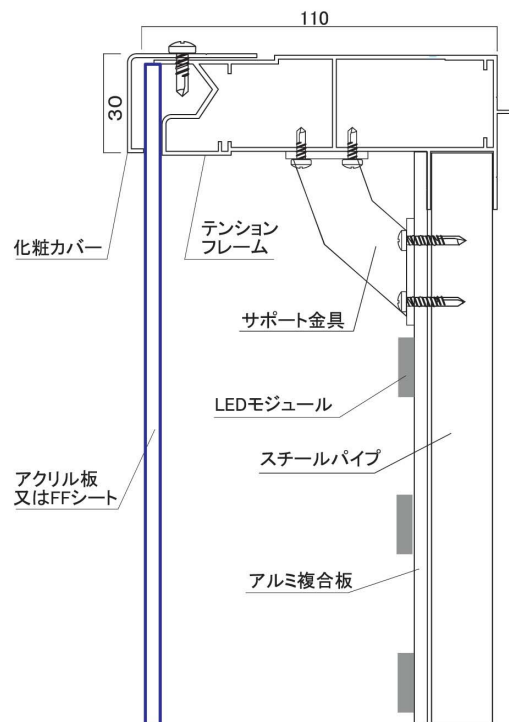

H/W		1,500	1,800	2,000	2,700	3,000
500	部材キット	28,680	29,290	30,010	43,930	50,580
	組立品	46,830	47,440	47,920	71,880	82,160
600	部材キット	35,340	38,600	40,660	47,920	51,310
	組立品	58,210	63,530	66,550	79,140	83,860
700	部材キット	36,670	40,660	42,600	51,910	54,580
	組立品	59,420	65,950	70,790	84,460	89,910
800	部材キット	39,930	45,260	47,920	55,300	58,570
	組立品	64,740	73,090	79,140	90,510	94,750
900	部材キット	40,660	45,980	48,650	57,960	61,230
	組立品	65,950	74,900	79,140	94,750	100,680
1,000	部材キット	41,990	46,590	49,980	61,230	64,620
	組立品	68,370	76,110	81,560	99,470	106,120
1,100	部材キット	42,600	47,920	50,580	61,960	67,280
	組立品	70,180	77,320	82,770	101,280	109,630
1,200	部材キット	43,320	48,650	51,310	63,890	69,220
	組立品	71,390	79,140	83,860	104,910	112,660
1,300	部材キット	44,650	49,250	51,910	65,220	70,550
	組立品	72,480	80,350	84,460	106,120	115,680
1,400	部材キット	45,980	49,980	52,640	66,550	72,600
	組立品	74,900	81,560	85,670	109,030	119,310
1,500	部材キット	46,590	50,580	53,240	67,280	73,210
	組立品	76,720	82,770	86,280	110,840	121,000
1,600	部材キット	47,320	51,310	53,970	67,890	73,940
	組立品	77,930	83,370	86,880	111,450	121,000
1,700	部材キット	47,920	51,910	54,580	68,610	75,270
	組立品	79,140	83,860	87,490	112,660	122,210
1,800	部材キット	49,250	53,240	55,300	70,550	77,200
	組立品	80,950	86,280	89,910	115,080	125,840
1,900	部材キット	49,980	53,970	57,960	73,940	80,590
	組立品	82,160	88,090	94,140	120,400	131,290
2,000	部材キット	50,580	55,300	59,900	76,600	83,860
	組立品	83,370	89,910	98,260	125,240	137,220

FF仕様

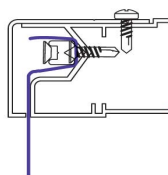

- 図の骨組み枠、本体構造等は全て参考資料です。現場、サイズに応じた構造計算の上設計してください。
- 部材キットには裏板、電装品は含まれておりません。
- FFシート付は別途金額を加算してください。
- H2,000 以上は別途お見積り致します。
- 端数の場合は繰り上げ数値となります。H1,250 X W4,700 の場合→H1,300 X W5,000 になります。
- 梱包費、送料、消費税は別途ご請求させていただきます。

※ H1,500 を超えるサイズは長手方向に追加の中桟+T字金物の別途料金がかかります。

H/W		3,600	4,000	4,500	5,000	5,400	6,000	6,500	7,000	7,500	8,000	8,500	9,000	10,000	11,000	12,000	
500	部材キット	57,960	59,900	67,280	74,540	81,200	89,910	97,170	104,550	110,480	116,530	122,460	128,510	135,770	151,130	161,780	
	組立品	94,750	97,650	109,630	122,210	132,380	147,380	158,760	170,740	180,900	191,180	200,740	210,300	221,680	247,450	264,750	
600	部材キット	59,900	62,560	69,940	76,600	82,530	91,840	98,500	105,880	112,530	118,460	124,510	130,440	141,820	153,070	163,720	
	組立品	98,260	101,890	113,870	125,840	135,400	149,800	161,180	173,160	183,320	193,480	203,160	213,330	231,840	250,470	267,780	
700	部材キット	63,290	65,950	73,940	81,920	87,850	97,170	105,150	112,530	119,790	127,180	132,500	138,430	151,130	162,390	173,760	
	組立品	104,310	107,820	120,400	133,590	143,750	159,360	171,950	183,920	195,900	207,280	216,840	226,520	246,840	265,960	284,600	
800	部材キット	67,890	70,550	78,530	86,520	93,170	103,220	111,200	119,190	126,450	133,100	139,760	146,410	159,720	172,430	184,410	
	組立品	110,840	115,080	128,260	141,450	152,220	168,320	181,500	194,690	206,070	218,050	228,820	240,190	261,240	281,570	301,900	
900	部材キット	71,880	74,540	82,530	91,240	98,500	109,150	117,130	125,840	133,100	140,490	147,750	155,130	169,040	181,750	195,060	
	組立品	117,500	121,610	135,400	149,200	160,570	178,000	191,670	206,070	218,050	230,030	241,400	253,380	276,130	297,790	318,720	
1,000	部材キット	75,270	78,530	87,250	96,560	103,820	114,470	123,790	132,500	140,490	147,750	155,730	163,110	177,750	191,670	204,980	
	組立品	124,030	128,260	142,660	157,550	169,530	187,550	201,950	216,840	229,420	242,000	254,590	266,570	290,530	313,270	335,420	
1,100	部材キット	78,530	81,200	89,910	99,220	107,210	118,460	127,780	136,490	144,480	152,460	160,450	168,440	183,080	198,320	211,030	
	組立品	127,660	132,380	147,380	162,390	174,970	193,480	208,490	223,490	236,680	249,260	262,450	275,040	299,480	324,650	345,700	
1,200	部材キット	80,590	83,860	93,170	102,490	110,480	121,850	131,770	141,090	149,080	157,060	165,050	173,030	188,400	204,980	217,680	
	組立品	131,290	136,610	152,220	167,230	180,290	199,530	215,140	230,630	243,820	257,010	269,590	282,780	307,950	335,420	355,260	
1,300	部材キット	83,250	85,910	95,840	105,150	113,140	125,120	135,160	145,080	153,070	161,780	169,770	177,750	193,730	209,700	223,610	
	組立品	136,010	140,850	156,340	172,550	185,740	204,860	221,070	237,290	250,470	264,150	277,340	291,130	316,900	343,280	365,420	
1,400	部材キット	85,190	88,580	98,500	108,540	116,530	129,110	139,150	149,080	157,790	166,380	174,370	183,080	199,050	214,300	229,660	
	組立品	139,640	144,960	161,180	177,390	190,580	210,910	227,120	243,210	257,610	271,410	285,200	299,000	325,250	351,030	374,980	
1,500	部材キット	86,520	91,240	101,160	111,810	119,790	131,770	142,420	153,070	161,780	170,370	179,080	188,400	197,720	215,020	231,600	245,590
	組立品	141,450	149,200	166,020	182,110	195,300	215,630	233,050	250,470	264,750	279,150	292,950	306,740	333,720	359,980	385,150	
1,600	部材キット	87,250	93,900	103,820	114,470	122,460	134,440	145,810	157,060	166,380	175,090	183,680	192,390	209,700	225,670	241,640	
	組立品	142,660	153,430	170,130	187,550	200,140	219,860	238,500	257,010	271,410	286,410	300,690	315,090	342,680	369,050	395,310	
1,700	部材キット	87,850	96,560	107,210	117,860	125,840	139,150	149,800	161,060	170,370	179,690	188,400	197,720	215,020	231,600	247,570	
	組立品	143,750	157,550	174,970	192,270	206,070	227,120	245,030	263,540	278,550	293,550	308,550	322,950	351,030	378,610	404,990	
1,800	部材キット	89,910	99,220	109,870	120,520	129,840	143,150	154,400	165,050	174,370	184,410	193,000	202,320	220,350	236,920	253,620	
	組立品	147,380	161,780	179,210	197,110	212,120	234,260	252,170	270,200	285,810	301,290	316,300	331,300	359,980	387,570	414,550	
1,900	部材キット	93,900	103,220	114,470	125,840	135,770	149,800	161,060	172,430	183,080	193,000	202,320	211,630	230,270	248,300	265,600	
	組立品	154,040	168,920	187,550	206,070	221,680	245,030	263,540	282,180	299,000	316,300	331,300	346,310	376,190	405,600	434,270	
2,000	部材キット	98,500	107,820	119,790	131,170	141,090	156,460	167,710	179,690	191,060	202,320	211,630	220,350	240,310	258,940	276,850	
	組立品	160,570	176,180	195,300	214,540	231,240	255,800	275,040	294,160	312,670	331,300	345,700	360,580	392,410	423,500	453,510	

コードのカラー ■アルミ製 ■樹脂製品 ■スチール製品 ■ステンレス製品 ■その他の製品

SLS-145

片面タイプ

壁面、屋上サイン、店舗ファサードサインに最適

LED 専用、亚克力・FF 使用 LED 用超薄型開閉式看板枠

カラー	白、シルバー
カバー見付幅	30 ミリ

H/W		1,500	1,800	2,000	2,700	3,000
500	部材キット	43,080	43,930	45,020	65,950	75,870
	組立品	70,310	71,150	71,880	107,820	123,300
600	部材キット	53,000	57,960	60,990	71,880	76,960
	組立品	87,370	95,350	99,830	118,710	125,840
700	部材キット	55,060	60,990	63,890	77,930	81,920
	組立品	89,180	98,980	106,240	126,690	134,920
800	部材キット	59,900	67,890	71,880	83,010	87,850
	組立品	97,170	109,630	118,710	135,770	142,180
900	部材キット	60,990	68,970	72,970	87,000	91,840
	組立品	98,980	112,410	118,710	142,180	151,010
1,000	部材キット	63,050	69,940	75,020	91,840	96,930
	組立品	102,610	114,230	122,340	149,200	159,240
1,100	部材キット	63,890	71,880	75,870	92,930	100,920
	組立品	105,270	116,040	124,150	151,980	164,440
1,200	部材キット	64,980	72,970	76,960	95,840	103,820
	組立品	107,090	118,710	125,840	157,430	169,040
1,300	部材キット	67,040	73,940	77,930	97,890	105,880
	組立品	108,780	120,520	126,690	159,240	173,520
1,400	部材キット	68,970	75,020	79,020	99,830	108,900
	組立品	112,410	122,340	128,510	163,600	178,960
1,500	部材キット	69,940	75,870	79,860	100,920	109,870
	組立品	115,080	124,150	129,470	166,260	181,500
1,600	部材キット	71,030	76,960	80,950	101,890	110,960
	組立品	116,890	125,120	130,320	167,230	181,500
1,700	部材キット	71,880	77,930	81,920	102,980	112,900
	組立品	118,710	125,840	131,290	169,040	183,320
1,800	部材キット	73,940	79,860	83,010	105,880	115,800
	組立品	121,490	129,470	134,920	172,670	188,760
1,900	部材キット	75,020	80,950	87,000	110,960	120,880
	組立品	123,300	132,140	141,210	180,660	196,990
2,000	部材キット	75,870	83,010	89,910	114,950	125,840
	組立品	125,120	134,920	147,380	187,920	205,830

SLS-145

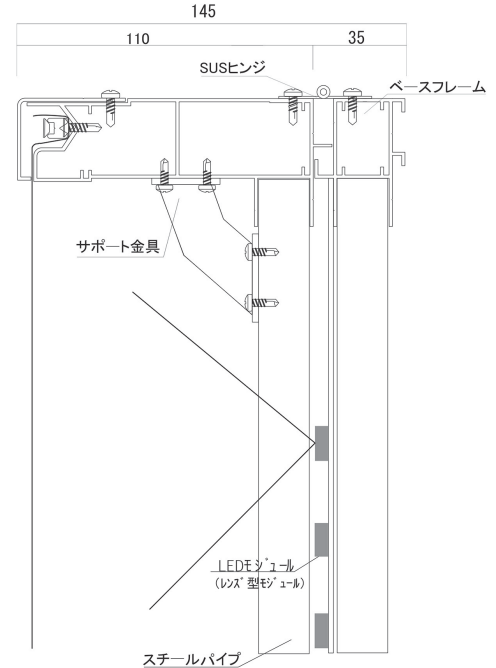

FF仕様

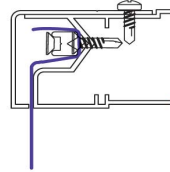

- 図の骨組み枠、本体構造等は全て参考資料です。現場、サイズに応じた構造計算の上設計してください。
- 部材キットには裏板、電装品は含まれておりません。
- **FFシート付は別途金額を加算してください。**
- H2,000以上は別途お見積り致します。
- 端数の場合は繰り上げ数値となります。
- H1,250 X W4,700の場合→H1,300 X W5,000になります。
- **梱包費、送料、消費税は別途ご請求させて頂きます。**

H/W		3,600	4,000	4,500	5,000	5,400	6,000	6,500	7,000	7,500	8,000	8,500	9,000	10,000	11,000	12,000
500	部材キット	87,000	89,910	100,920	111,810	121,850	134,920	145,810	156,820	165,770	174,850	183,680	192,760	203,650	226,760	242,730
	組立品	142,180	146,540	164,440	183,320	198,570	221,070	238,130	256,160	271,410	286,770	301,170	315,450	332,510	371,230	397,130
600	部材キット	89,910	93,900	104,910	114,950	123,790	137,820	147,750	158,880	168,800	177,750	186,830	195,660	212,720	229,660	245,630
	組立品	147,380	152,830	170,860	188,760	203,160	224,700	241,760	259,790	275,040	290,280	304,800	320,050	347,760	375,710	401,720
700	部材キット	94,990	98,980	110,960	122,940	131,770	145,810	157,790	168,800	179,690	190,820	198,810	207,640	226,760	243,580	260,640
	組立品	156,460	161,780	180,660	200,380	215,630	239,100	257,980	275,880	293,910	310,970	325,250	339,770	370,260	398,940	426,890
800	部材キット	101,890	105,880	117,860	129,840	139,760	154,880	166,860	178,840	189,730	199,650	209,700	219,620	239,580	258,700	276,610
	組立品	166,260	172,670	192,390	212,240	228,330	252,530	272,250	292,100	309,160	327,070	343,280	360,340	391,920	422,420	452,910
900	部材キット	107,820	111,810	123,790	136,860	147,750	163,720	175,700	188,760	199,650	210,790	221,680	232,690	253,620	272,620	292,580
	組立品	176,300	182,470	203,160	223,850	240,920	267,050	287,500	309,160	327,070	345,100	362,160	380,070	414,190	446,740	478,080
1,000	部材キット	112,900	117,860	130,930	144,840	155,730	171,700	185,740	198,810	210,790	221,680	233,660	244,670	266,690	287,500	307,470
	組立品	186,100	192,390	214,050	236,320	254,350	281,330	302,990	325,250	344,130	363,000	381,880	399,910	435,850	469,970	503,120
1,100	部材キット	117,860	121,850	134,920	148,830	160,810	177,750	191,670	204,740	216,720	228,690	240,670	252,650	274,670	297,540	316,540
	組立品	191,550	198,570	221,070	243,580	262,450	290,280	312,790	335,300	355,020	373,890	393,740	412,610	449,280	487,030	518,610
1,200	部材キット	120,880	125,840	139,760	153,800	165,770	182,840	197,720	211,630	223,610	235,590	247,570	259,550	282,660	307,470	326,580
	組立品	196,990	204,980	228,330	250,840	270,440	299,360	322,710	345,940	365,790	385,510	404,390	424,230	461,980	503,120	532,890
1,300	部材キット	124,880	128,870	143,750	157,790	169,770	187,680	202,800	217,680	229,660	242,730	255,560	268,620	281,570	306,620	335,420
	組立品	204,010	211,270	234,500	258,820	278,670	307,340	331,670	355,990	375,710	396,280	416,000	436,690	475,410	514,980	548,130
1,400	部材キット	127,780	132,860	147,750	162,870	174,850	193,730	208,730	223,610	236,680	249,630	261,610	274,670	298,630	321,500	344,490
	組立品	209,460	217,440	241,760	266,080	285,930	316,420	340,740	364,820	386,480	407,170	427,860	448,550	487,880	526,600	562,530
1,500	部材キット	129,840	136,860	151,740	167,710	179,690	197,720	213,690	229,660	242,730	255,560	268,620	281,570	306,620	330,580	353,450
	組立品	212,240	223,850	249,020	273,220	292,950	323,440	349,570	375,710	397,130	418,790	439,480	460,170	500,580	540,030	577,780
1,600	部材キット	130,930	140,850	155,730	171,700	183,680	201,710	218,770	235,590	249,630	262,700	275,520	288,590	314,600	338,560	362,520
	組立品	214,050	230,150	255,190	281,330	300,210	329,850	357,800	385,510	407,170	429,680	451,090	472,630	514,010	553,580	593,030
1,700	部材キット	131,770	144,840	160,810	176,790	188,760	208,730	224,700	241,640	255,560	269,580	282,660	296,580	322,590	346,400	371,350
	組立品	215,630	236,320	262,450	288,470	309,160	340,740	367,600	395,310	417,820	440,320	462,830	484,490	526,600	567,980	607,550
1,800	部材キット	134,920	148,830	164,810	180,780	194,810	214,780	231,600	247,570	261,610	276,610	289,560	303,470	330,580	355,380	380,430
	組立品	221,070	242,730	268,870	295,730	318,230	351,390	378,250	405,350	428,710	451,940	474,450	496,950	540,030	581,410	621,820
1,900	部材キット	140,850	154,880	171,700	188,760	203,650	224,700	241,640	258,700	274,670	289,560	303,470	317,510	345,460	372,440	398,460
	組立品	231,110	253,380	281,330	309,160	332,510	367,600	395,310	423,260	448,550	474,450	496,950	519,460	564,350	608,390	651,470
2,000	部材キット	147,750	161,780	179,690	196,750	211,630	234,740	251,560	269,590	286,650	303,470	317,510	330,580	360,460	388,410	415,280
	組立品	240,920	264,270	292,950	321,860	346,910	383,700	412,610	441,290	469,000	496,950	518,610	540,870	588,670	635,250	680,270

素材のカラー ■ブラック ■グレー ■シルバー ■ブロンズ □ホワイト ■ステンカラー ■生地 ■化研シルバー

壁面、屋上サイン、店舗ファサードサインに最適

LED 専用、アクリル・FF 使用

- カラー 白、シルバー
- カバー見付幅 30 ミリ

H/W		1,500	1,800	2,000	2,700	3,000
500	部材キット	36,790	37,640	38,360	56,270	64,860
	組立品	62,440	63,170	63,890	95,840	109,510
600	部材キット	45,260	49,490	52,030	61,470	65,710
	組立品	77,570	84,700	88,700	105,520	111,810
700	部材キット	46,950	52,030	54,700	66,550	69,940
	組立品	79,140	87,970	94,380	112,780	119,920
800	部材キット	51,190	58,080	61,470	70,790	75,020
	組立品	86,280	97,530	105,520	120,640	126,330
900	部材キット	52,030	58,930	62,320	74,180	78,410
	組立品	87,970	99,950	105,520	126,330	134,190
1,000	部材キット	53,730	59,660	63,890	78,410	82,770
	組立品	91,120	101,520	108,660	132,620	141,450
1,100	部材キット	54,700	61,470	64,860	79,380	86,160
	組立品	93,540	103,100	110,360	135,040	146,170
1,200	部材キット	55,420	62,320	65,710	81,800	88,700
	組立品	95,110	105,520	111,810	139,880	150,170
1,300	部材キット	57,120	63,170	66,550	83,620	90,390
	組立品	96,800	107,090	112,780	141,450	154,280
1,400	部材キット	58,930	63,890	67,400	85,190	92,930
	組立品	99,950	108,660	114,230	145,450	159,000
1,500	部材キット	59,660	64,860	68,250	86,160	93,780
	組立品	102,250	110,360	115,080	147,870	161,420
1,600	部材キット	60,500	65,710	69,100	87,000	94,630
	組立品	103,940	111,080	115,920	148,590	161,420
1,700	部材キット	61,470	66,550	69,940	87,850	96,320
	組立品	105,520	111,810	116,650	150,170	162,990
1,800	部材キット	63,170	68,250	70,790	90,390	98,860
	組立品	107,940	115,080	119,920	153,430	167,830
1,900	部材キット	63,890	69,100	74,180	94,630	103,100
	組立品	109,510	117,500	125,480	160,690	174,970
2,000	部材キット	64,860	70,790	76,720	98,010	107,450
	組立品	111,080	119,920	131,050	166,980	182,960

H/W		3,600	4,000	4,500	5,000	5,400	6,000	6,500	7,000	7,500	8,000	8,500	9,000	10,000	11,000	12,000
500	部材キット	74,180	76,720	86,160	95,470	104,060	115,080	124,390	133,830	141,450	149,080	156,820	164,560	173,880	193,480	207,160
	組立品	126,330	130,200	146,170	162,990	176,660	196,510	211,750	227,730	241,280	254,830	267,660	280,360	295,610	329,970	353,080
600	部材キット	76,720	80,230	89,540	98,010	105,760	117,620	126,210	135,520	144,120	151,740	159,360	166,980	181,500	196,020	209,580
	組立品	131,050	135,890	151,860	167,830	180,540	199,780	214,900	230,870	244,420	257,980	270,800	284,350	309,160	333,960	357,080
700	部材キット	80,950	84,460	94,630	104,910	112,530	124,390	134,680	144,120	153,430	162,750	169,650	177,270	193,480	208,000	222,400
	組立品	139,030	143,750	160,690	178,120	191,670	212,480	229,300	245,270	261,240	276,370	289,190	302,020	329,120	354,660	379,460
800	部材キット	87,000	90,390	100,680	110,840	119,310	132,140	142,300	152,590	161,900	170,370	178,960	187,430	204,490	220,710	236,080
	組立品	147,870	153,430	170,980	188,520	202,920	224,580	242,000	259,670	274,800	290,770	305,170	320,410	348,240	375,470	402,570
900	部材キット	92,090	95,470	105,760	116,770	126,210	139,880	150,040	161,180	170,370	179,810	189,250	198,570	216,470	232,690	249,750
	組立品	156,580	162,140	180,540	198,930	214,050	237,290	255,560	274,800	290,770	306,740	321,860	337,840	368,330	397,010	424,960
1,000	部材キット	96,320	100,680	111,690	123,550	132,980	146,660	158,510	169,650	179,810	189,250	199,410	208,730	227,480	245,390	262,450
	組立品	165,410	170,980	190,220	210,060	226,030	250,110	269,230	289,190	305,890	322,710	339,530	355,500	387,450	417,700	447,220
1,100	部材キット	100,680	104,060	115,080	127,050	137,220	151,740	163,600	174,730	184,890	195,180	205,340	215,630	234,260	253,980	270,080
	組立品	170,250	176,660	196,510	216,470	233,290	257,980	277,940	298,030	315,570	332,270	349,940	366,630	399,300	432,940	460,890
1,200	部材キット	103,100	107,450	119,310	131,290	141,450	155,970	168,800	180,660	190,940	201,110	211,390	221,560	241,160	262,450	278,670
	組立品	174,970	182,110	202,920	222,890	240,550	266,080	286,770	307,590	325,130	342,680	359,500	377,040	410,560	447,220	473,720
1,300	部材キット	106,480	109,990	122,820	134,680	144,840	160,210	173,030	185,860	196,020	207,160	217,320	227,480	247,930	268,380	286,290
	組立品	181,380	187,800	208,610	230,030	247,690	273,220	294,760	316,300	333,960	352,360	369,780	388,170	422,540	457,750	487,270
1,400	部材キット	109,150	113,380	126,210	138,910	149,080	165,410	178,120	190,940	201,950	212,960	223,250	234,260	254,830	274,430	293,910
	組立品	186,220	193,360	214,900	236,440	254,100	281,210	302,750	324,280	343,520	361,920	380,190	398,580	433,670	468,030	499,980
1,500	部材キット	110,840	116,770	129,600	143,270	153,430	168,800	182,470	196,020	207,160	218,170	229,300	240,310	261,610	282,060	301,660
	組立品	188,520	198,930	221,310	242,850	260,400	287,500	310,730	333,960	353,080	372,200	390,590	408,980	444,920	480,130	513,530
1,600	部材キット	111,690	120,160	132,980	146,660	156,820	172,190	186,710	201,110	212,960	224,100	235,230	246,360	268,380	288,950	309,280
	組立品	190,220	204,490	226,880	250,110	266,810	293,190	317,990	342,680	361,920	381,880	401,000	420,120	456,900	491,990	527,080
1,700	部材キット	112,530	123,550	137,220	150,890	161,180	178,120	191,670	206,200	218,170	230,030	241,160	253,140	275,280	296,580	317,020
	組立品	191,670	210,060	233,290	256,520	274,800	302,750	326,700	351,390	371,470	391,440	411,400	430,520	468,030	504,820	539,910
1,800	部材キット	115,080	127,050	140,610	154,280	166,140	183,200	197,720	211,390	223,250	236,080	247,090	259,070	282,060	303,350	324,650
	組立品	196,510	215,750	238,860	262,820	282,780	312,310	336,380	360,220	381,030	401,720	421,690	441,780	480,130	516,800	552,730
1,900	部材キット	120,160	132,140	146,660	161,180	173,880	191,670	206,190	220,710	234,260	247,920	259,070	271,040	294,760	317,870	340,010
	組立品	205,340	225,310	250,110	274,800	295,610	326,700	351,390	376,190	398,580	421,690	441,780	461,740	501,550	540,750	579,110
2,000	部材キット	126,210	138,070	153,430	167,950	180,660	200,260	214,780	230,030	244,550	259,070	271,040	282,060	307,590	331,540	354,410
	組立品	214,050	234,870	260,400	286,050	308,310	341,100	366,630	392,170	416,970	441,780	460,890	480,860	523,210	564,710	604,640

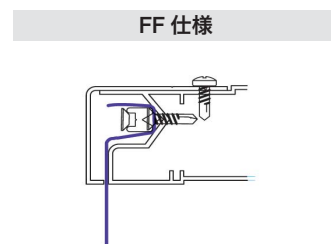
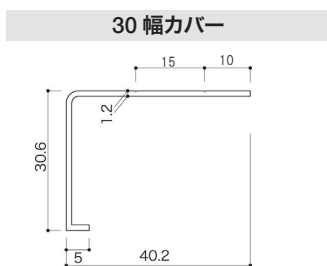
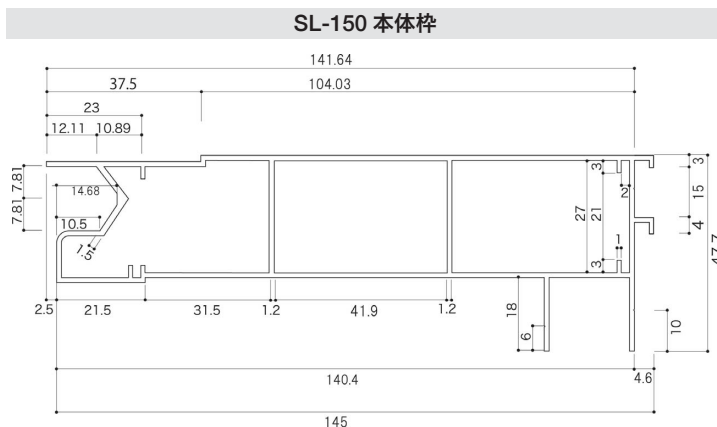

- 図の骨組み枠、本体構造等は全て参考資料です。現場、サイズに応じた構造計算の上設計してください。
- 部材キットには裏板、電装品は含まれておりません。
- FF シート付は別途金額を加算してください。
- H2,000 以上は別途お見積り致します。
- 端数の場合は繰り上げ数値となります。
- H1,250 X W4,700 の場合 → H1,300 X W5,000 になります。
- 梱包費、送料、消費税は別途ご請求させていただきます。

SLS-200

片面タイプ

壁面、屋上サイン、店舗ファサードサインに最適

LED・FL、アクリル・FF 使用

カラー 白、シルバー
カバー見付幅 30ミリ

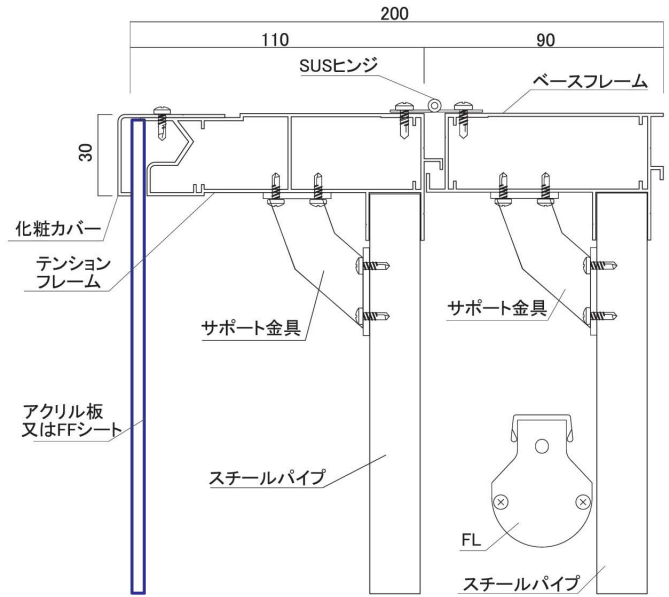

H/W		1,500	1,800	2,000	2,700	3,000
500	部材キット	45,860	46,950	47,920	70,310	80,950
	組立品	77,930	78,900	79,860	119,790	136,860
600	部材キット	56,510	61,840	64,980	76,720	82,040
	組立品	96,930	105,880	110,840	131,770	139,760
700	部材キット	58,570	64,980	68,250	83,130	87,370
	組立品	98,860	109,870	117,860	140,850	149,800
800	部材キット	63,890	72,480	76,720	88,460	93,780
	組立品	107,820	121,850	131,770	150,770	157,790
900	部材キット	64,980	73,570	77,810	92,690	98,010
	組立品	109,870	124,880	131,770	157,790	167,710
1,000	部材キット	67,160	74,540	79,860	98,010	103,340
	組立品	113,870	126,810	135,770	165,770	176,790
1,100	部材キット	68,250	76,720	80,950	99,100	107,570
	組立品	116,890	128,870	137,820	168,800	182,710
1,200	部材キット	69,220	77,810	82,040	102,250	110,840
	組立品	118,830	131,770	139,760	174,730	187,680
1,300	部材キット	71,390	78,900	83,130	104,430	112,900
	組立品	120,880	133,830	140,850	176,790	192,760
1,400	部材キット	73,570	79,860	84,220	106,480	116,160
	組立品	124,880	135,770	142,780	181,750	198,690
1,500	部材キット	74,540	80,950	85,190	107,570	117,130
	組立品	127,780	137,820	143,750	184,770	201,710
1,600	部材キット	75,630	82,040	86,280	108,660	118,220
	組立品	129,840	138,790	144,840	185,740	201,710
1,700	部材キット	76,720	83,130	87,370	109,750	120,400
	組立品	131,770	139,760	145,810	187,680	203,650
1,800	部材キット	78,900	85,190	88,460	112,900	123,550
	組立品	134,800	143,750	149,800	191,670	209,700
1,900	部材キット	79,860	86,280	92,690	118,220	128,870
	組立品	136,860	146,780	156,820	200,740	218,650
2,000	部材キット	80,950	88,460	95,840	122,460	134,190
	組立品	138,790	149,800	163,720	208,730	228,690

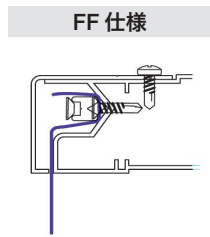

FF仕様

- 図の骨組み枠、本体構造等は全て参考資料です。現場、サイズに応じた構造計算の上設計してください。
- 部材キットには裏板、電装品は含まれておりません。
- FFシート付は別途金額を加算してください。
- H2,000以上は別途お見積り致します。
- 端数の場合は繰り上げ数値となります。
- H1,250 X W4,700の場合→H1,300 X W5,000になります。
- 梱包費、送料、消費税は別途ご請求させていただきます。

H/W		3,600	4,000	4,500	5,000	5,400	6,000	6,500	7,000	7,500	8,000	8,500	9,000	10,000	11,000	12,000
500	部材キット	92,690	95,840	107,570	119,310	129,960	143,750	155,490	167,230	176,790	186,340	196,020	205,580	217,320	241,760	258,820
	組立品	157,790	162,750	182,710	203,650	220,710	245,630	264,630	284,600	301,540	318,480	334,450	350,420	369,420	412,370	441,290
600	部材キット	95,840	100,190	111,810	122,460	132,140	147,020	157,670	169,400	180,050	189,610	199,170	208,730	226,880	244,910	261,970
	組立品	163,720	169,770	189,730	209,700	225,670	249,630	268,620	288,590	305,530	322,470	338,440	355,380	386,360	417,330	446,250
700	部材キット	101,160	105,520	118,220	131,050	140,610	155,490	168,320	180,050	191,670	203,410	212,000	221,560	241,760	259,910	277,940
	組立品	173,760	179,690	200,740	222,640	239,580	265,600	286,530	306,500	326,460	345,460	361,430	377,400	411,280	443,230	474,200
800	部材キット	108,660	112,900	125,720	138,430	149,080	165,050	177,870	190,700	202,320	212,960	223,610	234,260	255,560	275,880	295,000
	組立品	184,770	191,670	213,690	235,590	253,620	280,600	302,500	324,530	343,400	363,370	381,400	400,390	435,240	469,240	503,120
900	部材キット	115,080	119,310	132,140	145,930	157,670	174,730	187,430	201,350	212,960	224,700	236,440	248,180	270,560	290,770	312,060
	組立品	195,660	202,680	225,670	248,660	267,540	296,580	319,440	343,400	363,370	383,330	402,330	422,290	460,290	496,230	531,070
1,000	部材キット	120,400	125,720	139,520	154,400	166,140	183,200	198,080	212,000	224,700	236,440	249,260	260,880	284,350	306,740	328,040
	組立品	206,670	213,690	237,650	262,570	282,540	312,550	336,510	361,430	382,360	403,300	424,350	444,320	484,250	522,120	559,020
1,100	部材キット	125,720	129,960	143,750	158,760	171,460	189,610	204,490	218,290	231,110	243,940	256,650	269,470	292,820	317,390	337,590
	組立品	212,720	220,710	245,630	270,560	291,490	322,470	347,400	372,440	394,340	415,280	437,300	458,230	499,130	541,120	576,090
1,200	部材キット	128,870	134,190	149,080	164,080	176,790	194,940	210,910	225,790	238,620	251,320	264,150	276,850	301,420	328,040	348,240
	組立品	218,650	227,610	253,620	278,550	300,570	332,510	358,410	384,420	406,320	428,340	449,280	471,180	513,170	559,020	592,060
1,300	部材キット	133,100	137,460	153,430	168,320	181,020	200,260	216,230	232,200	244,910	258,820	271,530	284,350	309,890	335,420	357,800
	組立品	226,640	234,620	260,640	287,500	309,520	341,470	368,450	395,310	417,330	440,320	462,220	485,210	528,170	572,090	609,000
1,400	部材キット	136,370	141,700	157,670	173,640	186,340	206,670	222,640	238,620	252,410	266,200	279,030	292,820	318,480	342,920	367,360
	組立品	232,690	241,640	268,620	295,490	317,510	351,390	378,370	405,350	429,310	452,300	475,170	498,160	542,080	585,040	624,970
1,500	部材キット	138,430	145,930	161,900	178,960	191,670	210,910	227,970	244,910	258,820	272,620	286,530	300,330	326,950	352,480	377,040
	組立品	235,590	248,660	276,610	303,470	325,490	359,370	388,410	417,330	441,290	465,250	488,240	511,110	556,120	600,040	641,910
1,600	部材キット	139,520	150,170	166,140	183,200	196,020	215,140	233,290	251,320	266,200	280,120	293,910	307,830	335,420	361,070	386,600
	組立品	237,650	255,560	283,510	312,550	333,480	366,390	397,370	428,340	452,300	477,230	501,190	525,140	571,000	614,930	658,850
1,700	部材キット	140,160	154,400	171,460	188,520	201,350	222,640	239,580	257,730	272,620	287,500	301,420	316,300	344,010	370,630	396,160
	組立品	239,580	262,570	291,490	320,530	343,400	378,370	408,380	439,230	464,280	489,210	514,130	538,090	585,040	630,900	674,820
1,800	部材キット	143,750	158,760	175,700	192,760	207,640	228,940	247,090	264,150	279,030	295,000	308,800	323,800	352,480	379,100	405,720
	組立品	245,630	269,590	298,510	328,520	353,450	390,350	420,360	450,250	476,260	502,150	527,080	552,130	600,040	645,900	690,790
1,900	部材キット	150,170	165,050	183,200	201,350	217,320	239,580	257,730	275,880	292,820	308,800	323,800	338,680	368,450	397,250	424,960
	組立品	256,650	281,570	312,550	343,400	369,420	408,380	439,230	470,210	498,160	527,080	552,130	577,050	626,910	675,910	723,830
2,000	部材キット	157,670	172,550	191,670	209,820	225,790	250,230	268,380	287,500	305,650	323,800	338,680	352,480	384,420	414,310	442,990
	組立品	267,540	293,550	325,490	357,440	385,390	426,290	458,230	490,180	521,150	552,130	576,090	601,010	653,890	705,800	755,770

素材のカラー ■ブラック ■グレー ■シルバー ■ブロンズ □ホワイト ■ステンカラー ■生地 ■化粧シルバー

看板枠 (R&S)

特徴 笠木式と押縁式の2タイプ、片面用と両面用の併用設計、アクリル差し替え簡単

用途 袖看板、欄間看板、案内看板、入口誘導等照明显看板、正面看板、スタンド看板

色 シルバー

笠木式

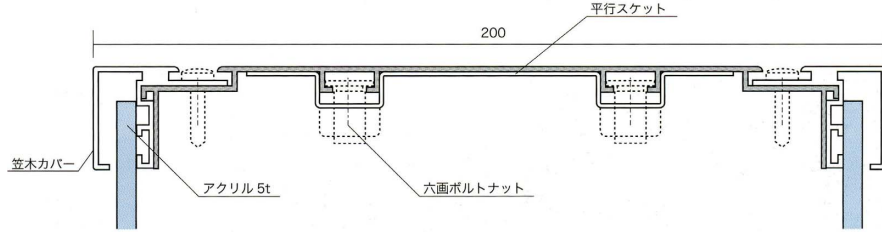

押縁式

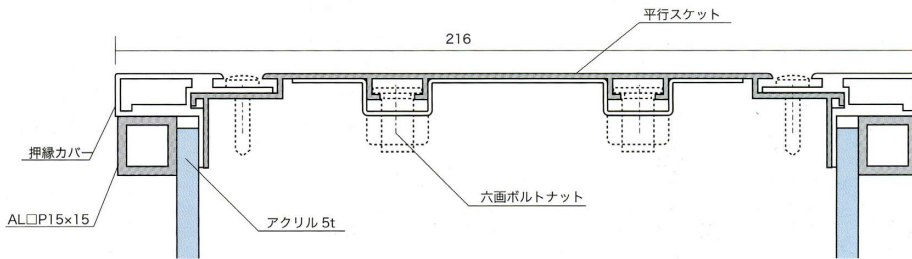

笠木式 / 両面

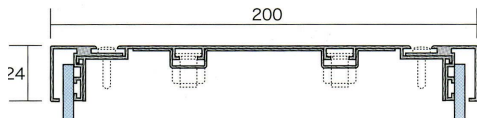

押縁式 / 両面

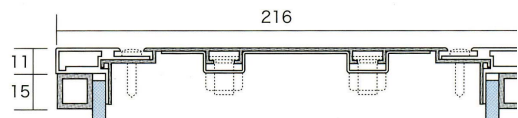

笠木式 / 片面

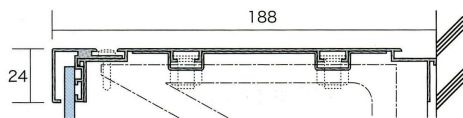

押縁式 / 片面

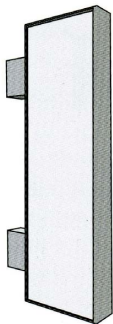
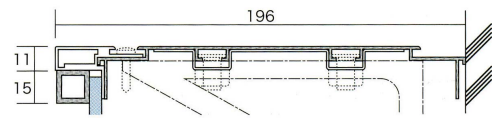

R&S 笠木式片面価格 (本体 + 笠木フレーム)

W	H	1000	2000	3000	4000
400		¥42,500	¥72,800	¥103,200	¥133,500
500		¥45,500	¥75,900	¥106,200	¥136,500
700		¥51,600	¥81,900	¥112,300	¥142,600
900		¥57,700	¥88,000	¥118,300	¥148,700

R&S 押縁式片面価格 (本体 + 笠木 + 押縁)

W	H	1000	2000	3000	4000
400		¥62,100	¥106,400	¥150,800	¥195,100
500		¥66,500	¥110,900	¥155,200	¥199,500
700		¥75,400	¥119,700	¥164,100	¥208,400
900		¥84,300	¥128,600	¥172,900	¥217,300

R&S 笠木式両面価格 (本体 + 笠木フレーム)

W	H	1000	2000	3000	4000
400		¥48,000	¥82,200	¥116,400	¥150,600
500		¥51,400	¥85,600	¥119,800	¥154,000
700		¥58,200	¥92,400	¥126,700	¥160,900
900		¥65,100	¥99,300	¥133,500	¥167,700

R&S 押縁式両面価格 (本体 + 笠木 + 押縁)

W	H	1000	2000	3000	4000
400		¥67,600	¥115,800	¥164,000	¥212,200
500		¥72,400	¥120,600	¥168,800	¥217,000
700		¥82,000	¥130,200	¥178,500	¥226,700
900		¥91,700	¥139,900	¥188,100	¥236,300

L型スケット (コーナー加工用)

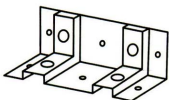

平行スケット (内部補強用)

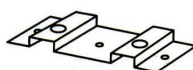

R&S 補助金具

コード	商品名	価格	納期
3881	L型スケット(コーナー用)	¥520	2~3日
3882	平行スケット(補強用)	¥520	2~3日

コードのカラー

■アルミ製 ■樹脂製品 ■スチール製品 ■ステンレス製品 ■その他の製品

LED モジュール、インバータ用薄型看板枠

LED、インバーター用薄型看板枠に最適

LED-70

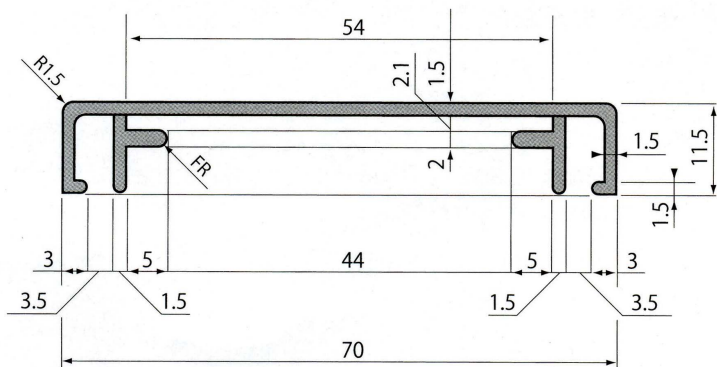

LED-70用コーナー (ポリカグレー色)

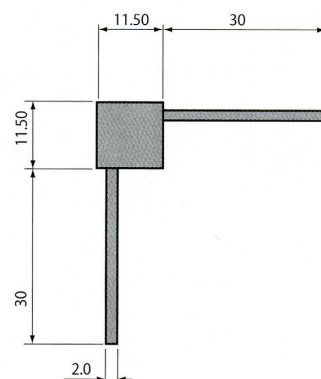

LED-100

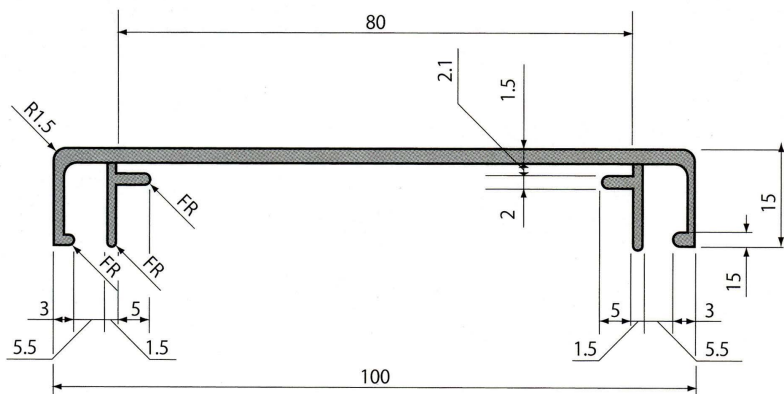

LED-100用コーナー (ポリカグレー色)



LED-70とLEDモジュール
8ミリ導光板の組合せ

LED-100とインバーター
(反射板付)の組合せ

LED-100とLEDモジュール
の組合せ



※樹脂コーナーを使用しない時には2ミリ厚のアルミアングル等でコーナー金具を製作してください。

コード	商品名	色	価格	納期
4002	LED-70 X 3,640	■ シルバー	¥6,600	1~2日
4003	LED-70用コーナー	■ グレー	¥670	1~2日
4004	LED-100 X 3,640	■ シルバー	¥9,030	1~2日
4005	LED-100用コーナー	■ グレー	¥780	1~2日

素材のカラー

■ ブラック ■ グレー ■ シルバー ■ ブロンズ ■ ホワイト ■ ステンカラー ■ 生地 ■ 化研シルバー

LED 導光板用フレーム

壁付用 5 ~ 8 ミリ導光板フレーム
(2 型適合タイプ)LED-58(壁付け用)

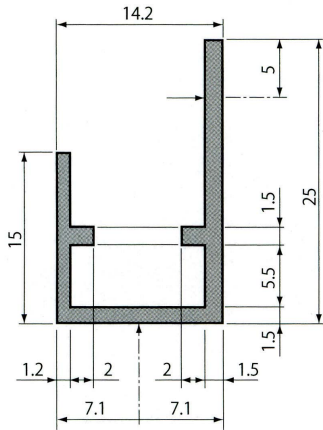

LED-581(壁面、吊り下げ用)

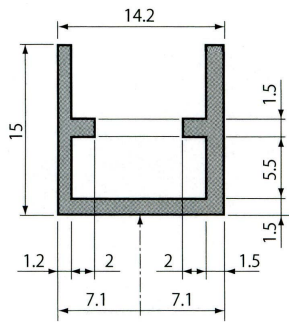

注意：立ち上がりの 15 ミリの肉厚が違いますので気をつけて使用してください。

LED-58 用コーナー (ポリカグレー色)

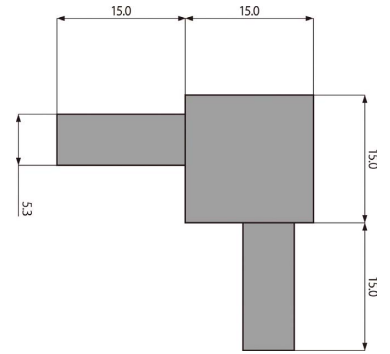

LED-58 用コーナー (ポリカグレー色)

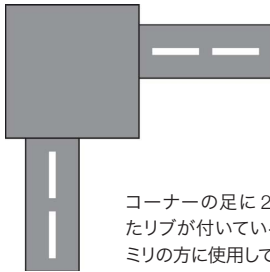

コーナーの足に 2 本の別れたリブが付いている側を 1.2 ミリの方に使用してください。

コ 1 × 11 × 5

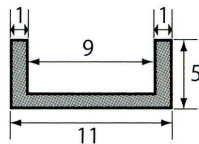

5 ミリ導光板使用時のかんこう図

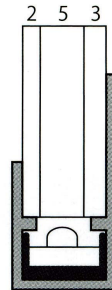

8 ミリ導光板使用時のかんこう図

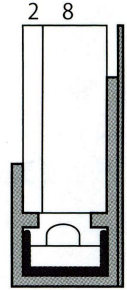

LED-58 の組立方法

- 1 材料の切断 LED-58 は板寸法に対してマイナス 12 ミリで切断してください。また LED を入れる部分にはチャンネルを LED58 よりマイナス 35 ミリで切断してください。(1 辺もしくは対角線の 2 辺) 壁付けの時には対角線の 2 辺に LED-58 をもう 2 辺に LED-581 を使用してください。(全て LED-58 だとツバ同士があたる為)
- 2 LED をチャンネルの底に貼り付け、LED-58 フレームの中に装着して電源コードを出す場所に穴を開ける。
- 3 壁付けの時には LED-58 のツバの V 溝位置にて穴開けをして直付、吊り下げの時には LED の入っていないフレームの外側の溝位置で吊り下げ金具を取り付けてください。導光板、乳半(裏板)をフレームの中に入れてコーナーを組み込んで完成。(5 ミリ導光板を使用する時には、裏板とテープで固定してからフレームの中に入れてください)

コード	商品名	色	価格	納期
4006	LED-58 × 3,700	■ シルバー	¥3,140	1~2日
4124	LED-581 × 3,700	■ シルバー	¥2,560	1~2日

コード	商品名	色	価格	納期
1292	チャンネル コ 1 × 11 × 5 × 4M	■ シルバー	¥920	1~2日
4275	LED-58用コーナー	■ グレー	¥560	1~2日

シャインフラット

厚さ 35mm の 4 辺開閉式薄型 LED 導光板サインパネル



コード	商品名	色	価格	納期
4019	3尺 × 6尺外寸 973 × 1,883	■ シルバー	¥525,600	14日
4020	A0外寸 904 × 1,252	■ シルバー	¥458,900	14日
4021	A1外寸 657 × 904	■ シルバー	¥222,300	14日
4022	A2外寸 483 × 657	■ シルバー	¥181,200	14日
4023	A3外寸 360 × 483	■ シルバー	¥88,900	14日
4024	B1外寸 791 × 1,093	■ シルバー	¥475,600	14日
4025	B2外寸 578 × 791	■ シルバー	¥255,600	14日
4026	B3外寸 427 × 578	■ シルバー	¥138,900	14日

※電源装置、アクリル板、導光板含む。 ※フィルム、メディアは含みません。
※送料は別途になります。

コードのカラー

- アルミ製
- 樹脂製品
- スチール製品
- ステンレス製品
- その他の製品

LED バー

INB042W-N002-5KO

日本製

スリールタイプ

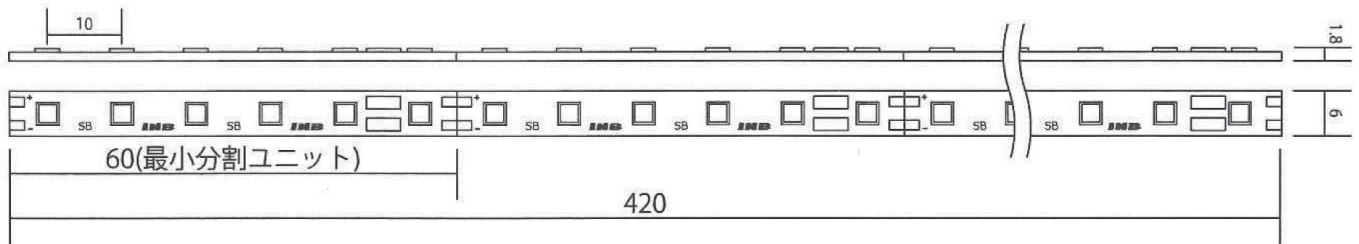

コード	品番	駆動電圧	消費電力	消費電流	照射角度	LED数	カラー	色温度	使用温度	サイズ(mm)	価格	納期
4028	INB042W-N002-5KO	24V	8.7W	0.364A	110°	42	白	5,000K	-30°C~85°C	6X420X1.8	¥12,400	3~4日

PCB バー 11.6P/L591

スリールタイプ

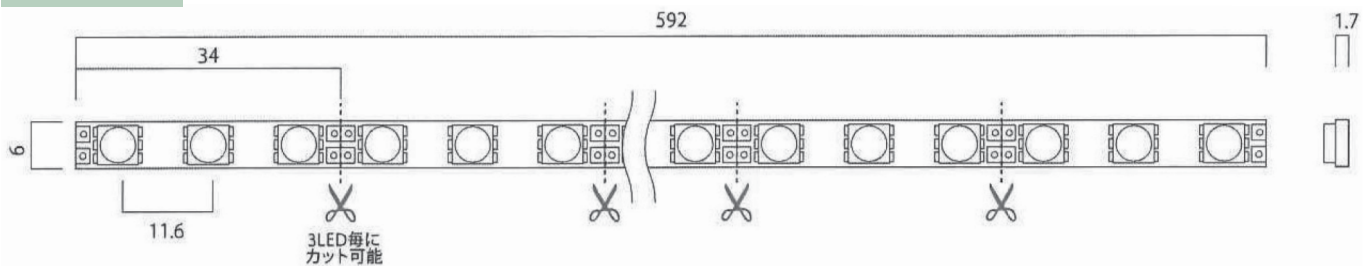

コード	品番	駆動電圧	消費電力	消費電流	照射角度	LED数	カラー	色温度	使用温度	サイズ(mm)	価格	納期
4492	PCB BAR 11.6P	12V	12.24W	1.02A	120°	51	昼光色	5,700K	-30°C~60°C	6X592X1.7	¥6,000	1~2日

LB13S 480 シリーズ

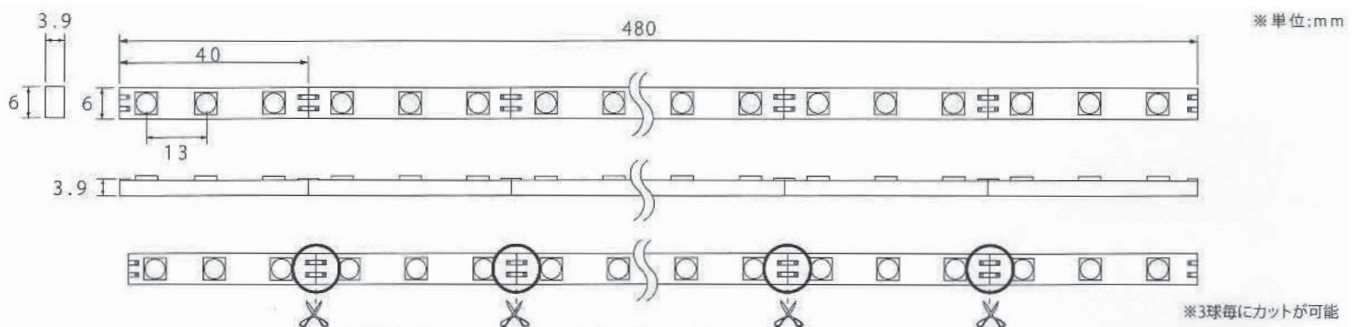

- 最大連結 4本
- 3球ごとにカット可能
- 導光板のエッチライトに最適

コード	品番	駆動電圧	消費電力	消費電流	照射角度	LED数	カラー	色温度	使用温度	サイズ(mm)	価格	納期
4485	LB7K13S 480W-6	12V	8.64W	0.72A	120°	36	白	7000K	-20°C~60°C	6X480X3.9	¥4,500	1~2日
4486	LB7K13S 480W-6						白	5000K				
4487	LB7K13S 480W-6						電球色	3000K				

素材のカラー

- ブラック
- グレー
- シルバー
- ブロンズ
- ホワイト
- ステンカラー
- 生地
- 化研シルバー

LB16S 500 シリーズ

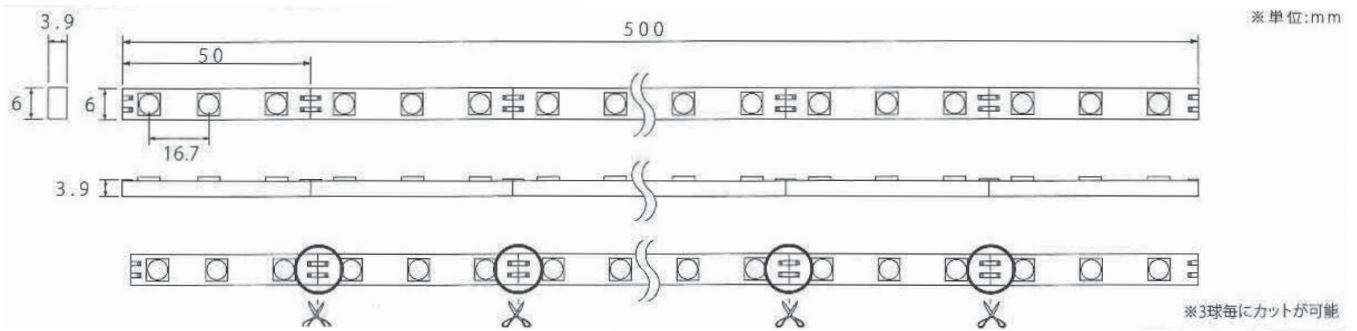

- 最大連結 4 本
- 3 球ごとにカット可能
- 導光板のエッジライトに最適

コード	品番	駆動電圧	消費電力	消費電流	照射角度	LED数	カラー	色温度	使用温度	サイズ(mm)	価格	納期
4488	LB7K16S 500W-6	12V	7.2W	0.6A	120°	30	白	7000K	-20°C~60°C	6X500X3.9	¥4,200	1~2日
4489	LB7K16S 500W-6						白	5000K				
4490	LB7K16S 500W-6						電球色	3000K				

シャインコーナー

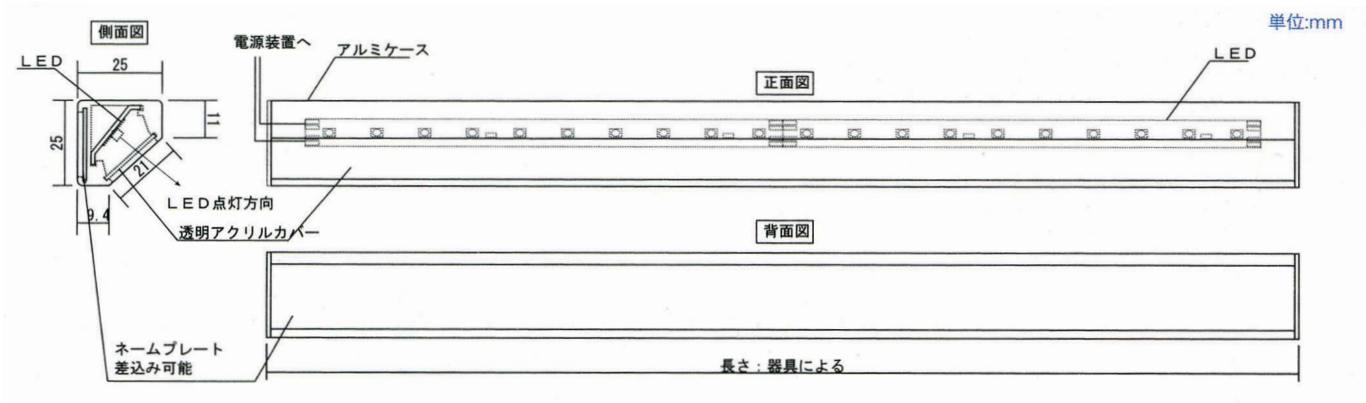

※ LED の切断可能箇所が関係しますが、いろんな寸法で製作出来ます。



コードのカラー

■ アルミ製
 ■ 樹脂製品
 ■ スチール製品
 ■ ステンレス製品
 ■ その他の製品

5 ミリアクリル板卓上置き、壁付けフレーム

特徴 ● LED にアクリル板が当たらないストッパーがあります。 ● 挟み込み形状の為 LED を入れ易い。

CU

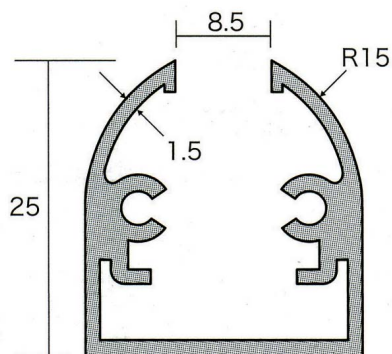

CUF

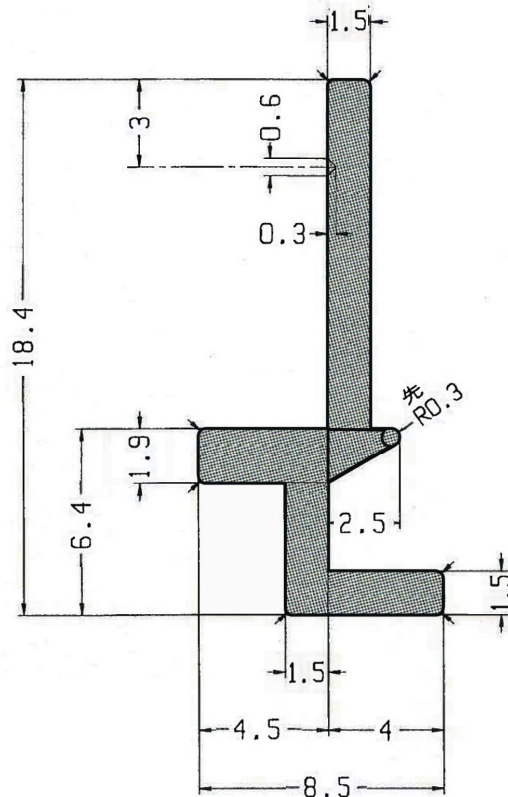

CU用アングル (2×6×13)

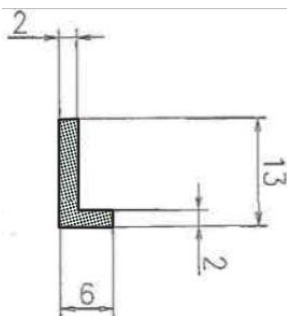

CU用フタ 上下1組

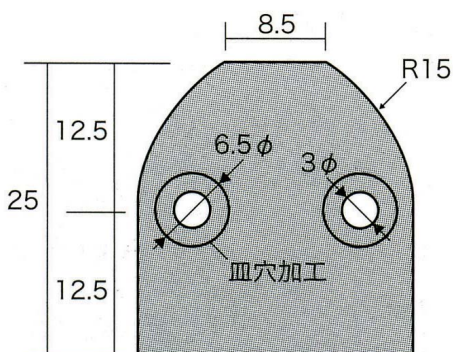

かんごう図

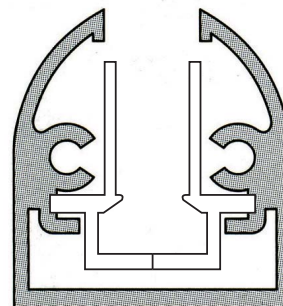

写真



コード	商品名	色	価格	納期
2100	CUフレーム×4M	■ シルバー	¥7,280	1~2日
2106	CUフレーム×4M	■ 黒	¥9,450	1~2日
2107	CUフレーム×4M	□ 白	¥9,450	1~2日
4286	CUFフレーム×4M	■ シルバー	¥1,875	1~2日
2101	CU用アングル×4M (2×6×13)	■ シルバー	¥2,660	1~2日
2102	CU用フタ 2枚1組	■ シルバー	¥700	1~2日
2108	CU用フタ 2枚1組	■ 黒	¥875	1~2日
2109	CU用フタ 2枚1組	□ 白	¥875	1~2日
50	皿ビス 3×6	クローム	¥4	1~2日
50	ステン皿ビス 3×6	■ 黒	¥18	1~2日
50	ステン皿ビス 3×6	□ 白	¥18	1~2日

※ CUF フレームはなくなり次第廃盤となります。

素材のカラー

■ ブラック ■ グレー ■ シルバー ■ ブロンズ □ ホワイト ■ ステンカラー ■ 生地 ■ 化研シルバー

8 ミリ、10 ミリアクリル板卓上置き、天吊、壁付けフレーム

- 特長**
- いろいろなサイズの LED モジュールを使えます。
 - 40 幅ある為 8 ミリ、10 ミリのアクリル板を使っても卓上置きが可能です。
 - 壁面付け、天吊の際に皿穴加工をしなくてもビスを打つスペースがあります。

CU40

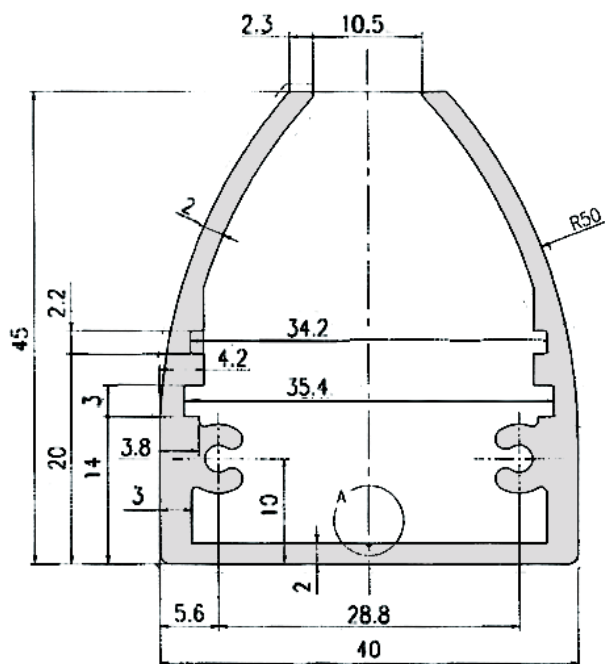

CU40 用 FB

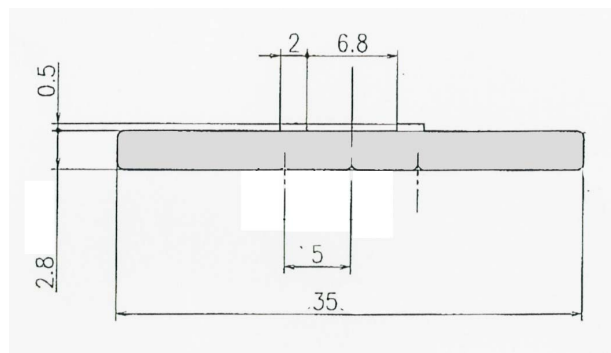

L2 × 13 × 20 (8 ミリ用)

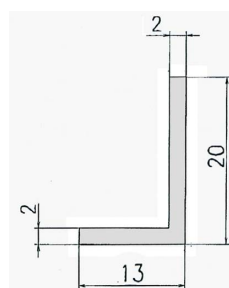

L2 × 12 × 20 (10 ミリ用)

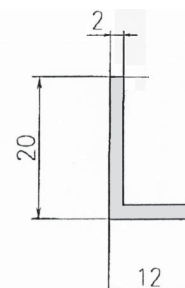

CU40 用フタ



かんごう図

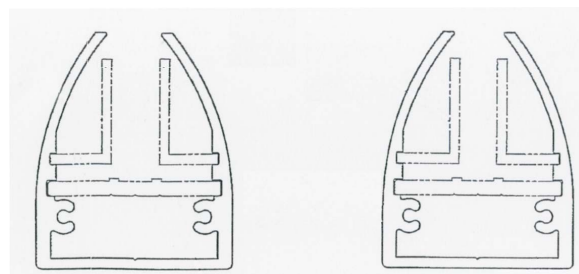

製作方法

- 1 FB に LED を装着。
(INB-042W-006 を使用する場合には突起の間の隙間に LED を装着してください)
(その他の LED を使用する時には裏側の V 溝を利用して LED を装着してください)
- 2 アクリル板をアングルで挟みビス、ナットで固定してください。
(もしくはリベット止め)
- 3 CU40 にアングル、FB をスライドして入れフタをして完成。
(フタにコードを出す穴を開けてください)

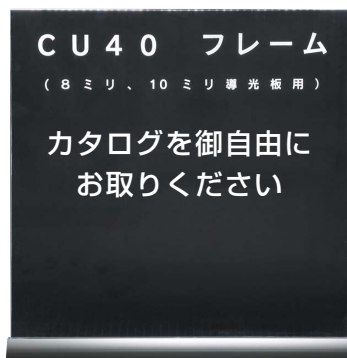

コード	商品名	色	価格	納期
4287	CU40フレーム × 3.7M	シルバー	¥13,900	1~2日
4288	CU40用FB × 3.7M	シルバー	¥4,040	1~2日
1014	L2 × 12 × 20 × 4M	シルバー	¥2,340	1~2日
1015	L2 × 13 × 20 × 4M	シルバー	¥2,420	1~2日
4289	CU40用フタ 2枚1組	シルバー	¥875	1~2日
50	皿ビス 3 × 6	クローム	¥3	1~2日

コードのカラー

■ アルミ製 ■ 樹脂製品 ■ スチール製品 ■ ステンレス製品 ■ その他の製品

新製品

AI LED ソーラーライト (屋外用)



特徴

- 電気代 ¥0
- 自動点灯・消灯
タイマー不要
- 配線工事 不要
- 防水 IP65
- 簡単取付

材質	
本体	アルミ合金
ソーラーパネル	強化ガラス
LEDカバー	PC
本体サイドカバー	ABS

本体色
ガンメタリック
(腐食防止コーティング塗料)



品番	10W型 300mm		20W型 600mm		40W型 1200mm	
	AI-L 300-6,000K	AI-L 300-3,000K	AI-L 600-6,000K	AI-L 600-3,000K	AI-L 1200-6,000K	AI-L 1200-3,000K
仕様	10W型 (昼光色)	10W型 (電球色)	20W型 (昼光色)	20W型 (電球色)	40W型 (昼光色)	40W型 (電球色)
寸法 (mm)	W300 × H120 × D60		W600 × H120 × D60		W1,200 × H120 × D60	
重量 (kg)	1.0kg		2.0kg		3.3kg	
多結晶シリコン太陽電池	5.5V 4.5W		5.5V 9W		5.5V 18W	
リチウムイオン電池	3.7V 4,400mAh		3.7V 8,800mAh		3.7V 17,600mAh	
高輝度 LED 数	24 個		48 個		96 個	
LED 最大出力 (W)	5W		10W		20W	
全光束 (lm)	600 lm	540 lm	1,200 lm	1,080 lm	2,400 lm	2,150 lm
発光効率	120 lm / W					
LED 動作センサー ※1	日没時 30 lux 以下検知後自動点灯・日の入り時 30 lux 以上検知後自動消灯					
満充電時間 ※2	直接太陽光が当たる場所にて約 8 時間					
バックアップ時間 ※3	約 60 時間 (満充電後 5 日間)					
使用温度範囲	-25 ~ -65° (保存温度範囲も同様)					
IP 等級	IP65 (防水)					
LED 寿命	40,000 時間					
バッテリー寿命	約 5 年					
製品保証期間	2 年間					

LED 素子は製造ロットにより多少のばらつきがあります。

※1 日没時 30 lux 以下の目安は、薄暗くなった時となります。例えば 20 lux 以下の場合は暗くなった時の目安です。

※2 直接太陽光が当たる場所にて設置をお願いします。冬季積雪する場所では充電ができない可能性があります。

※3 曇り又は雨天の場合、満充電後、約 60 時間点灯が可能です。(12 時間 / 夜 × 5 日間 = 60 時間)

使用上の注意

- 清掃する際は、乾いたやわらかい布か、水を浸したやわらかい布で良く絞ってから拭いてください。
- 清掃する際は、樹脂部には洗剤、薬品等は使用しないで下さい。劣化の原因になります。
- 本製品は寿命があります。設置して 5 年経つと外観に異常がなくても内部は劣化しています。点検・交換をお勧めします。

コード	品番	価格	納期
5045	AI-L 300-6,000K	¥46,250	3~10日
5046	AI-L 300-3,000K	¥46,250	3~10日
5047	AI-L 600-6,000K	¥62,500	3~10日
5048	AI-L 600-3,000K	¥62,500	3~10日
5049	AI-L 1,200-6,000K	¥82,500	3~10日
5050	AI-L 1,200-3,000K	¥82,500	3~10日

素材のカラー

- ブラック
- グレー
- シルバー
- ブロンズ
- ホワイト
- ステンカラー
- 生地
- 化研シルバー

350 度防滴 LED 蛍光灯 (ガラス管 +PET フィルム)

特長

- ガラス管にPET フィルムを貼り合わせている為、蛍光灯が飛散せず、安全でムラのない優しい光を照らします。
- 350 度の広範囲に光を照らし、2300lm 以上 (40W) の明るさ。
- 消費電力は60%カットの省エネ設計。
- 定格寿命は、40,000 時間の長寿命で保証期間は2年です。

仕様

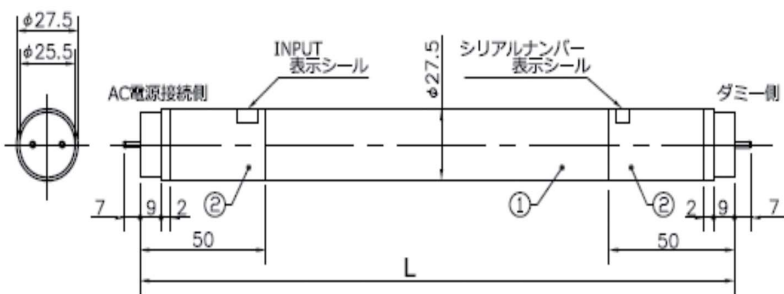

■材質 ①カバー：ガラス/PET フィルム ②ランプホルダー：PBT

配線図

AC 電源接続側 INPUT 表示シール有り 片側給電

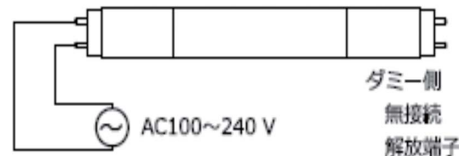

機械的仕様		電氣的仕様	
口金	G13	入力電圧	AC100~240
使用温度範囲	-30~60°C	定格周波数	50/60Hz
保存温度範囲	-35~65°C	定格力率	0.90PF以上
IP 等級	IP63 (防滴)		

設置・配線について

既存の安定器への配線を全てカットして、LED 蛍光灯を以下の図のように結線してください。

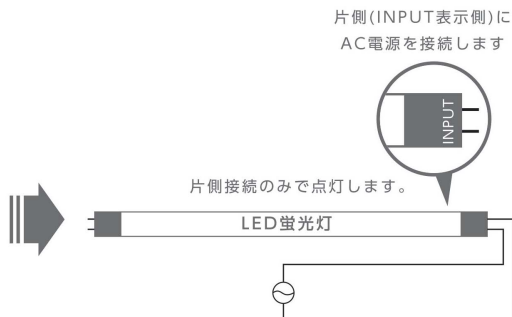
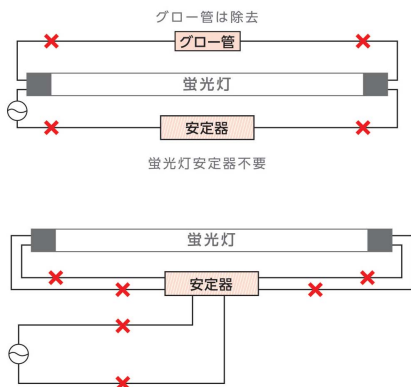

注意

配線工事後は従来の一般蛍光灯を絶対に取り付けしないで下さい。
 その他、他社製LED蛍光灯を取り付ける場合は必ず
 弊社カスタマーサポートへ事前にお問い合わせください。



LED 蛍光灯点灯時



LED 蛍光灯 + 防水ソケット



LED 蛍光灯 + 防水ソケット + 簡易ホルダー

コード	品番	入力電圧	消費電力	直下照度 1m/2m/3m	蛍光灯タイプ	色温度	使用温度	サイズ	質量	価格	納期
5820	HA-16W-6500K 40W型	AC100~240	16±10%	455lux/130lux/65lux	FL40	昼光色6500K	-30~60°C	1198mm	240g	¥5,400	2~4日
5821	HA-12W-6500K 32W型	AC100~240	12±10%	365lux/105lux/55lux	FL32	昼光色6500K	-30~60°C	830mm	170g	¥5,100	2~4日
5822	HA-10W-6500K 30W型	AC100~240	10±10%	290lux/85lux/45lux	FL30	昼光色6500K	-30~60°C	630mm	140g	¥4,800	2~4日
5823	HA-7W-6500K 20W型	AC100~240	7±10%	235lux/70lux/35lux	FL20	昼光色6500K	-30~60°C	580mm	130g	¥4,600	2~4日
5824	HA-16W-3000K 40W型	AC100~240	16±10%	455lux/130lux/65lux	FL40	電球色3000K	-30~60°C	1198mm	240g	¥5,400	2~4日
5825	HA-12W-3000K 32W型	AC100~240	12±10%	365lux/105lux/55lux	FL32	電球色3000K	-30~60°C	830mm	170g	¥5,100	2~4日
5826	HA-7W-3000K 20W型	AC100~240	7±10%	235lux/70lux/35lux	FL20	電球色3000K	-30~60°C	580mm	130g	¥4,600	2~4日
5827	シャーシ型器具LA-40S	—	—	—	—	—	—	40W型	—	¥1,960	2~4日
5828	シャーシ型器具LA-32S	—	—	—	—	—	—	32W型	—	¥1,920	2~4日
5829	シャーシ型器具LA-30S	—	—	—	—	—	—	30W型	—	¥1,760	2~4日
5830	シャーシ型器具LA-20S	—	—	—	—	—	—	20W型	—	¥1,640	2~4日
5831	防滴ソケットADX-SOK-02	—	—	—	—	—	—	—	—	¥800	2~4日
5832	簡易ホルダーADX-HOD-T8	—	—	—	—	—	—	—	—	¥540	2~4日

コードのカラー

- アルミ製
- 樹脂製品
- スチール製品
- ステンレス製品
- その他の製品

看板用LED蛍光灯 (AC100V 直結)



取付クリップ



(ラバーコーティング付)
2個1セット

蛍光灯配線セット・端子台の代わりに

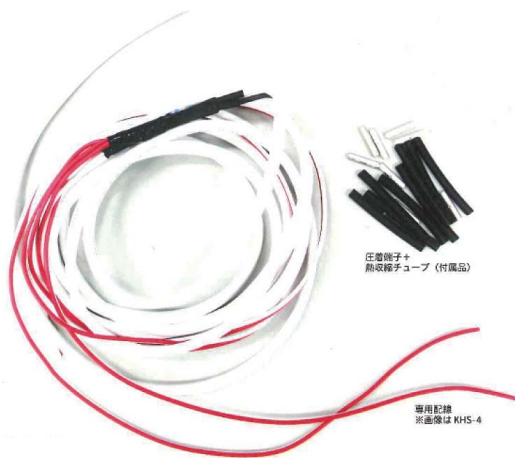

KHS-2/3/4

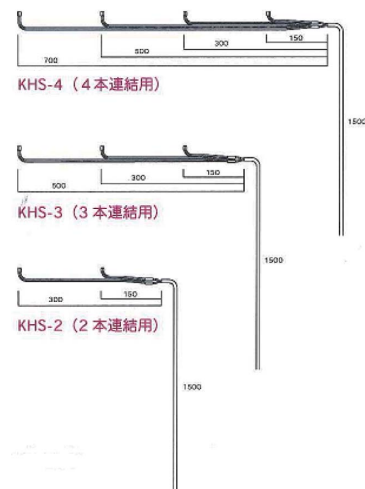

ホルダー サッシ + クリップ



(20W 形用)	L 623 × H 10 × D 26
(30W 形用)	L 670 × H 10 × D 26
(32W 形用)	L 875 × H 10 × D 26
(40W 形用)	L 1,240 × H 10 × D 26

ホルダー ソケット付



(20W 形用)	L 623 × H 10 × D 26
(30W 形用)	L 670 × H 10 × D 26
(32W 形用)	L 875 × H 10 × D 26
(40W 形用)	L 1,240 × H 10 × D 26

製品仕様

	入力電圧(V)	消費電流(A)	消費電力(W)	口金	配光角(°)	色温度(K)	動作温度(°C)	寸法(管直径×長さ)
20W形	AC100V	0.125A	10W	G13	325°	3000K 6000K	-20°C~+60°C	32パイ × 580ミリ
30W形		0.155A	11W					32パイ × 630ミリ
32W形		0.245A	15W					32パイ × 830ミリ
40W形		0.292A	20W					32パイ × 1,198ミリ

素材のカラー

■ブラック ■グレー ■シルバー ■ブロンズ ■ホワイト ■ステンカラー ■生地 ■化研シルバー

接続イメージ

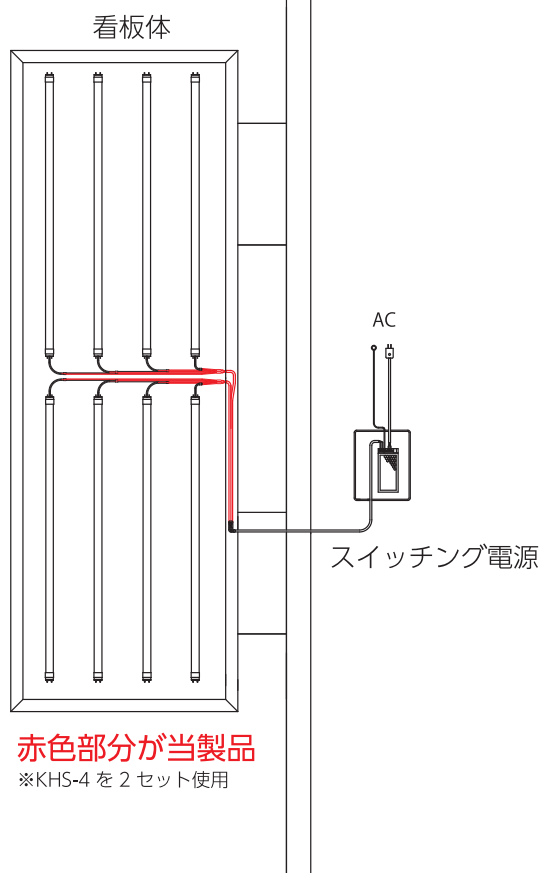

赤色部分が当製品

※KHS-4 を 2 セット使用

コード	品番	サイズ	LED (W)	色温度	価格	納期
5280	KL-100-20(20W形)	L580	20W	6000K	¥5,500	1~2日
5281	KL-100-20(20W形)	L580	20W	3000K	¥5,500	1~2日
5282	KL-100-30(30W形)	L630	30W	6000K	¥6,000	1~2日
5283	KL-100-30(30W形)	L630	30W	3000K	¥6,000	1~2日
5284	KL-100-32(32W形)	L830	32W	6000K	¥7,300	1~2日
5285	KL-100-32(32W形)	L830	32W	3000K	¥7,300	1~2日
5286	KL-100-40(40W形)	L1,198	40W	6000K	¥8,500	1~2日
5287	KL-100-40(40W形)	L1,198	40W	3000K	¥8,500	1~2日

コード	品名 (付属部品)	サイズ	価格	納期
4743	クリップ (コーティング付)	2個1セット	¥600	1~2日
4752		40W	¥1,900	1~2日
4753	ホルダーサッシ+クリップ	32W	¥1,750	1~2日
4778		30W	¥1,630	1~2日
4754		20W	¥1,500	1~2日
4747	ホルダーサッシ+ソケット	40W	¥2,630	1~2日
4748		32W	¥2,500	1~2日
4435		30W	¥2,380	1~2日
4749		20W	¥2,250	1~2日

コード	型式	サイズ	価格	納期
5288	蛍光灯配線セット KHS-2	2本連結用	¥2,000	1~2日
5289	蛍光灯配線セット KHS-3	3本連結用	¥2,260	1~2日
5290	蛍光灯配線セット KHS-4	4本連結用	¥2,500	1~2日

LED 投光器 (広角型)

特長 ● PSE 取得 ● 2 年保証 ● 強化プラスチックカバー ● 広角 120°

LED 投光器 エスポ 50W

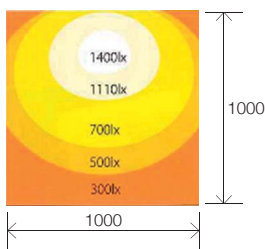
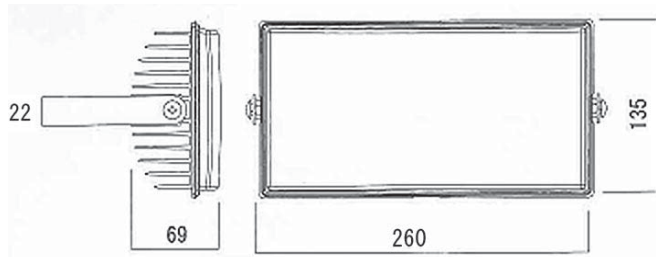

※配光図は、アーム長700ℓで配光角45°の場合です。

LED 投光器 エスポ 30W

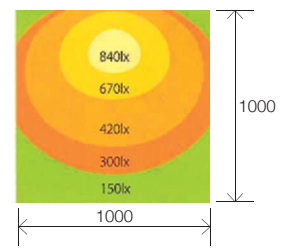
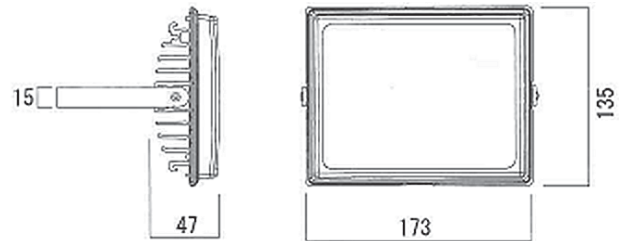

※配光図は、アーム長700ℓで配光角45°の場合です。

LED 投光器 エスポ 15W

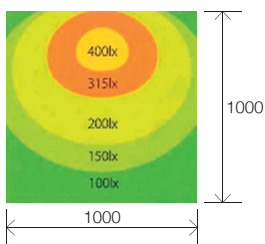
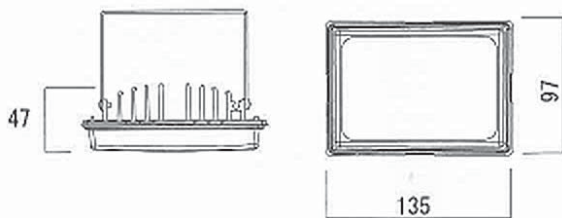

※配光図は、アーム長700ℓで配光角45°の場合です。

地球温暖化、省エネ対策に貢献
4種揃い踏み

- 50W 2000Lx
- 30W 1100Lx
- 15W 600Lx
- 8W 300Lx

※8Wは廃盤

- ・強化プラスチックカバー
- ・2年保証
- ・PSE取得
- ・広角120°

コード	品番	消費電流	光角	色温度	照度 (Lx)	防水規格	重量	発注単位	価格	納期
5301	LED投光器エスポ 50W	0.5A	120°	5500K	2000Lx/m	IP67	1.55kg	1個	¥30,000	1~2日
5302	LED投光器エスポ 30W	0.3A	120°	5500K	1100Lx/m	IP67	0.8kg	1個	¥20,000	1~2日
5303	LED投光器エスポ 15W	0.15A	120°	5500K	600Lx/m	IP67	0.5kg	1個	¥15,000	1~2日

素材のカラー

●ブラック ●グレー ●シルバー ●ブロンズ ●ホワイト ●ステンカラー ●生地 ●化研シルバー

トイレ満空ランプシステム

トイレブース及び喫煙ルームの表示システムとして最適な商品

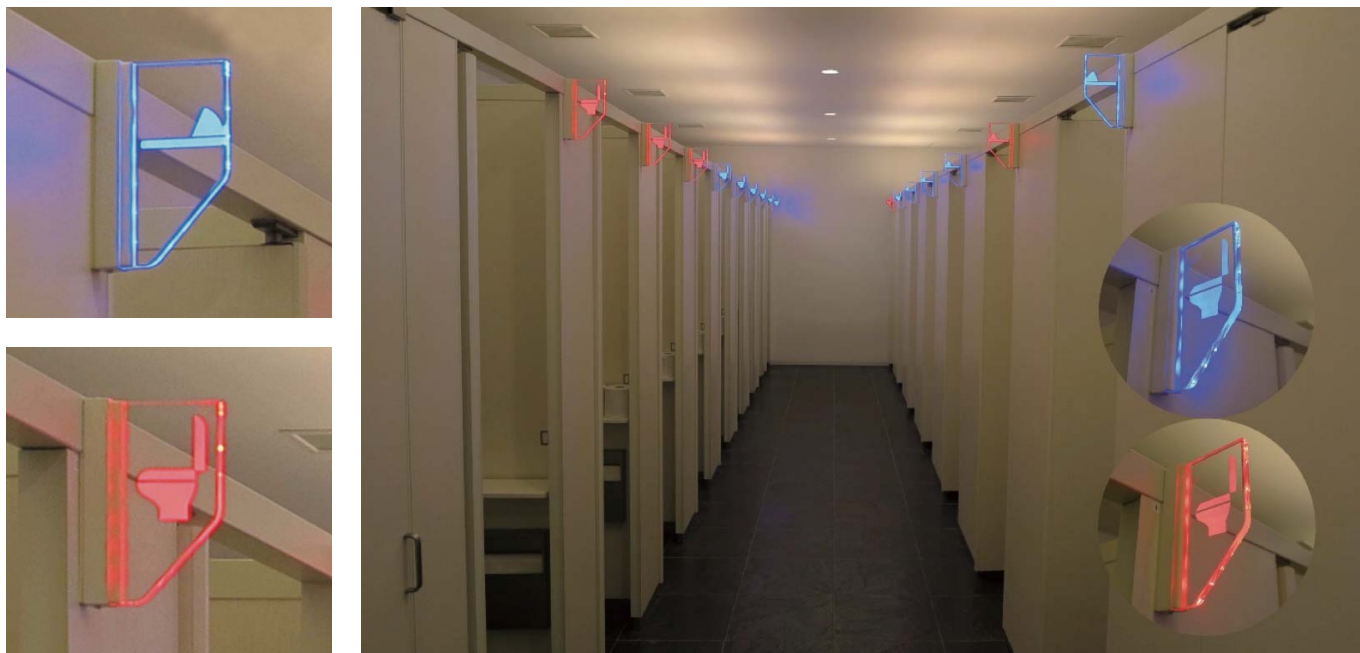

接点信号により空室時、青点灯 / 在室時、赤点灯スライドスイッチによる点滅ボタン付きソフトにより赤色 2 段階点滅 (例 ;20 分点滅・25 分高速点滅) 点滅パターンは、製作時にお打合せ後決定

ピラータイプ (200g)



フラッグタイプ

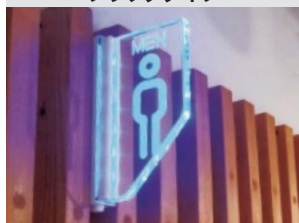

満空表示ランプ (LED) 配線概略図

基板一体型 (常開扉バージョン)

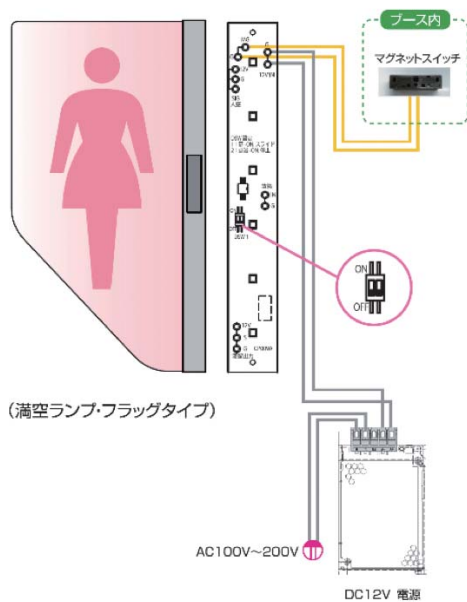

(満空ランプ・フラッグタイプ)

基板一体型 (常閉扉バージョン)

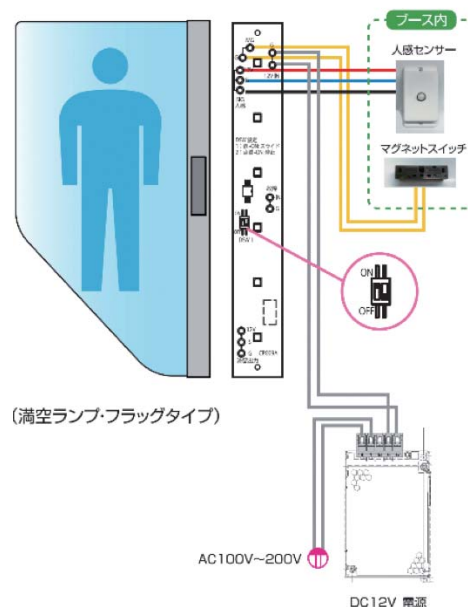

(満空ランプ・フラッグタイプ)

※人感センサーは別売です。

コード	商品名	電圧	色	寸法、型式	価格	納期
5844	ピラータイプ一体型ランプ	DC12V	赤/青	H158xW23xD41	¥87,000	~14日
5845	フラッグタイプ一体型ランプ	DC12V	赤/青	H158xW23xD00	¥94,000	~14日
5846	マグネットスイッチ	-	-	EK-321A(パナ製)	¥6,700	1~2日
5847	人感センサー	DC12V	-	DF-20205Y(東芝製)	¥30,000	1~2日

コードのカラー ■ アルミ製 ■ 樹脂製品 ■ スチール製品 ■ ステンレス製品 ■ その他の製品

メーテル

シンプルでスタイリッシュ

特長

- 45°集光レンズ LED 搭載
- 電源装置内蔵
- 角度調整機能付

用途

- 屋内外照明
- 店頭照明
- 自立看板
- 展示物

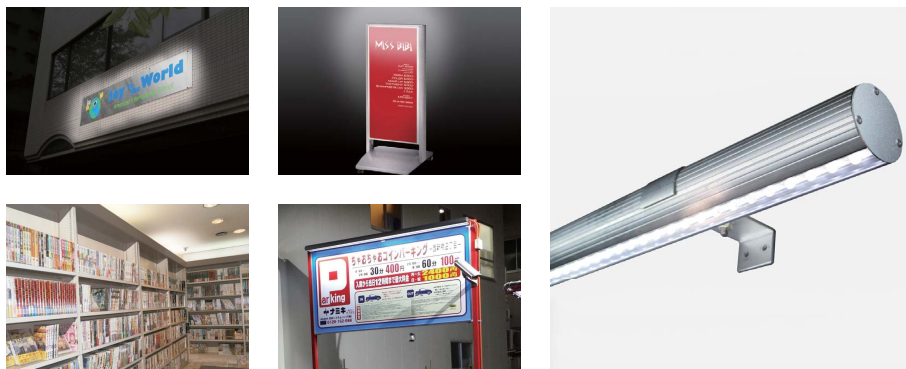

AL シャーシー Y型 (薄型片面用)

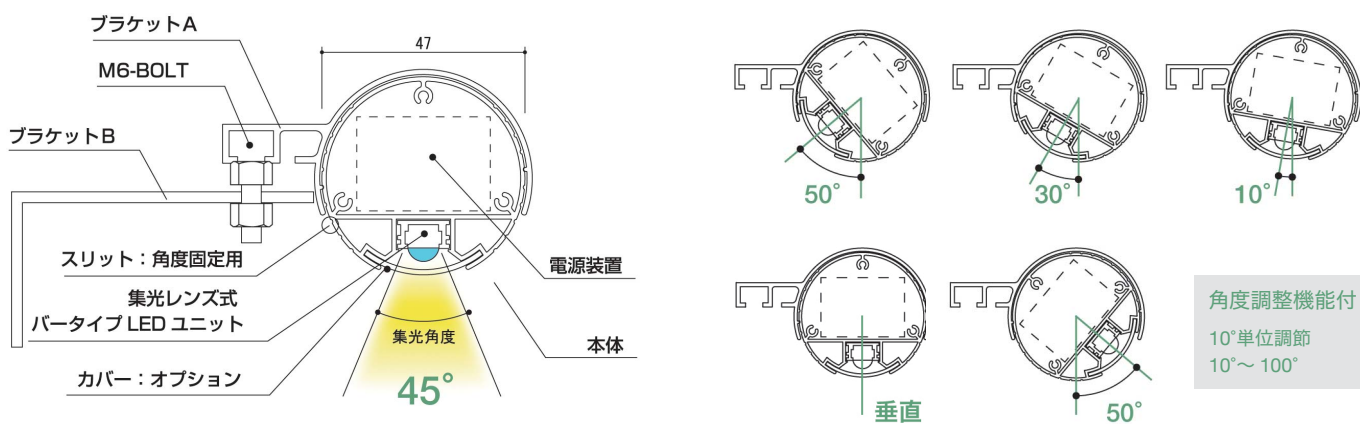

LED レンズバー

LED バーは3球ごとにカット可能なので、さまざまなサイズに対応可能です。

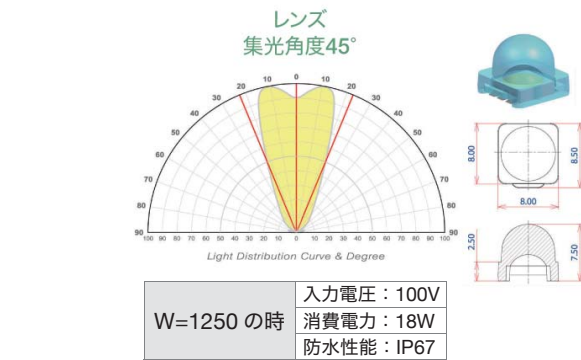
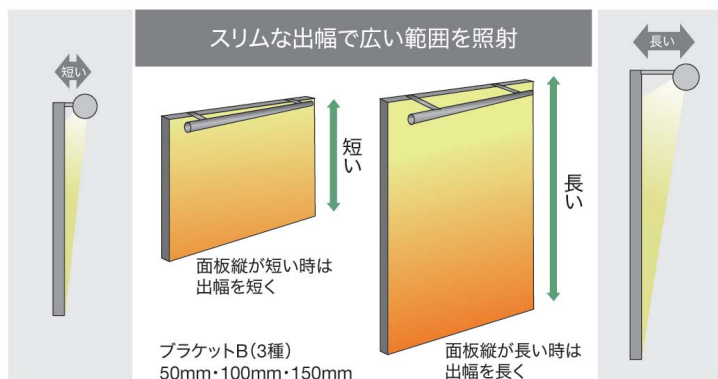
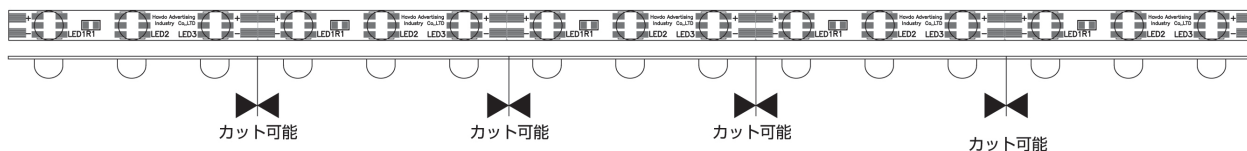

コード	品番	価格	納期
5057	メーテル L=1250mm	¥24,300	3~4日
5058	メーテル L=950mm	¥22,900	3~4日
5059	メーテル L=650mm	¥16,600	3~4日

蛍光灯仕様	
セット内容	本体 : スレンダー (アルミ型材) サイドカバー : アルミ型材
	光源 : LED レンズバー ブラケット A : アルミ
	電源装置 : 30W ブラケット B : 持ち出し金物 (3 種有)

※ご注文時、ブラケット B・配線位置・長さをご指示ください。



LED モジュール

SG-100V i2

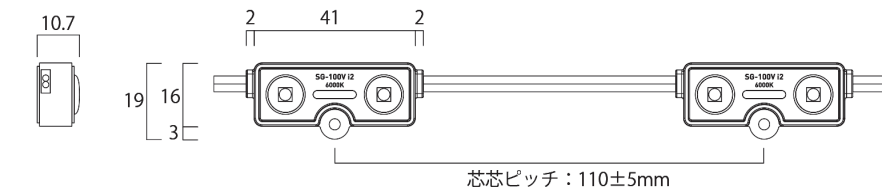

特長

電源の設置が出来ない場所での
小型のチャンネル文字に最適な LED

- 行灯対応厚み (2 列以上) 内寸 60 ~ 100 mm
- 1 列配置厚み 50 mm 以上、対応文字幅 60 mm 以下
- 最大直列連結数 300 個
- 2 年保証

コード	品番	入力電圧	消費電流	消費電力	色温度	使用温度	寸法 (mm)	重量	梱包数	価格	納期
4776	SG-100v i2	AC100v	0.005A(1個)	0.48W	6,000K	-20~60°C	41x16x10.7	約7.5g	50個	¥630	1~2日
4777	SG-100v i2	AC100v	0.005A(1個)	0.48W	3,000K	-20~60°C	41x16x10.7	約7.5g	50個	¥630	1~2日

SG-100V i3

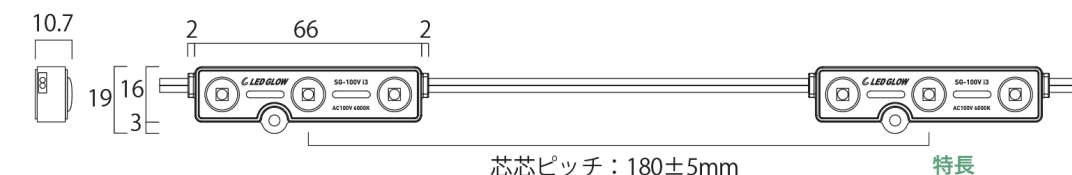

特長

文字サイズ 500 角前後及び細めの文字に
使い易い電源不要 LED

- 行灯対応厚み (2 列以上) 内寸 80 ~ 130 mm
- 1 列配置厚み 80 mm 以上、対応文字幅 90 mm 以下
- 最大直列連結数 300 個
- 2 年保証

コード	品番	入力電圧	消費電流	消費電力	色温度	使用温度	寸法 (mm)	重量	梱包数	価格	納期
4767	SG-100v i3	AC100v	0.008A(1個)	0.76W	6,000K	-20~60°C	66x16x10.7	約13g	50個	¥730	1~2日
4768	SG-100v i3	AC100v	0.008A(1個)	0.76W	3,000K	-20~60°C	66x16x10.7	約13g	50個	¥730	1~2日

SG-100V i4

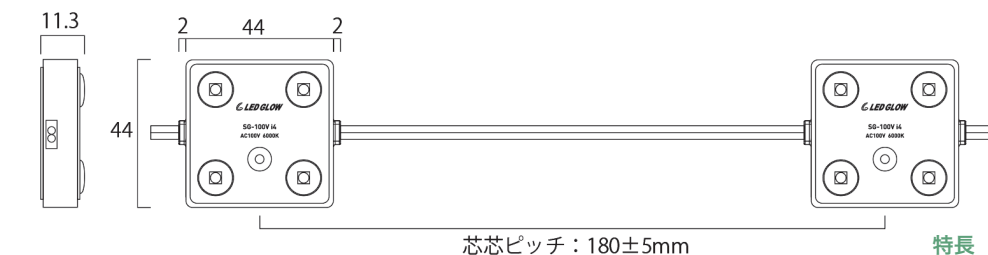

特長

1000 角程度で肉幅が太目の
チャンネル文字や深い行灯サインに対応

- 行灯対応厚み (2 列以上) 内寸 90 ~ 150 mm
- 1 列配置厚み 90 mm 以上、対応文字幅 90 mm 以下
- 最大直列連結数 300 個
- 2 年保証

コード	品番	入力電圧	消費電流	消費電力	色温度	使用温度	寸法 (mm)	重量	梱包数	価格	納期
4769	SG-100v i4	AC100v	0.008A(1個)	0.76W	6,000K	-20~60°C	44x44x11.3	約23g	50個	¥800	1~2日
4770	SG-100v i4	AC100v	0.008A(1個)	0.76W	3,000K	-20~60°C	44x44x11.3	約23g	50個	¥800	1~2日

コードのカラー

■ アルミ製
 ■ 樹脂製品
 ■ スチール製品
 ■ ステンレス製品
 ■ その他の製品

LG-100V 1L-0.8W

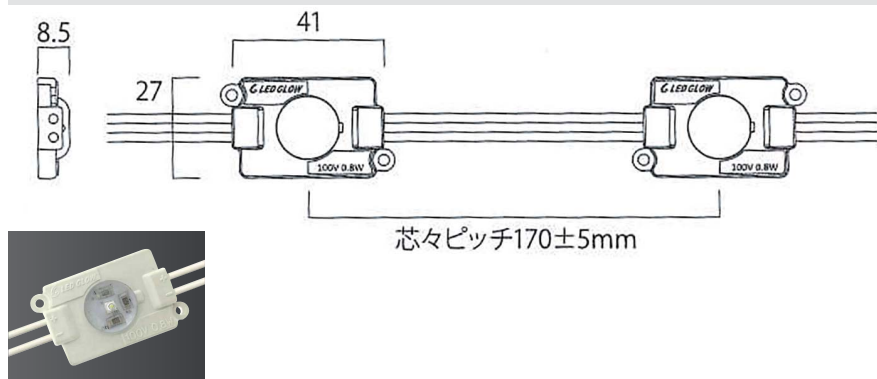

特長

深さ 35mm 以上で 1 個カットで使える 100V モジュール
 広角レンズ照射により設置個数を減らす事が出来ます。

- 2 年保証

コード	品番	入力電圧	消費電流	消費電力	色温度	全光束	使用温度	寸法(長さX幅X高さ)	質量	最大連結数	梱包数	価格	納期
4783	LG-100V 1L-0.8W	AC100V	0.008A	0.8W	3,000K	43 lm	-20~70°C	41x27x8.5mm	約14g	150個	30 個	¥780	1~2日
4784	LG-100V 1L-0.8W	AC100V	0.008A	0.8W	6,000K	43 lm	-20~70°C	41x27x8.5mm	約14g	150個	30 個	¥780	1~2日

LG-100V 2L-2.4W

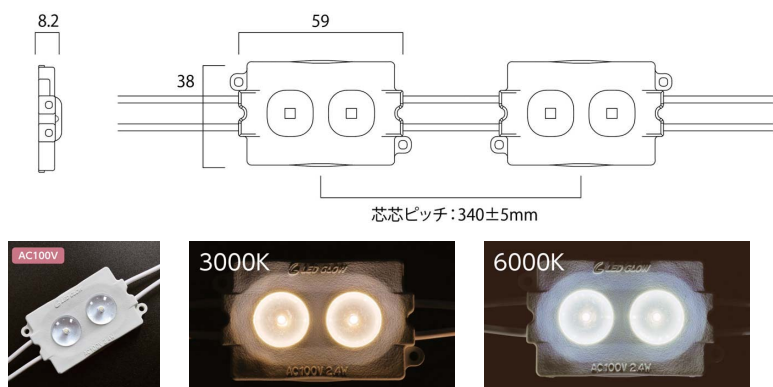

特長

大型チャンネル文字及び大型行灯に最適な
 広角レンズ式ツイン照射モジュール

- 行灯対応厚み (2 列以上) 内寸 100 ~ 300 mm
- 1 列配置厚み 90 mm以上、
 対応文字幅 210 mm以下
- 最大直列連結数 30 個
- 2 年保証

コード	品番	入力電圧	消費電流	消費電力	色温度	使用温度	寸法 (mm)	重量	梱包数	価格	納期
4781	LG-100V 2L-2.4W	AC100v	0.026A(1個)	2.4W	6,000K	-20~60°C	59x38x8.2	約23g	30個	¥1,140	1~2日
4782	LG-100V 2L-2.4W	AC100v	0.026A(1個)	2.4W	3,000K	-20~60°C	59x38x8.2	約23g	30個	¥1,140	1~2日

LG-100V 2.5VL

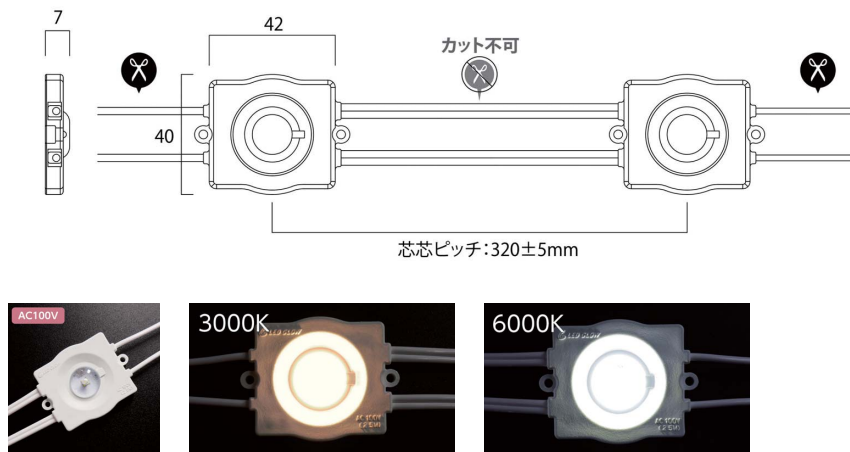

特長

より広角に、よりコンパクトに設計された
 大型サイン向け 100V モジュール

- 行灯対応厚み (2 列以上) 内寸 120 ~ 300 mm
- 1 列配置厚み 110 mm以上、
 対応文字幅 300 mm以下
- 最大直列連結数 90 個
- 2 年保証

コード	品番	入力電圧	消費電流	消費電力	色温度	使用温度	寸法 (mm)	重量	梱包数	価格	納期
4785	LG-100V 2.5VL	AC100v	0.027A(1個)	2.5W	6,000K	-20~60°C	42x40x7	約17.5g	30個	¥1,120	1~2日
4786	LG-100V 2.5VL	AC100v	0.027A(1個)	2.5W	3,000K	-20~60°C	42x40x7	約17.5g	30個	¥1,120	1~2日

素材のカラー

- ブラック
- グレー
- シルバー
- ブロンズ
- ホワイト
- ステンカラー
- 生地
- 化研シルバー

100V-APLL

● 正面図

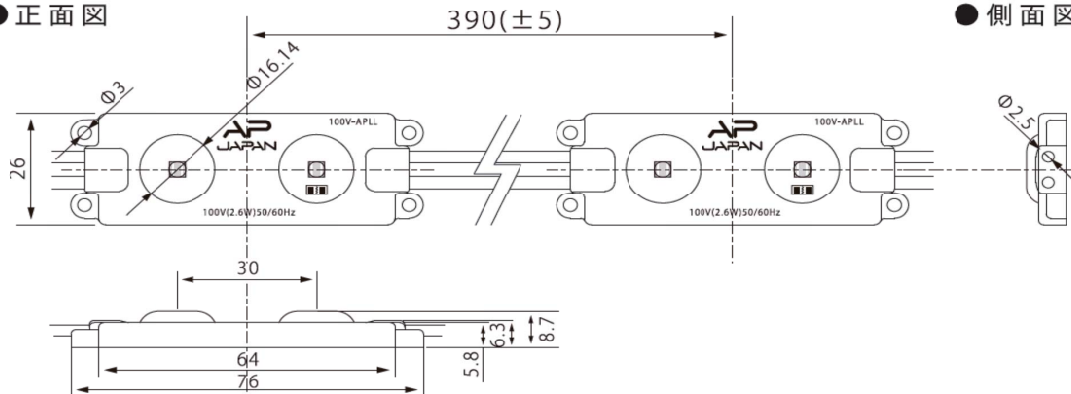

● 側面図

※単位:mm

● リード線カット配置詳細

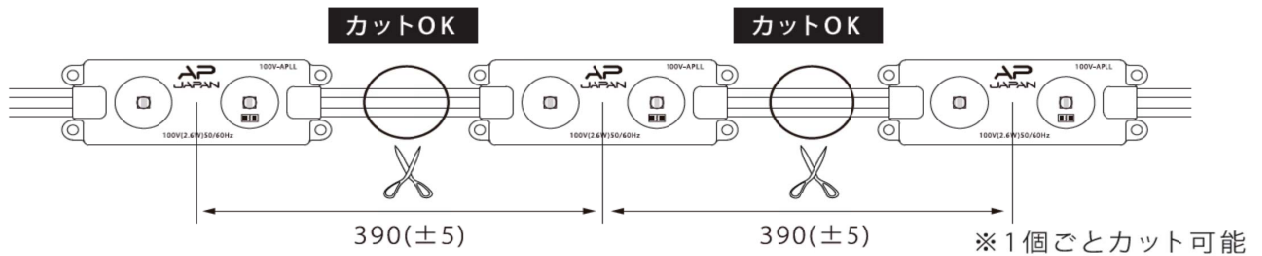

配光特性 100V-APLL-6500K

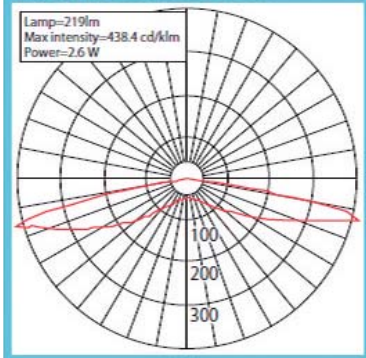

AC100V 直結のレンズ LED モジュール
推奨厚み 70 mm～150 mm程度

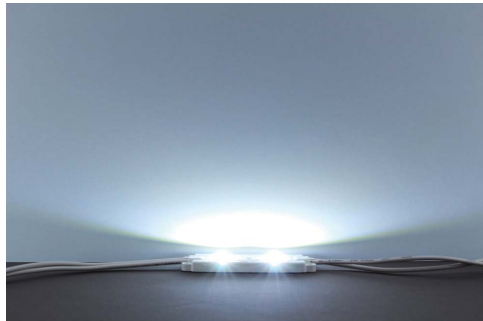

特長

照射角 165°と広角で従来より少ない個数で
明るく照射、簡単施工

- 電源不要で最大 90 個までの連結が可能
- 1 個ごとにカットして使用可能
- IP65 防水で 3 年保証
- PSE 取得商品です。



コード	品番	入力電圧	入力電力	入力電流	照射角度	LED数	色温度	使用温度	寸法WXHxD(mm)	重量	最大連結数	価格	納期
4806	100V-APLL	100V	2.6W	0.026A	165°	2球	6,500K	-20°C～60°C	76x26x8.7	20g	90 個	¥1,080	1～2日
4807	100V-APLL	100V	2.6W	0.026A	165°	2球	5,000K	-20°C～60°C	76x26x8.7	20g	90 個	¥1,080	1～2日
4808	100V-APLL	100V	2.6W	0.026A	165°	2球	3,000K	-20°C～60°C	76x26x8.7	20g	90 個	¥1,080	1～2日

※ 10 個単位での販売となります

コードのカラー

■アルミ製 ■樹脂製品 ■スチール製品 ■ステンレス製品 ■その他の製品

100V-12NSP

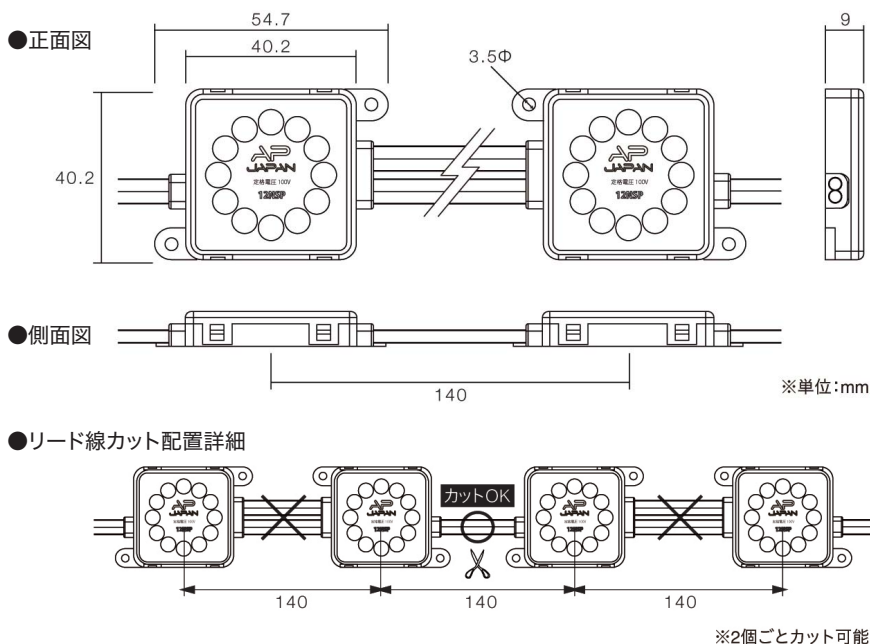

100V — モジュール配置例

推奨ピッチは、光ムラができない最大ピッチ（数量を最小にする）です。
※明るさは考慮していません。

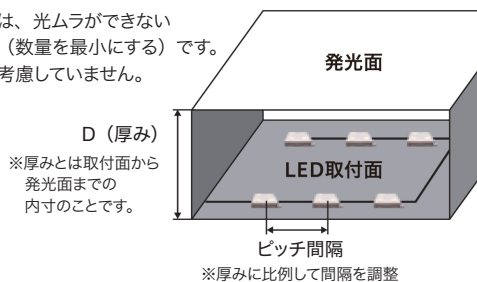

AC100V 連結例

LED モジュール接続の際は、事前に電源を切ってご使用ください。

※最大連結数を超える場合は、複数に系統を分けて接続して下さい。

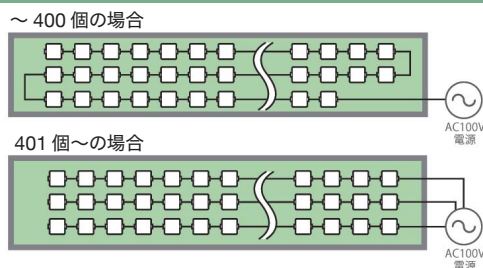

特長

施工性を考えた本体設計・・・モデルの小型化

- 偶数個で使用 (2個セット)
- 最大連結数 400個
- 看板厚 80mm 以上推奨
- 3年保証
- IP66 防水
- PSE 取得

コード	品番	駆動電圧	消費電力	消費電流	照射角度	LED数	カラー	色温度	使用温度	寸法WXHxD(mm)	質量	価格	納期
4414	100V-12NSP	100V	2W	0.02A	120°	12球	白	8000K	-20°C～60°C	54.7X40.2X9	25g	¥840	1～2日
4415	100V-12NSP						白	6500K				¥840	1～2日
4416	100V-12NSP						白	5000K				¥840	1～2日
4417	100V-12NSP						白	4000K				¥840	1～2日
4418	100V-12NSP						電球色	3000K				¥840	1～2日
4419	100V-12NSP						電球色	2500K				¥840	1～2日
4420	100V-12NSP180P						白	8000K				¥840	1～2日
4421	100V-12NSP						赤緑青	RGB				¥840	1～2日

※ 10 個単位での販売となります

素材のカラー

- ブラック
- グレー
- シルバー
- ブロンズ
- ホワイト
- ステンカラー
- 生地
- 化研シルバー

SG-12V L2

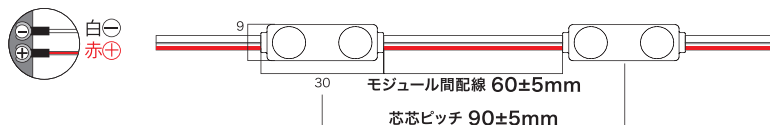

特長

超コンパクトなサイズのカバーを付けた2球タイプのLEDモジュール作業性に優れ、小型チャンネル文字に最適です。カバーで大切な素子を守ります。

● 2年保証

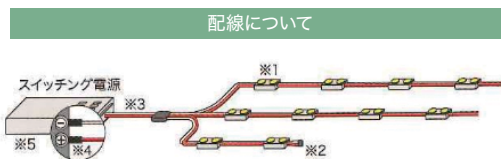

- ※1 直列連結で1列につき最大75個まで連結可能(但し、電源からの距離は20M以下)
- ※2 モジュール最後尾の端線は必ず絶縁処理すること
- ※3 スイッチング電源からの距離は、接続するVAの太さより異なる(10M以上離す場合はVAの太さ2mm以上推奨)
- ※4 スイッチング電源には、+(赤) - (白) 極性を間違えて接続しないこと。そのままの状態では放置すると故障します
- ※5 合計消費電力の1.5倍以上の容量を持ったスイッチング電源装置を使用すること

コード	品番	入力電圧	消費電流	消費電力	照射角	色温度	全光束	使用温度	寸法(長さ×幅×高さ)	質量	配線規格	梱包数	価格	納期
4800	SG-12V L2	DC12V	0.04A	0.48W	120°	3,000K	46 lm	-10~60°C	30×9×9ミリ	約5g	20AWG	50個	¥320	1~2日
4801	SG-12V L2	DC12V	0.04A	0.48W	120°	6,000K	46 lm	-10~60°C	30×9×9ミリ	約5g	20AWG	50個	¥320	1~2日

SG-12V L3iC



特長

汎用性に優れた3球LEDモジュール。定電流IC回路により電源トランスからモジュールまで30M離しても変わらない照度。

● 2年保証

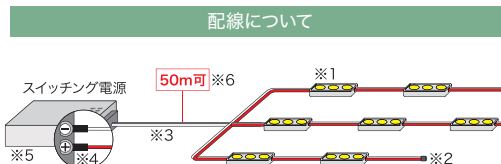

- ※1 直列連結で1列につき最大75個まで連結可能(但し、電源からの距離は20M以下)
- ※2 モジュール最後尾の端線は必ず絶縁処理すること
- ※3 スイッチング電源からの距離は、接続するVAの太さより異なる(10M以上離す場合はVAの太さ2mm以上推奨)
- ※4 スイッチング電源には、+(赤) - (白) 極性を間違えて接続しないこと。そのままの状態では放置すると故障します
- ※5 合計消費電力の1.5倍以上の容量を持ったスイッチング電源装置を使用すること
- ※6 電源から50M離して使用する場合は、直列連結数を50個以内にすること

コード	品番	入力電圧	消費電流	消費電力	照射角	色温度	全光束	使用温度	寸法(長さ×幅×高さ)	質量	配線規格	梱包数	価格	納期
4802	SG-12V L3iC	DC12V	0.06A	0.72W	120°	3,000K	69 lm	-20~60°C	66×15×9.4ミリ	約11.4g	18AWG	50個	¥430	1~2日
4803	SG-12V L3iC	DC12V	0.06A	0.72W	120°	6,000K	69 lm	-20~60°C	66×15×9.4ミリ	約11.4g	18AWG	50個	¥430	1~2日

SG-12V L4iC

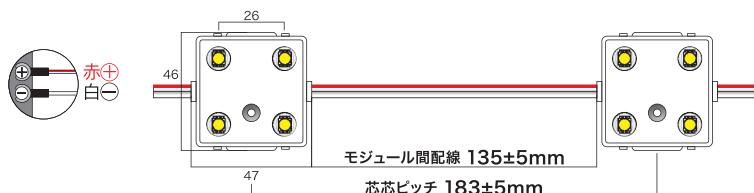

特長

電飾看板等内照式サインに適した4球LEDモジュール。定電流IC回路により電源トランスからモジュールまで30M離しても変わらない照度。

● 2年保証

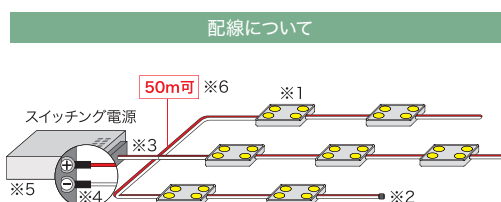

- ※1 直列連結で1列につき最大75個まで連結可能(但し、電源からの距離は20M以下)
- ※2 モジュール最後尾の端線は必ず絶縁処理すること
- ※3 スイッチング電源からの距離は、接続するVAの太さより異なる(10M以上離す場合はVAの太さ2mm以上推奨)
- ※4 スイッチング電源には、+(赤) - (白) 極性を間違えて接続しないこと。そのままの状態では放置すると故障します
- ※5 合計消費電力の1.5倍以上の容量を持ったスイッチング電源装置を使用すること
- ※6 電源から50M離して使用する場合は、直列連結数を50個以内にすること

コード	品番	入力電圧	消費電流	消費電力	照射角	色温度	全光束	使用温度	寸法(長さ×幅×高さ)	質量	配線規格	梱包数	価格	納期
4804	SG-12V L4iC	DC12V	0.08A	0.96W	120°	3,000K	92 lm	-20~60°C	44×44×9.6ミリ	約29g	18AWG	50個	¥500	1~2日
4805	SG-12V L4iC	DC12V	0.08A	0.96W	120°	6,000K	92 lm	-20~60°C	44×44×9.6ミリ	約29g	18AWG	50個	¥500	1~2日

コードのカラー

■ アルミ製

■ 樹脂製品

■ スチール製品

■ ステンレス製品

■ その他の製品

SL-12V 2L レンズタイプ

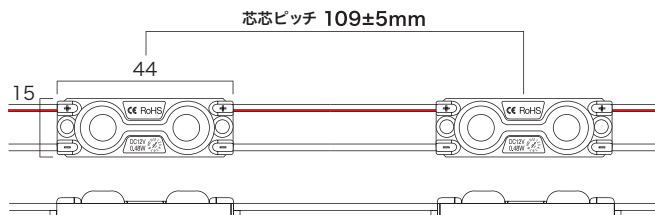
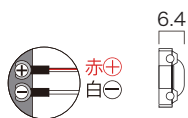
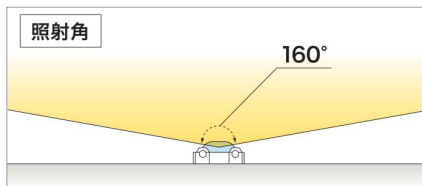

特長

広角レンズで照射角 160°のレンズタイプミニサイズのLEDモジュール。
厚さ40ミリ(内寸)のチャンネル文字でもムラ無く光らせる事が可能です。

● 2年保証

配線について

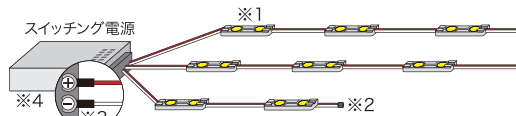

※1 直列連結で1列につき最大40個まで連結可能 ※2 モジュール最後尾の端線は必ず絶縁処理すること
※3 スイッチング電源には、+ (赤) - (白) 極性を間違えて接続しないこと。そのままの状態では故障します
※4 合計消費電力の1.5倍以上の容量を持ったスイッチング電源装置を使用すること

コード	品番	入力電圧	消費電流	消費電力	照射角	色温度	全光束	使用温度	寸法(長さ×幅×高さ)	質量	配線規格	梱包数	価格	納期
4787	SL-12V 2L	DC12V	0.04A	0.48W	160°	6,500K	44 lm	-40~60°C	44×14.7×6.4ミリ	約5.1g	20AWG	50個	¥330	1~2日

SL-12V 3LS レンズタイプ

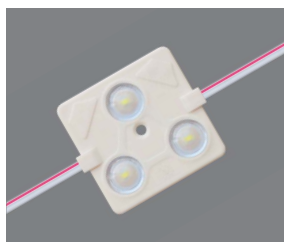
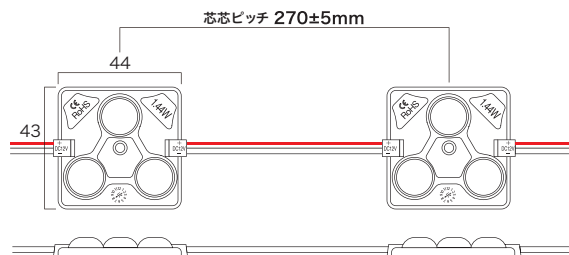
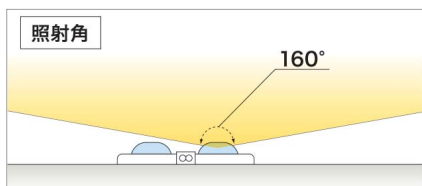

特長

厚さ6.9ミリと薄く行灯看板等に最適。照度が高く広角なので使用個数を減らせます。
組込み手間の削減が出来、コストパフォーマンスに優れたLEDモジュールです。

● 2年保証

配線について

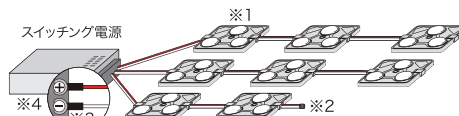

※1 直列連結で1列につき最大40個まで連結可能 ※2 モジュール最後尾の端線は必ず絶縁処理すること
※3 スイッチング電源には、+ (赤) - (白) 極性を間違えて接続しないこと。そのままの状態では故障します
※4 合計消費電力の1.5倍以上の容量を持ったスイッチング電源装置を使用すること

コード	品番	入力電圧	消費電流	消費電力	照射角	色温度	全光束	使用温度	寸法(長さ×幅×高さ)	質量	配線規格	梱包数	価格	納期
4788	SL-12V 3L	DC12V	0.12A	1.44W	160°	6,500K	120 lm	-40~60°C	44×43×6.9ミリ	約16g	20AWG	20個	¥600	1~2日

LG-12V 3mini

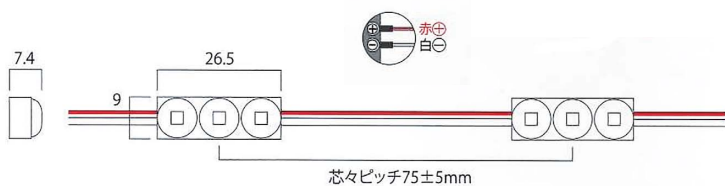

特長

小さくて広角照射の優れたもの。

- 対応厚み 25 ~ 70 ミリ、対応文字幅 18 ミリ以上。
- 1 個から使用可能です。
- 2 年保証

コード	品番	入力電圧	消費電流	消費電力	照射角	色温度	全光束	使用温度	寸法(長さ×幅×高さ)	質量	最大連結数	梱包数	価格	納期
4789	LG-12V 3mini	DC12V	0.04A	0.48W	160°	3,000K	40 lm	-20~60°C	26.5×9×7.4mm	約2.5g	50個	50個	¥280	1~2日
5027	LG-12V 3mini	DC12V	0.04A	0.48W	160°	6,000K	40 lm	-20~60°C	26.5×9×7.4mm	約2.5g	50個	50個	¥280	1~2日

素材のカラー

- ブラック
- グレー
- シルバー
- ブロンズ
- ホワイト
- ステンカラー
- 生地
- 化研シルバー

100V-10NSP

●正面図

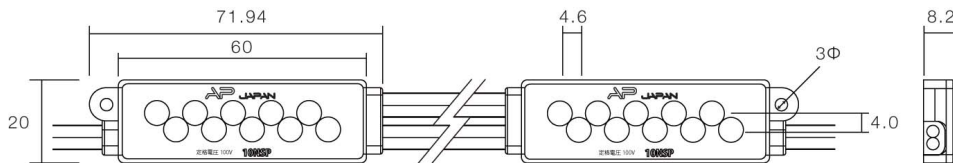

●側面図

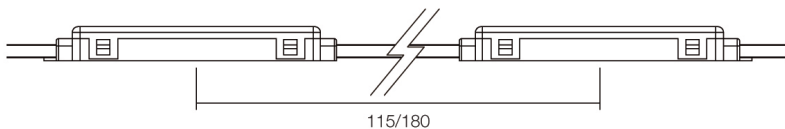

※単位:mm

●リード線カット配置詳細

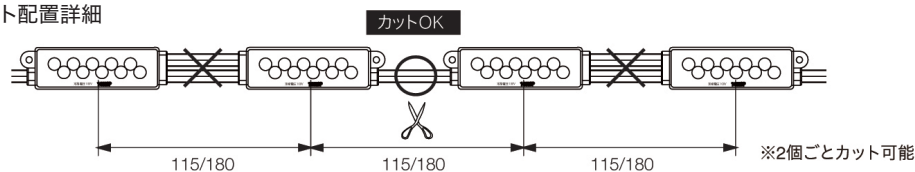

100V - 10NSP 用 LED クリップ

品番：TOP-10NSP ※別売り
製品を両面テープで固定した後、
クリップで押さえます。

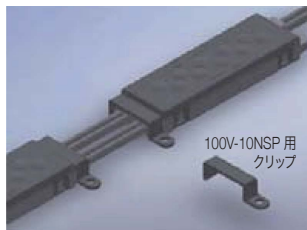

AC100V 連結例

～400個の場合

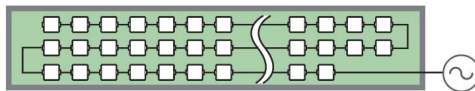

401個～の場合

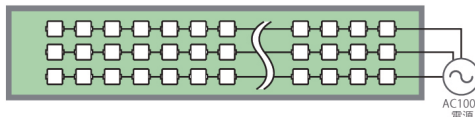

LED モジュール接続の際は、
事前に電源を切ってください。

※最大連結数を超える場合は、
複数に系統を分けて接続して
下さい。

特長

施工性を考えた本体設計・・・モデルの小型化

- 偶数個で使用 (2個セット)
- 最大連結数 400個
- 看板厚 80mm 以上推奨
- 3年保証
- IP66 防水
- PSE 取得



コード	品番	駆動電圧	消費電力	消費電流	照射角度	LED数	カラー	色温度	使用温度	寸法WXHxD(mm)	質量	価格	納期
4422	100V-10NSP	100V	2W 2個 使用時	0.02A 2個 使用時	120°	10球	白	8000K	-20℃～60℃	71.94X20X8.2	20g	¥840	1～2日
4423	100V-10NSP						白	6500K				¥840	1～2日
4424	100V-10NSP						白	5000K				¥840	1～2日
4425	100V-10NSP						白	4000K				¥840	1～2日
4426	100V-10NSP						電球色	3000K				¥840	1～2日
4427	100V-10NSP						電球色	2500K				¥840	1～2日
4428	100V-10NSP115P						電球色	3000K				¥840	1～2日
5610	100V-10NSP115P						電球色	2500K				¥840	1～2日
5611	100V-10NSP						赤	-				¥840	1～2日

※ 10 個単位での販売となります

コードのカラー

- アルミ製
- 樹脂製品
- スチール製品
- ステンレス製品
- その他の製品

SL-12V HPL 1.5W

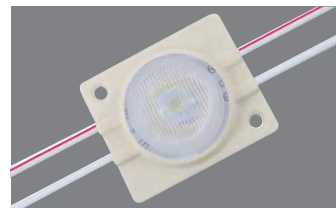
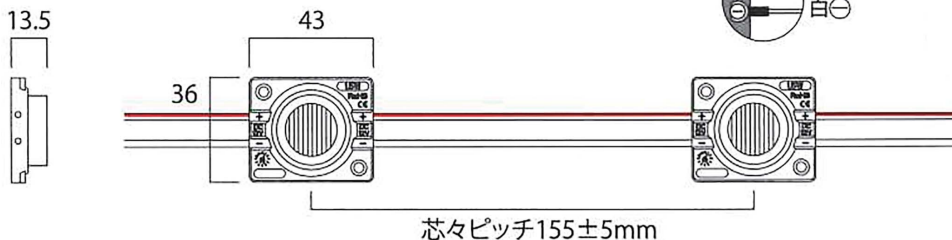

特長
両面看板に最適なレンズモジュール。

- 対応厚み 150～300ミリ、
看板の幅は600ミリまで。
- 1個で使用可能です。●2年保証

コード	品番	入力電圧	消費電流	消費電力	照射角	色温度	全光束	使用温度	寸法(長さX幅X高さ)	質量	最大連結数	梱包数	価格	納期
4771	SL-12V HPL1.5W	DC12V	0.125A	1.5W	56°	6,500K	125lm	-25～55℃	43X36X13.5mm	約14.2g	30個	30個	¥530	1～2日

SL-12V HPL 3W

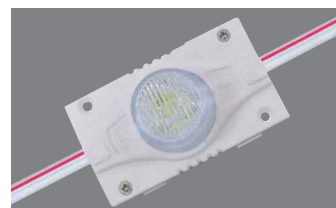
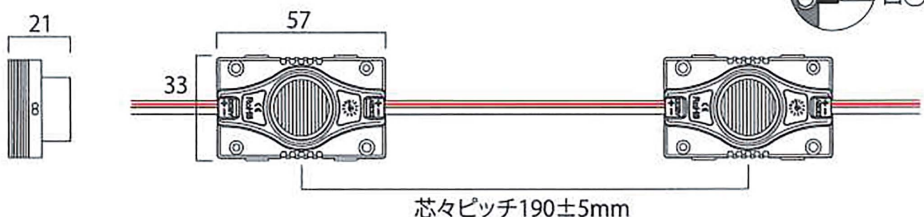

特長
両面看板に最適なレンズモジュール。

- 対応厚み 150～300ミリ、
看板の幅は900ミリまで。
- 1個で使用可能です。●2年保証

コード	品番	入力電圧	消費電流	消費電力	照射角	色温度	全光束	使用温度	寸法(長さX幅X高さ)	質量	最大連結数	梱包数	価格	納期
4772	SL-12V HPL3W	DC12V	0.25A	3W	56°	6,500K	220lm	-25～55℃	57X33X21mm	約29.2g	20個	20個	¥900	1～2日

曲がる LED

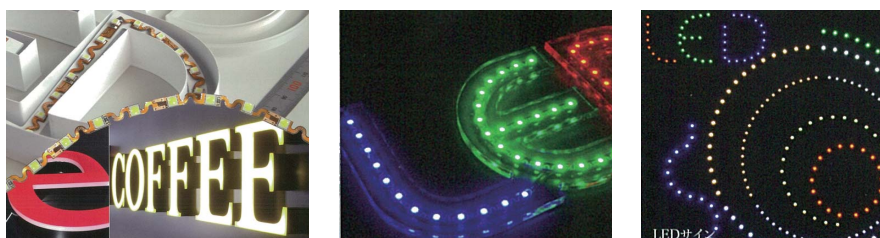

自由自在に曲がる LED。

しなやかで縦にも横にも曲げられる
世界で初めての LED(国際特許)。
設置場所を選ばず曲線を表現しや
すい為、空間の演出・デザインが変
わります。

- 裏側に両面テープ付
- 基盤色はブロンズとホワイトの2種類
- 3LED 毎に切断可能

F3528

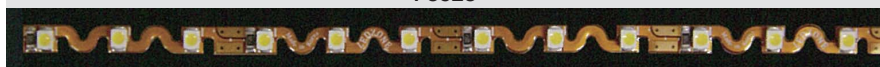

コード	品番	入力電圧	消費電力	LED数	色温度	全光束	使用温度	サイズL X W X Dmm	素子間ピッチ	カット位置	価格	納期
4795	F3528	12V	2.88W	36	6,000K	7 lm	-30～85℃	480 X 5 X 3	13.3mm	3個40mm	¥4,300	2～3日
4796	F3528	12V	2.88W	36	3,000K	6 lm	-30～85℃	480 X 5 X 3	13.3mm	3個40mm	¥4,300	2～3日

※ 10 本単位での販売となります

素材のカラー

- ブラック
- グレー
- シルバー
- ブロンズ
- ホワイト
- ステンカラー
- 生地
- 化研シルバー

フレキシブル LED リオライト・リオスリム

- 看板光源、店舗装飾、間接灯、棚下灯等幅広く対応 ●動作周辺温度 -20℃～60℃
- 5Mまで直列可能 ●12Vは25ミリ単位でカット可能 ●24Vは50ミリ単位でカット可能
- リオライトはシリコンチューブ保護 (IP65相当)
- リオスリムは表面を防水コーキング / 裏面両面テープ保護 (IP65相当)
- 発光角度はリオライト、リオスリム共に120°です。

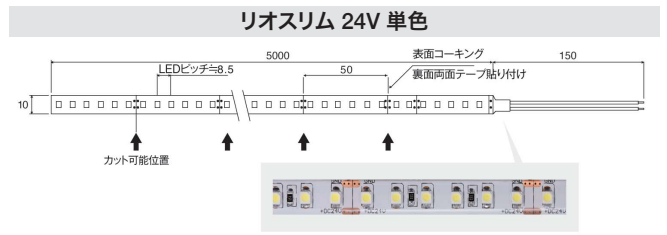
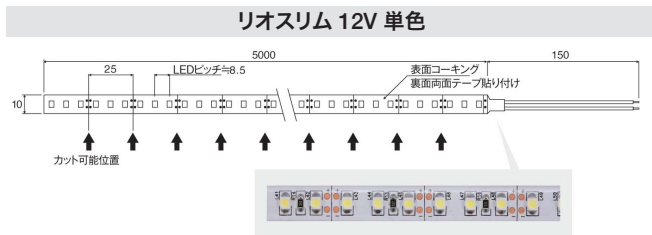
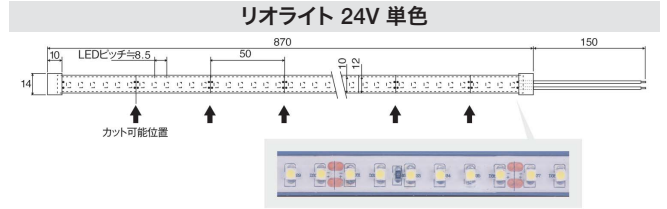
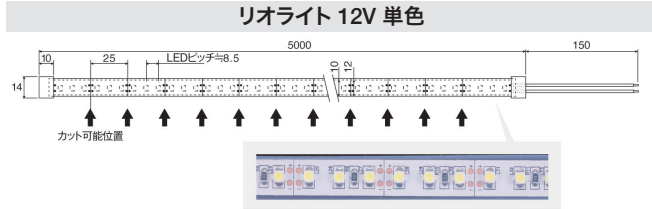

コード	商品名	型 式	電 圧	消費電力	LED 数	色	色温度/波長	製品寸法	重量	価格	納期
4512	リオライト	TM-0512R	DC12V	35W	600球	赤	620nm～625nm	幅10ミリ × 長さ5000ミリ	250g	¥15,000	2～3日
4513	リオライト	TM-0512B	DC12V	35W	600球	青	467nm～475nm	幅10ミリ × 長さ5000ミリ	250g	¥15,000	2～3日
4514	リオライト	TM-0512G	DC12V	36W	600球	緑	515nm～520nm	幅10ミリ × 長さ5000ミリ	250g	¥15,000	2～3日
4515	リオライト	TM-0512RGB	DC12V	14W～39W	300球	RGB	-	幅10ミリ × 長さ5000ミリ	250g	¥17,600	2～3日
4518	リオライト9	TM-8712R	DC12V	7W	102球	赤	620nm～625nm	幅10ミリ × 長さ870ミリ	40g	¥3,000	2～3日
4519	リオライト9	TM-8712B	DC12V	8W	102球	青	467nm～475nm	幅10ミリ × 長さ870ミリ	40g	¥3,200	2～3日
4520	リオライト9	TM-8712G	DC12V	9W	102球	緑	515nm～520nm	幅10ミリ × 長さ870ミリ	40g	¥3,200	2～3日
4521	リオライト9	TM-8712RGB	DC12V	4～12W	51球	RGB	-	幅10ミリ × 長さ870ミリ	40g	¥3,600	2～3日
4524	リオライト	TM-0524R	DC24V	39W	600球	赤	620nm～625nm	幅10ミリ × 長さ5000ミリ	250g	¥15,000	2～3日
4525	リオライト	TM-0524B	DC24V	42W	600球	青	467nm～475nm	幅10ミリ × 長さ5000ミリ	250g	¥15,000	2～3日
4526	リオライト	TM-0524G	DC24V	44W	600球	緑	515nm～520nm	幅10ミリ × 長さ5000ミリ	250g	¥15,000	2～3日
4527	リオライト	TM-0524RGB	DC24V	20W～53W	300球	RGB	-	幅10ミリ × 長さ5000ミリ	250g	¥17,600	2～3日
4530	リオライト9	TM-8724R	DC24V	7W	102球	赤	620nm～625nm	幅10ミリ × 長さ870ミリ	40g	¥3,000	2～3日
4531	リオライト9	TM-8724B	DC24V	8W	102球	青	467nm～475nm	幅10ミリ × 長さ870ミリ	40g	¥3,200	2～3日
4532	リオライト9	TM-8724G	DC24V	9W	102球	緑	515nm～520nm	幅10ミリ × 長さ870ミリ	40g	¥3,200	2～3日
4535	リオスリム	TSM-0512R	DC12V	35W	600球	赤	620nm～625nm	幅10ミリ × 長さ5000ミリ	250g	¥16,000	2～3日
4536	リオスリム	TSM-0512B	DC12V	35W	600球	青	467nm～475nm	幅10ミリ × 長さ5000ミリ	250g	¥16,000	2～3日
4537	リオスリム	TSM-0512G	DC12V	36W	600球	緑	515nm～520nm	幅10ミリ × 長さ5000ミリ	250g	¥16,000	2～3日
4538	リオスリム	TSM-0512RGB	DC12V	14W～39W	300球	RGB	-	幅10ミリ × 長さ5000ミリ	250g	¥18,600	2～3日
4541	リオスリム9	TSM-8712R	DC12V	7W	102球	赤	620nm～625nm	幅10ミリ × 長さ870ミリ	40g	¥3,600	2～3日
4542	リオスリム9	TSM-8712B	DC12V	8W	102球	青	467nm～475nm	幅10ミリ × 長さ870ミリ	40g	¥3,600	2～3日
4543	リオスリム9	TSM-8712G	DC12V	9W	102球	緑	515nm～520nm	幅10ミリ × 長さ870ミリ	40g	¥3,600	2～3日
4544	リオスリム9	TSM-8712RGB	DC12V	4～12W	51球	RGB	-	幅10ミリ × 長さ870ミリ	40g	¥3,800	2～3日
4547	リオスリム	TSM-0524R	DC24V	39W	600球	赤	620nm～625nm	幅10ミリ × 長さ5000ミリ	250g	¥16,000	2～3日
4548	リオスリム	TSM-0524B	DC24V	42W	600球	青	467nm～475nm	幅10ミリ × 長さ5000ミリ	250g	¥16,000	2～3日
4549	リオスリム	TSM-0524G	DC24V	44W	600球	緑	515nm～520nm	幅10ミリ × 長さ5000ミリ	250g	¥16,000	2～3日
4550	リオスリム	TSM-0524RGB	DC24V	20W～53W	300球	RGB	-	幅10ミリ × 長さ5000ミリ	250g	¥18,600	2～3日
4553	リオスリム9	TSM-8724R	DC24V	7W	102球	赤	620nm～625nm	幅10ミリ × 長さ870ミリ	40g	¥3,600	2～3日
4554	リオスリム9	TSM-8724B	DC24V	8W	102球	青	467nm～475nm	幅10ミリ × 長さ870ミリ	40g	¥3,600	2～3日
4555	リオスリム9	TSM-8724G	DC24V	9W	102球	緑	515nm～520nm	幅10ミリ × 長さ870ミリ	40g	¥3,800	2～3日

コード	商品名	型 式	付属品	価格	納期
4556	改造キット	KK-01(リオライト対応)	入線キャップ 5個、エンドキャップ 5個、固定グリップ 10個、接着剤 1本	¥1,000	2～3日

コード	商品名	型 式	電 圧	消費電力	消費電流	方式	製品寸法	重量	価格	納期
4557	無段階調光器	(単色) TCB-01	12V-24V	8A	-	PMW方式	本体寸法73 X 65 X 50	60g	¥10,600	2～3日
4558	Musicコントローラ	TMCB-01(リモコン付)	DC12V	5A	60W	-	本体寸法155 X 75 X 30	120g	¥14,000	2～3日

コードのカラー ■アルミ製 ■樹脂製品 ■スチール製品 ■ステンレス製品 ■その他の製品

新製品

新リオライト

DC12V

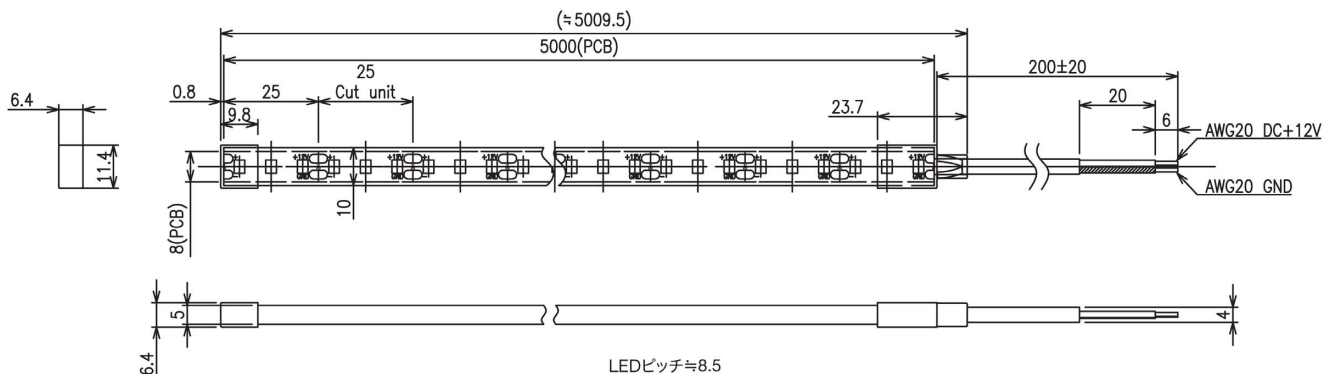

DC24V

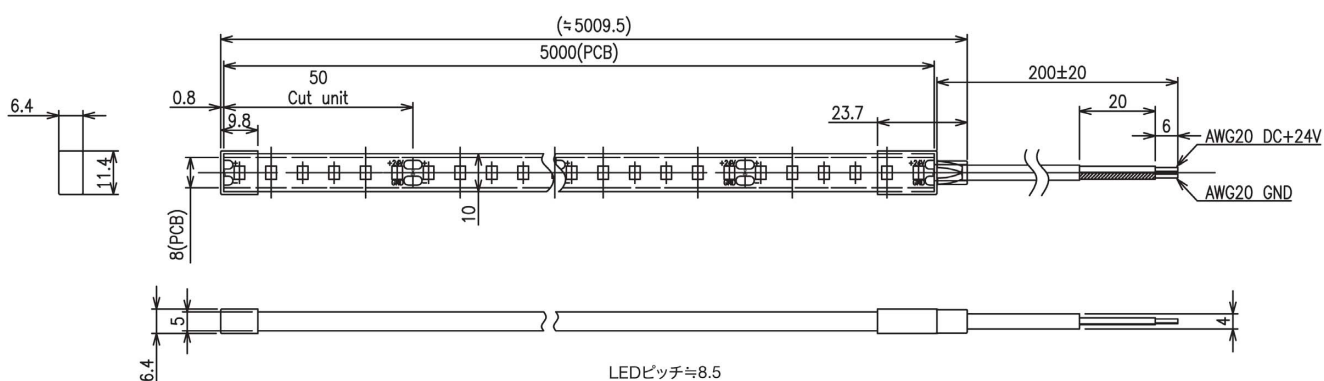

TMN-0512D



TMN-0512W



TMN-0524D



TMN-0524W

- 動作周辺温度
-20℃～50℃
- 5Mまで直列可能
- 12Vは25ミリ単位で
24Vは50ミリ単位で
カット可能
- 発光角度は120°です。
- シリコンチューブ保護

コード	商品名	型式	入力電圧	消費電力	LED数	色	色温度 / 波長	寸法 (長さX幅X厚み)	重量	価格	納期
4127	新リオライト	TMN-0512D	DC12V	12W/m	600球	電球色	3,000K	5000×11.4×6.4	350g	¥24,600	2～3日
4128	新リオライト	TMN-0512W	DC12V	12W/m	600球	白	6,500K	5000×11.4×6.4	350g	¥24,600	2～3日
4129	新リオライト	TMN-0524D	DC24V	13W/m	600球	電球色	3,000K	5000×11.4×6.4	350g	¥24,600	2～3日
4130	新リオライト	TMN-0524W	DC24V	13W/m	600球	白	6,500K	5000×11.4×6.4	350g	¥24,600	2～3日

改造キット KK-02



エンド端面キャップ × 5点
TMN-EN



入線端面キャップ × 5点
TMN-IN



固定具 × 10点
TMN-K



入力電線 × 5点
TMN-LI

コード	商品名	型式	価格	納期
5055	改造キット	KK-02	¥1,800	2～3日

素材のカラー

- ブラック
- グレー
- シルバー
- ブロンズ
- ホワイト
- ステンカラー
- 生地
- 化研シルバー

新製品

COB ライト

ドットが見えない美しいライン照明を実現

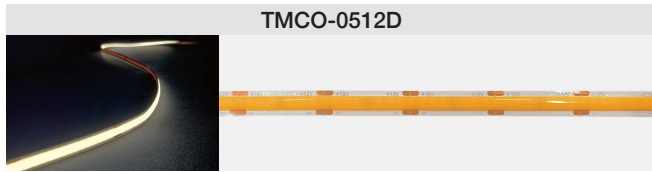
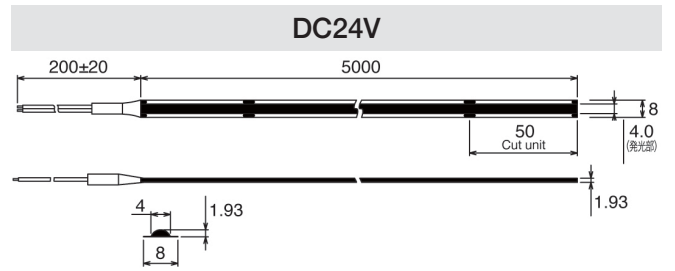
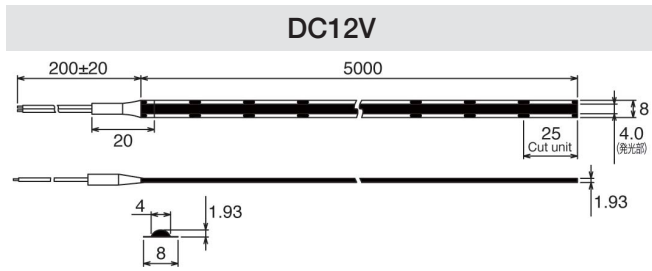

コード	商品名	型式	電圧	消費電力	LED数	色	色温度 / 波長	重量	価格	納期
5051	COBライト	TMCO-0512D	DC12V	10W/m	320球/m	電球色	3,000K	110g	¥18,000	2~3日
5052	COBライト	TMCO-0512W	DC12V	10W/m	600球/m	白	6,500K	110g	¥18,000	2~3日
5053	COBライト	TMCO-0524D	DC24V	10W/m	320球/m	電球色	3,000K	110g	¥18,000	2~3日
5054	COBライト	TMCO-0524W	DC24V	10W/m	600球/m	白	6,500K	110g	¥18,000	2~3日

LED バー用クリアケース

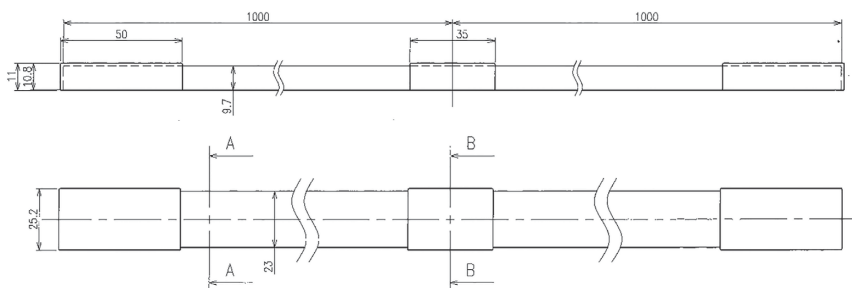
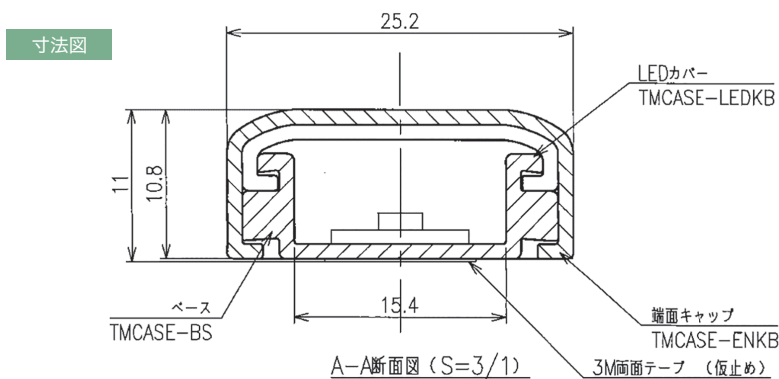

特長

- 薄型テープライト用の透明モールです。
- 10mm 幅、14mm 幅 LED バーに対応し、間接照明装飾照明として最適です。
- 必要な長さに応じて様々な用途でご使用ください。
- 屋内外を問わず設置が出来ます。

コード	品名	価格	納期
5548	リオモールX1m	¥2,160	2~4日
5549	エンドキャップX50	¥1,080	2~4日
5550	中間カバーX35	¥540	2~4日

コードのカラー

■ アルミ製 ■ 樹脂製品 ■ スチール製品 ■ ステンレス製品 ■ その他の製品

化粧ビス スタンダードタイプ

室名札、説明プレート等幅広い用途にお使い頂けます。

真鍮・ジェラルミン

屋内専用

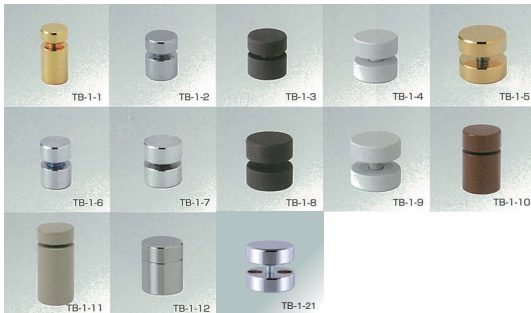
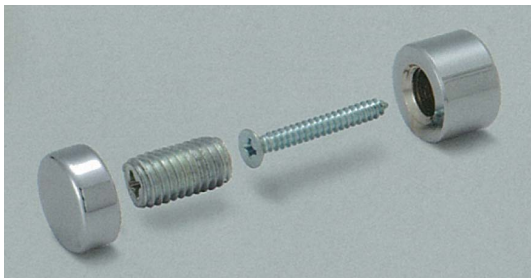

※各パーツのバラ売りも致します。

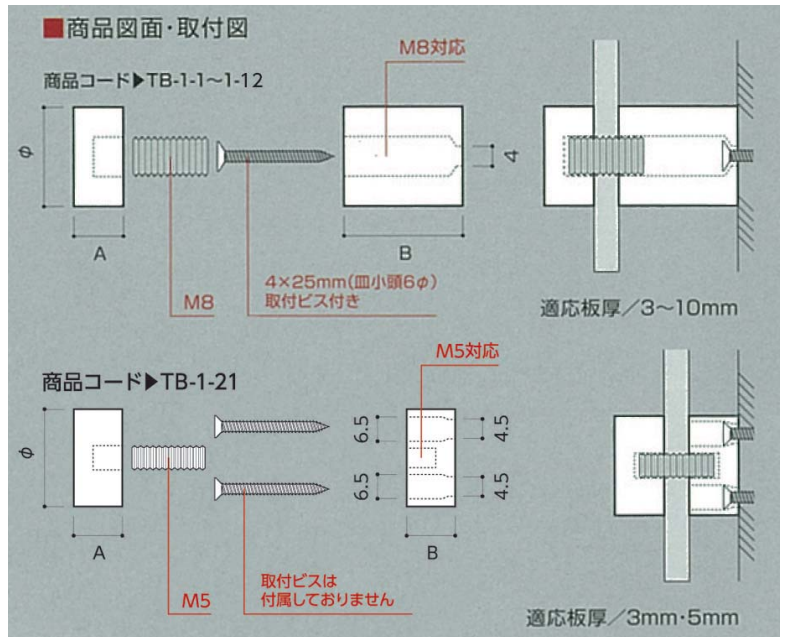

取付面の強度、表示面のサイズにより、表記しています板厚を取付け出来ない場合がございます。

カラーバリエーション

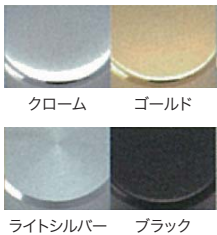

クローム ゴールド
ライトシルバー ブラック

コード	品番	パイ	A	B	材質	カラー	発注単位	価格	納期
4670	TB-1-1	12ミリ	6ミリ	15ミリ	真鍮	クローム・ゴールド・ブラック	1個	-	1~2日
4671	TB-1-2	15ミリ	6ミリ	10ミリ	真鍮	クローム・ゴールド・ブラック	1個	-	1~2日
4672	TB-1-3	19ミリ	7ミリ	10ミリ	真鍮	クローム・ゴールド・ブラック	1個	-	1~2日
4673	TB-1-4	25ミリ	9ミリ	10ミリ	真鍮	クローム・ゴールド	1個	-	1~2日
4674	TB-1-5	30ミリ	10ミリ	10ミリ	真鍮	クローム・ゴールド	1個	-	1~2日
4675	TB-1-6	15ミリ	8ミリ	10ミリ	ジェラルミン	ライトシルバー	1個	-	1~2日
4676	TB-1-7	20ミリ	9ミリ	10ミリ	ジェラルミン	ライトシルバー	1個	-	1~2日
4677	TB-1-8	25ミリ	10ミリ	10ミリ	ジェラルミン	ライトシルバー	1個	-	1~2日
4678	TB-1-9	30ミリ	10ミリ	10ミリ	ジェラルミン	ライトシルバー	1個	-	1~2日
4679	TB-1-10	19ミリ	7ミリ	20ミリ	真鍮	クローム	1個	-	1~2日
4680	TB-1-11	19ミリ	7ミリ	30ミリ	真鍮	クローム	1個	-	1~2日
4681	TB-1-12	25ミリ	9ミリ	20ミリ	真鍮	クローム	1個	-	1~2日
4682	TB-1-21	25ミリ	8ミリ	8ミリ	真鍮	クローム・ゴールド	1個	-	1~2日

ステンレス

屋外対応

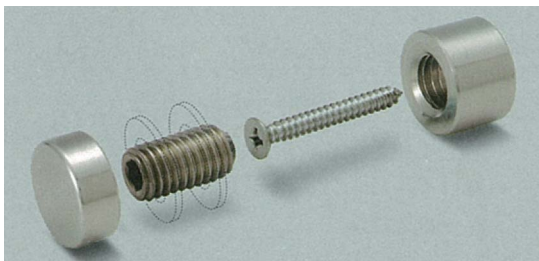

※各パーツのバラ売りも致します。
※ステンレスタイプはパッキン（1ミリ）が付いています。
また取付けビスは付いていません。

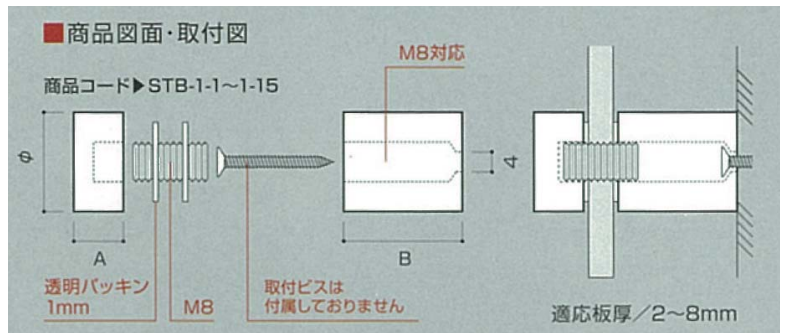

取付面の強度、表示面のサイズにより、表記しています板厚を取付け出来ない場合がございます。

コード	品番	パイ	A	B	材質	カラー	発注単位	価格	納期
4683	STB-1-1	12ミリ	6ミリ	10ミリ	SUS304	シルバー	1個	-	1~2日
4684	STB-1-2	12ミリ	6ミリ	15ミリ	SUS304	シルバー	1個	-	1~2日
4685	STB-1-3	15ミリ	6ミリ	10ミリ	SUS304	シルバー	1個	-	1~2日
4686	STB-1-4	15ミリ	6ミリ	20ミリ	SUS304	シルバー	1個	-	1~2日
4687	STB-1-5	19ミリ	7ミリ	10ミリ	SUS304	シルバー	1個	-	1~2日
4688	STB-1-6	19ミリ	7ミリ	20ミリ	SUS304	シルバー	1個	-	1~2日

素材のカラー

■ブラック ■グレー ■シルバー ■ブロンズ ■ホワイト ■ステンカラー ■生地 ■化粧シルバー

化粧ビス 先付けタイプ

取付けが容易な先付けタイプです。専用座金付きです。

真鍮 屋内専用

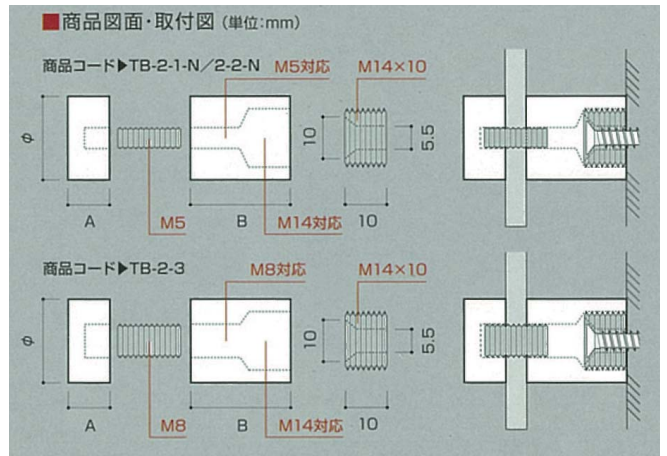

取付面の強度、表示面のサイズにより、表記しています板厚を取付け出来ない場合がございます。



コード	品番	パイ	A	B	材質	カラー	発注単位	価格	納期
4689	TB-2-1-N	12ミリ	6ミリ	20ミリ	真鍮	クローム	1個	-	1~2日
4690	TB-2-2-N	15ミリ	6ミリ	20ミリ	真鍮	クローム	1個	-	1~2日
4691	TB-2-3	20ミリ	10ミリ	20ミリ	真鍮	クローム	1個	-	1~2日

※各パーツのバラ売りも致します。

クローム

取付けが容易なステンレスの先付けタイプです。SUS304の専用座金付きです。

ステンレス 屋外対応

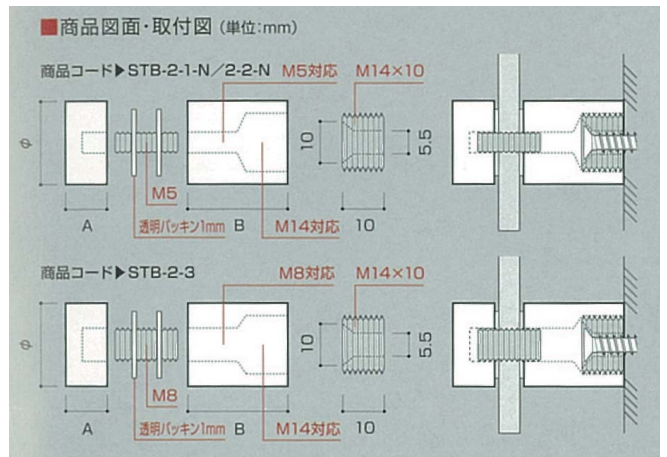

取付面の強度、表示面のサイズにより、表記しています板厚を取付け出来ない場合がございます。



コード	品番	パイ	A	B	材質	カラー	発注単位	価格	納期
4692	STB-2-1-N	12ミリ	6ミリ	20ミリ	SUS304	シルバー	1個	-	1~2日
4693	STB-2-2-N	15ミリ	6ミリ	20ミリ	SUS304	シルバー	1個	-	1~2日
4694	STB-2-3	20ミリ	10ミリ	20ミリ	SUS304	シルバー	1個	-	1~2日

※各パーツのバラ売りも致します。

化粧ビス 胴付きキャップタイプ

定番のキャップタイプに筒状の胴部分を付け加える事により、壁面からの低い立ち上げが可能になりました。

真鍮

屋内専用

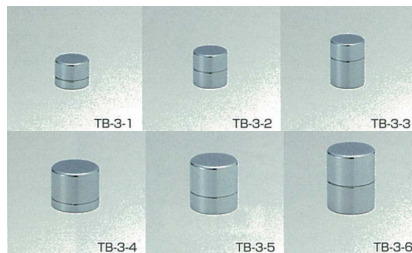
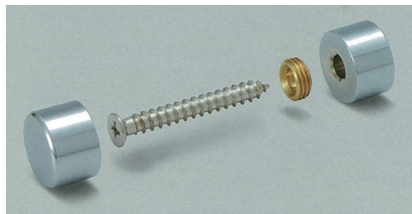

※各パーツのバラ売りも致します。

カラーバリエーション



クローム ゴールド

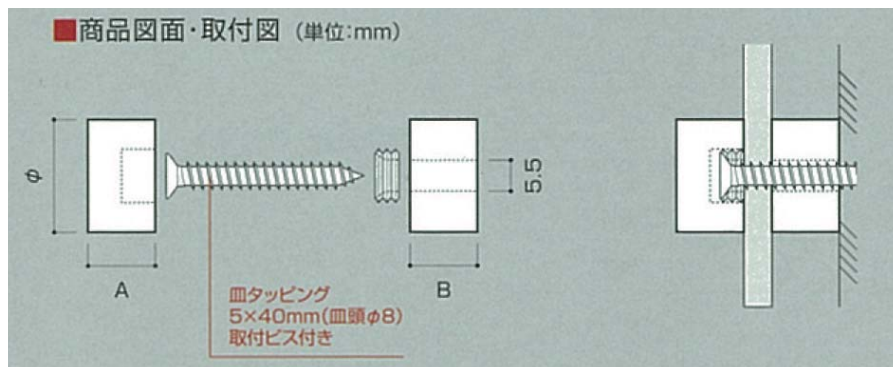

取付面の強度、表示面のサイズにより、表記しています板厚を取付け出来ない場合がございます。

コード	品番	パイ	A	B	材質	カラー	発注単位	価格	納期
4695	TB-3-1	12ミリ	6ミリ	3ミリ	真鍮	クローム・ゴールド	1個	-	1~2日
4696	TB-3-2	12ミリ	6ミリ	6ミリ	真鍮	クローム・ゴールド	1個	-	1~2日
4697	TB-3-3	12ミリ	6ミリ	10ミリ	真鍮	クローム・ゴールド	1個	-	1~2日
4698	TB-3-4	17ミリ	11ミリ	3ミリ	真鍮	クローム	1個	-	1~2日
4699	TB-3-5	17ミリ	11ミリ	6ミリ	真鍮	クローム	1個	-	1~2日
4700	TB-3-6	17ミリ	11ミリ	10ミリ	真鍮	クローム	1個	-	1~2日

定番のキャップタイプに筒状の胴部分を付け加える事により、壁面からの低い立ち上げが可能になりました。

ステンレス

屋外対応

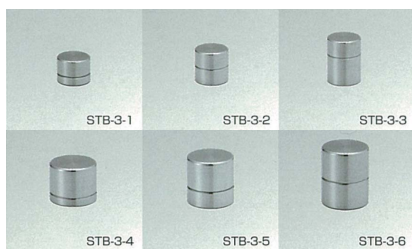

※各パーツのバラ売りも致します。

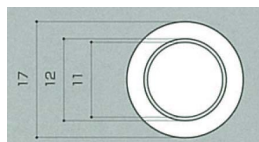

直径寸法 (単位:ミリ)

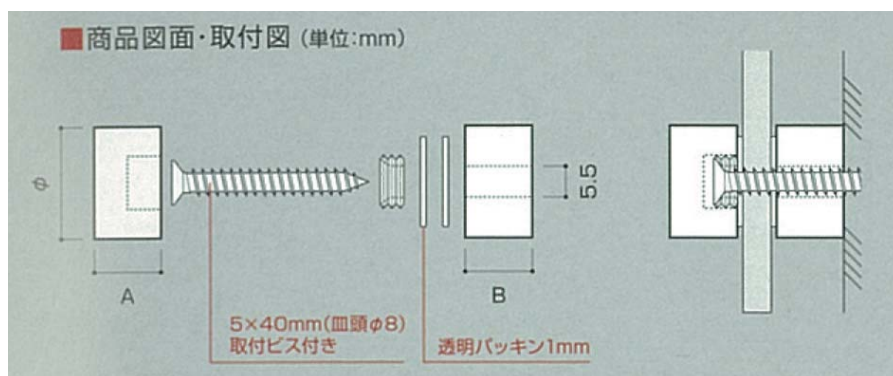

取付面の強度、表示面のサイズにより、表記しています板厚を取付け出来ない場合がございます。

コード	品番	パイ	A	B	材質	カラー	発注単位	価格	納期
4701	STB-3-1	12ミリ	6ミリ	3ミリ	SUS304	シルバー	1個	-	1~2日
4702	STB-3-2	12ミリ	6ミリ	6ミリ	SUS304	シルバー	1個	-	1~2日
4703	STB-3-3	12ミリ	6ミリ	10ミリ	SUS304	シルバー	1個	-	1~2日
4704	STB-3-4	17ミリ	11ミリ	3ミリ	SUS304	シルバー	1個	-	1~2日
4705	STB-3-5	17ミリ	11ミリ	6ミリ	SUS304	シルバー	1個	-	1~2日
4706	STB-3-6	17ミリ	11ミリ	10ミリ	SUS304	シルバー	1個	-	1~2日

素材のカラー

■ブラック ■グレー ■シルバー ■ブロンズ ■ホワイト ■ステンカラー ■生地 ■化粧シルバー

化粧ビス キャップタイプ

大人気で定番のキャップタイプ。プレートに壁面にベタ付け施工する際の飾りビスです。

真鍮 屋内専用

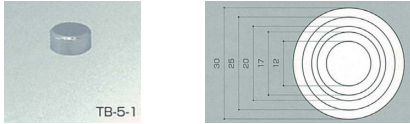
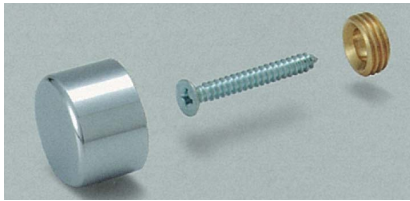

※各パーツの
バラ売りも致します。

直径寸法 (単位:ミリ)

カラーバリエーション



クローム ゴールド ブラック

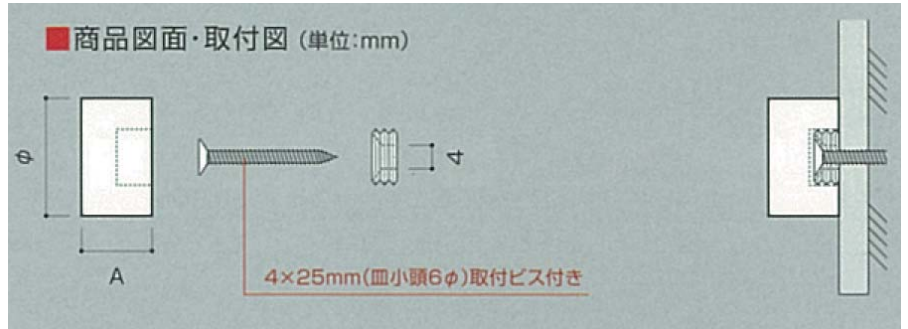

コード	品番	パイ	A	材質	カラー	発注単位	バラ価格	20個価格	納期
4707	TB-5-1	12ミリ	6ミリ	真鍮	クローム ゴールド ブラック	1個	-	-	1~2日

キャップタイプのステンレスです。プレートを屋外の壁面にベタ付け施工する際に最適です。

ステンレス 屋外対応

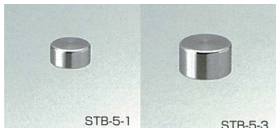
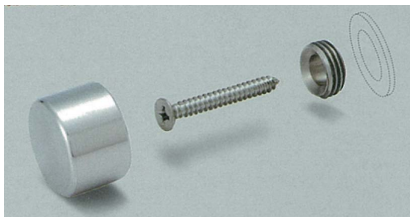

※各パーツのバラ売りも致します。
※ステンレスタイプはパッキン(1mm厚)が付いています。

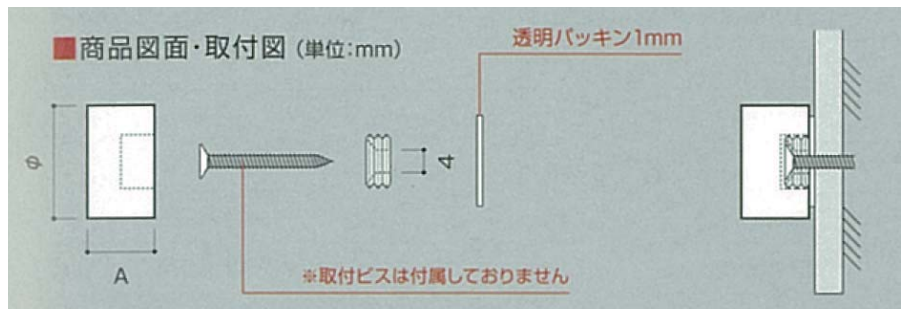

コード	品番	パイ	A	材質	カラー	発注単位	価格	納期
4708	STB-5-1	12ミリ	6ミリ	SUS304	シルバー	1個	-	1~2日
4709	STB-5-3	17ミリ	10ミリ	SUS304	シルバー	1個	-	1~2日

化粧ビス 吊り下げタイプ

吊り下げタイプは前後に同じサイズのキャップが付きます。

真鍮 屋内専用

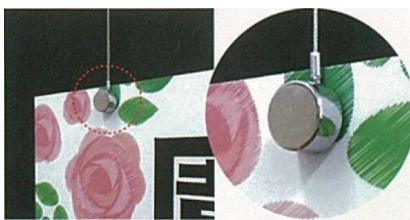

※各パーツのバラ売りも致します。

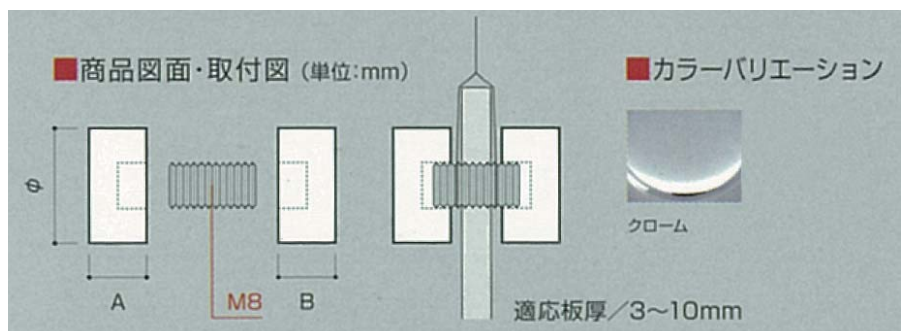

コード	品番	パイ	A	B	材質	カラー	発注単位	価格	納期
4710	TB-9-1	20ミリ	10ミリ	10ミリ	真鍮	クローム	1個	-	1~2日

コードのカラー ■アルミ製 ■樹脂製品 ■スチール製品 ■ステンレス製品 ■その他の製品

化粧ビス 卓上タイプ

卓上で使用するサインプレート等に最適です。アイデア次第で様々な用途にお使い頂けます。

真鍮 屋内専用

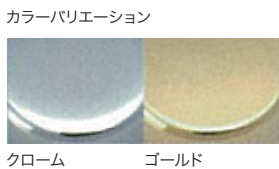
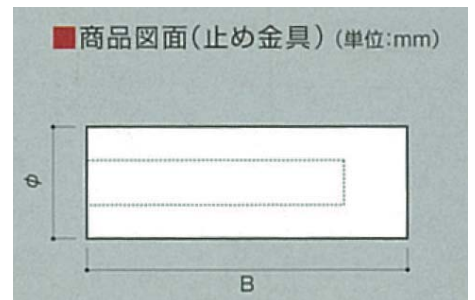
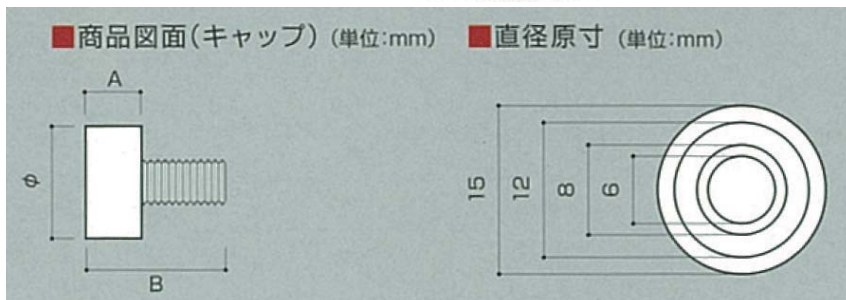
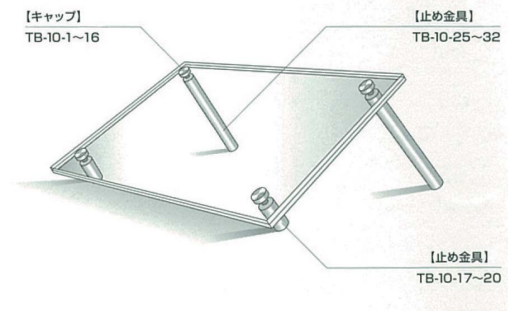
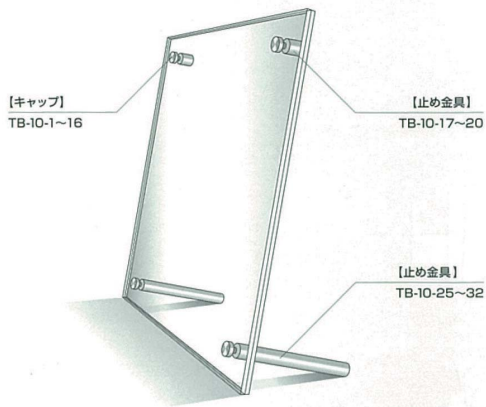

コード	品番	パイ	A	B	タイプ	材質	カラー	発注単位	価格	納期
4711	TB-10-1	6ミリ	3ミリ	13ミリ	キャップ	真鍮	クローム・ゴールド	1個	-	1~2日
4712	TB-10-2	8ミリ	3ミリ	15ミリ	キャップ	真鍮	クローム・ゴールド	1個	-	1~2日
4713	TB-10-3	12ミリ	3ミリ	18ミリ	キャップ	真鍮	クローム・ゴールド	1個	-	1~2日
4714	TB-10-4	15ミリ	3ミリ	18ミリ	キャップ	真鍮	クローム・ゴールド	1個	-	1~2日
4715	TB-10-5	6ミリ	6ミリ	16ミリ	キャップ	真鍮	クローム・ゴールド	1個	-	1~2日
4716	TB-10-6	8ミリ	6ミリ	18ミリ	キャップ	真鍮	クローム・ゴールド	1個	-	1~2日
4717	TB-10-7	12ミリ	6ミリ	21ミリ	キャップ	真鍮	クローム・ゴールド	1個	-	1~2日
4718	TB-10-8	15ミリ	6ミリ	21ミリ	キャップ	真鍮	クローム・ゴールド	1個	-	1~2日
4719	TB-10-9	6ミリ	5ミリ	15ミリ	キャップ	真鍮	クローム・ゴールド	1個	-	1~2日
4720	TB-10-10	8ミリ	6ミリ	18ミリ	キャップ	真鍮	クローム・ゴールド	1個	-	1~2日
4721	TB-10-11	12ミリ	8ミリ	23ミリ	キャップ	真鍮	クローム・ゴールド	1個	-	1~2日
4722	TB-10-12	15ミリ	9.5ミリ	24.5ミリ	キャップ	真鍮	クローム・ゴールド	1個	-	1~2日

素材のカラー ■ブラック ■グレー ■シルバー ■ブロンズ ■ホワイト ■ステンカラー ■生地 ■化粧シルバー

止め金具



コード	品番	パイ	A	B	タイプ	材質	カラー	発注単位	価格	納期
4723	TB-10-17	6ミリ	-	10ミリ	止め金具	真鍮	クローム・ゴールド	1個	-	1~2日
4724	TB-10-18	8ミリ	-	12ミリ	止め金具	真鍮	クローム・ゴールド	1個	-	1~2日
4725	TB-10-19	12ミリ	-	15ミリ	止め金具	真鍮	クローム・ゴールド	1個	-	1~2日
4726	TB-10-20	15ミリ	-	15ミリ	止め金具	真鍮	クローム・ゴールド	1個	-	1~2日
4727	TB-10-25	6ミリ	-	50ミリ	止め金具	真鍮	クローム・ゴールド	1個	-	1~2日
4728	TB-10-26	8ミリ	-	50ミリ	止め金具	真鍮	クローム・ゴールド	1個	-	1~2日
4729	TB-10-27	12ミリ	-	50ミリ	止め金具	真鍮	クローム・ゴールド	1個	-	1~2日
4730	TB-10-28	15ミリ	-	50ミリ	止め金具	真鍮	クローム・ゴールド	1個	-	1~2日
4731	TB-10-29	6ミリ	-	75ミリ	止め金具	真鍮	クローム・ゴールド	1個	-	1~2日
4732	TB-10-30	8ミリ	-	75ミリ	止め金具	真鍮	クローム・ゴールド	1個	-	1~2日
4733	TB-10-31	12ミリ	-	75ミリ	止め金具	真鍮	クローム・ゴールド	1個	-	1~2日
4734	TB-10-32	15ミリ	-	75ミリ	止め金具	真鍮	クローム・ゴールド	1個	-	1~2日

【キャップ】
TB-10-1~16

【ジョイント】
TB-10-21~24



ジョイント



コード	品番	パイ	A	B	タイプ	材質	カラー	発注単位	価格	納期
4735	TB-10-21	6ミリ	-	15ミリ	ジョイント	真鍮	クローム・ゴールド	1個	-	1~2日
4736	TB-10-22	8ミリ	-	20ミリ	ジョイント	真鍮	クローム・ゴールド	1個	-	1~2日
4737	TB-10-23	12ミリ	-	35ミリ	ジョイント	真鍮	クローム・ゴールド	1個	-	1~2日
4738	TB-10-24	15ミリ	-	35ミリ	ジョイント	真鍮	クローム・ゴールド	1個	-	1~2日

コードのカラー

■アルミ製 ■樹脂製品 ■スチール製品 ■ステンレス製品 ■その他の製品

PANEL FIX

パネルフィクス 平丸

装飾ねじキャップ。ワンポイントで目立たせたい時に最適です。

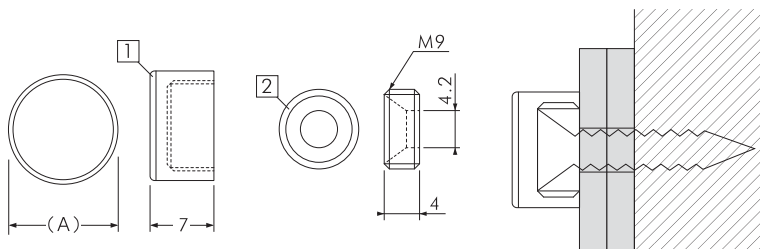

番号	部品名	材質/表面処理
1	本体 キャップ	真鍮/メッキ・ステンレス/鏡面パフ
2	座金	真鍮

本体規格(A)	φ12	φ16	φ20	φ25
---------	-----	-----	-----	-----



⚠ ステンレスは使用環境によって早期に錆びが発生します。

特長

壁面に鏡・アクリルボード等を取り付ける際の装飾用キャップです。

取付方法

壁面にアクリル板等を座金と共にビスで固定し、本体キャップを取り付けてください。4ミリの皿タッピングをご使用ください。タッピングの長さは、取付け物・壁面の厚さに合わせてお選びください。アクリル板等に6パイの穴を開けてご使用ください。

コード	規格A	本体材質	仕上	発注単位	価格	納期
4900	12パイ	真鍮	クロームメッキ	1個	¥425	1~2日
4901	16パイ	真鍮	クロームメッキ	1個	¥463	1~2日
4902	20パイ	真鍮	クロームメッキ	1個	¥488	1~2日
4903	25パイ	真鍮	クロームメッキ	1個	¥550	1~2日
4908	12パイ	ステンレス	鏡面パフ	1個	¥625	1~2日
4909	16パイ	ステンレス	鏡面パフ	1個	¥725	1~2日
4910	20パイ	ステンレス	鏡面パフ	1個	¥938	1~2日
4911	25パイ	ステンレス	鏡面パフ	1個	¥1,088	1~2日

パネルフィクス オールステン

座金部までステンレスを切削して製造した SUS304 製パネルフィクス。

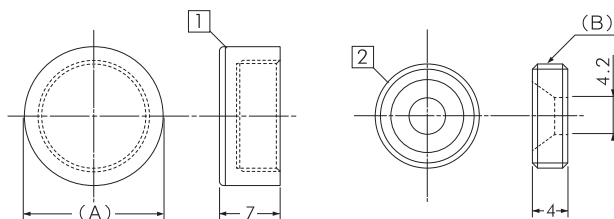

番号	部品名	材質
1	本体 キャップ	ステンレス(SUS304)
2	座金	ステンレス(SUS304)

本体規格(A)	φ12	φ16	φ20
座金ねじ径(B)	M10-P1.0	M12-P1.0	M16-P1.0



⚠ ステンレスは使用環境によって早期に錆びが発生します。

コード	規格A	本体材質	仕上	発注単位	価格	納期
4924	12パイ	ステンレス	-	1個	¥625	1~2日
4925	16パイ	ステンレス	-	1個	¥775	1~2日
4926	20パイ	ステンレス	-	1個	¥1,000	1~2日

パネルフィクス プラ

パネルフィクス プラ

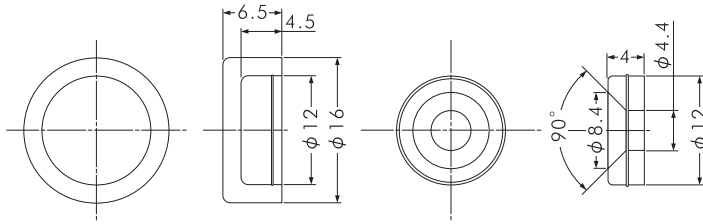

特長

樹脂製のパネルフィクス。施工は通常のパネルフィクスと同様に行いますが、座金とキャップが嵌め込み式の為簡単に取付けが出来ます。

コード	規格	材質	色	発注単位	価格	納期
4927	16/パイ	ポリプロピレン(PP)	ホワイト	50個	¥75	1~2日
4928	16/パイ	ポリプロピレン(PP)	ブラック	50個	¥75	1~2日
4929	16/パイ	ポリプロピレン(PP)	クローム	50個	¥125	1~2日

六角鏡止めナット・・・対辺11 クローム

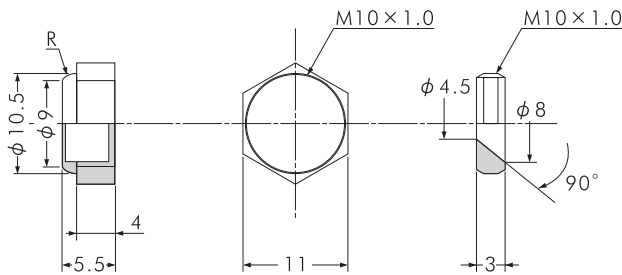

座金

特長

中に皿小ネジや皿木ネジ等を入れ、鏡や亚克力板等を止めてから蓋をかぶせて見栄えを良くするナットです。

コード	規格	材質	色	発注単位	価格	納期
4930	対辺11	真鍮/クロームメッキ	クローム	1個	¥200	1~2日

六角鏡止めナット・・・対辺13 ニッケル

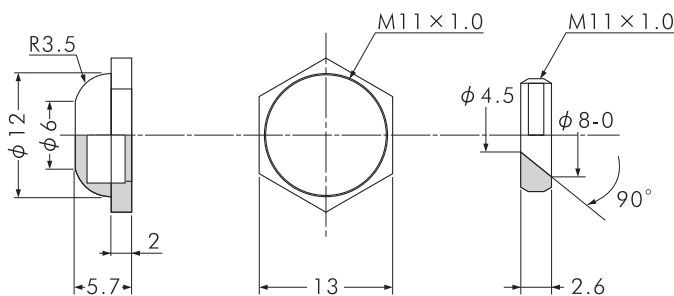

座金

特長

中に皿小ネジや皿木ネジ等を入れ、鏡や亚克力板等を止めてから蓋をかぶせて見栄えを良くするナットです。

コード	規格	材質	色	発注単位	価格	納期
4931	対辺13	真鍮/ニッケルメッキ	ニッケル	1個	¥200	1~2日

SIGN-NUT 12 パイ

壁面からサインを浮かせて展示出来る金具です。

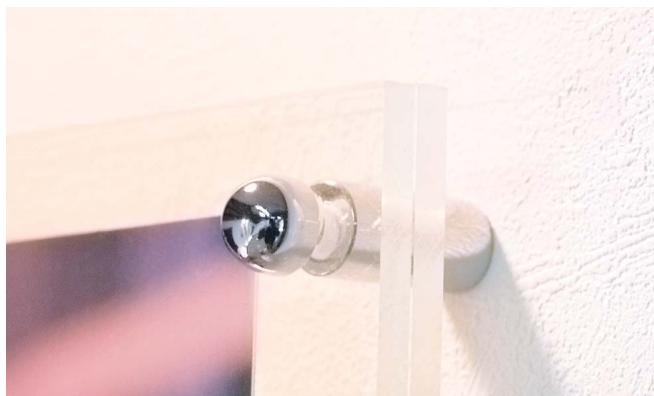

特長

壁とサインとの間にスペーサーを使用する事で、壁面からサインを浮かせて取り付ける事が可能です。12パイの主張しすぎない小ぶりなデザインです。シーンに合わせて平丸・半丸をお選びください。

取付方法

壁面に対しサインナット胴部・取り付け物・座金の順にビス止めし、取り付けた座金にサインナット頭部を取り付けてください。取り付けには太さ4ミリの皿タッピングをご使用ください。適応板厚は使用タッピングにより異なります。

サインナット平丸 12パイ -10

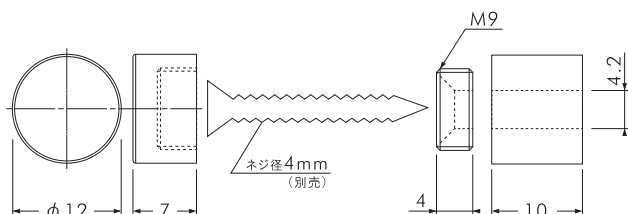

コード	本体材質	仕上	発注単位	価格	納期
4933	真鍮	クロームメッキ	1個	¥775	1~2日
4935	ステンレス	鏡面研磨	1個	¥975	1~2日

サインナット平丸 12パイ -15

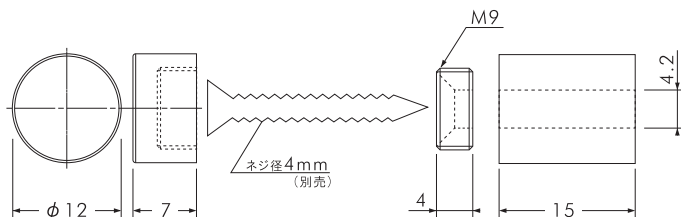

コード	本体材質	仕上	発注単位	価格	納期
4939	真鍮	クロームメッキ	1個	¥875	1~2日
4941	ステンレス	鏡面研磨	1個	¥1,113	1~2日

サインナット平丸 12パイ -20

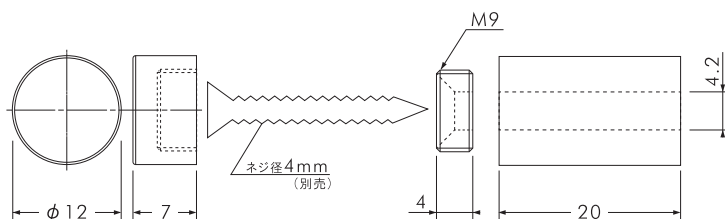

コード	本体材質	仕上	発注単位	価格	納期
4945	真鍮	クロームメッキ	1個	¥900	1~2日
4947	ステンレス	鏡面研磨	1個	¥1,175	1~2日

SIGN-NUT 16 パイ

壁面からサインを浮かせて展示出来る金具です。



サインナット平丸

特長

存在感のある 16 パイシリーズ。落ち着いた場所には平丸を、個性を持たせたい場所には半丸を、シーンに合わせてお選びください。

取付方法

壁面に対しサインナット胴部・取り付け物・座金の順にビス止めし、取り付けた座金にサインナット頭部を取り付けてください。取り付けには、太さ 4 ミリの皿タッピングをご使用ください。適応板厚は、使用タッピングにより異なります。

サインナット平丸 16 パイ -10

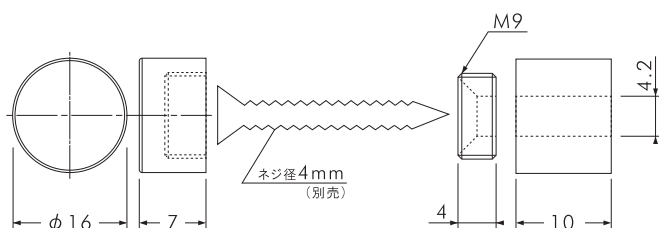

コード	本体材質	仕上	発注単位	価格	納期
4951	真鍮	クロームメッキ	1個	¥1,125	1~2日
4953	ステンレス	鏡面研磨	1個	¥1,313	1~2日

サインナット平丸 16 パイ -15

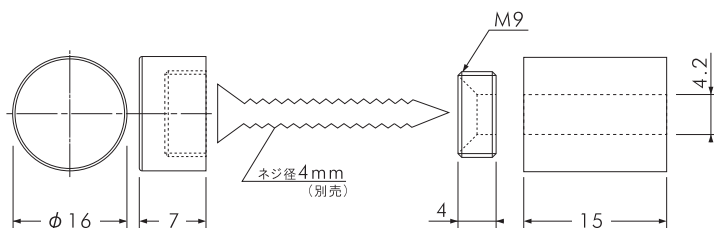

コード	本体材質	仕上	発注単位	価格	納期
4957	真鍮	クロームメッキ	1個	¥1,333	1~2日
4959	ステンレス	鏡面研磨	1個	¥1,688	1~2日

サインナット平丸 16 パイ -20

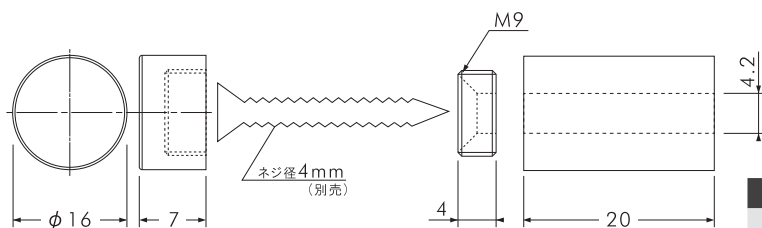

コード	本体材質	仕上	発注単位	価格	納期
4563	真鍮	クロームメッキ	1個	¥1,500	1~2日
4565	ステンレス	鏡面研磨	1個	¥1,950	1~2日

コードのカラー

■ アルミ製 ■ 樹脂製品 ■ スチール製品 ■ ステンレス製品 ■ その他の製品

SIGN-NUT 20 パイ

壁面からサインを浮かせて展示出来る金具です。

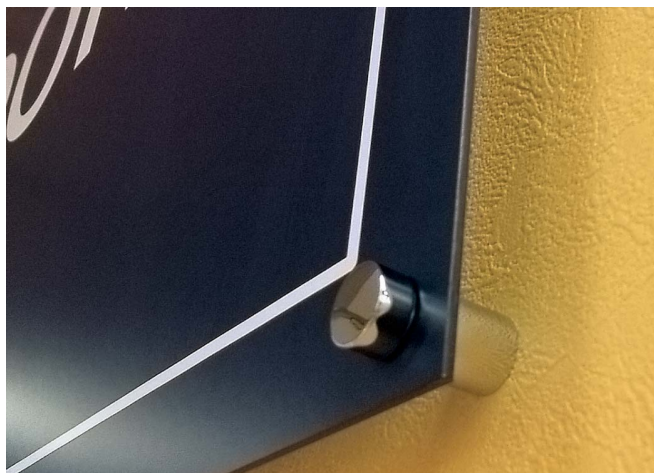

特長

サインの取替えを行う場所には 20 パイシリーズが最適です。キャップは工具不要で取り外し出来ますので、簡単に取り付け物の交換が出来ます。

取付方法

壁面に座金をタッピングで打ち付け、座金に胴部を取り付けます。取り付け物にあけた穴にサインナット頭部のネジ部を通し、胴部に取り付けてください。サイン等の取り付け物の交換をする際は、サインナット頭部のみを取り外し、交換後再度サインナット頭部をスペーサーに取り付けてください。取り付けには、太さ 4 ミリの皿タッピングをご使用ください。

サインナット平丸 20 パイ -25

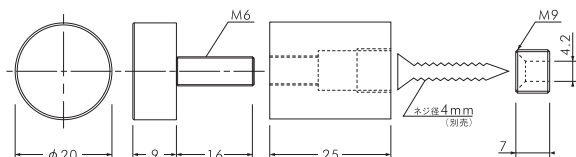

コード	本体材質	仕上	発注単位	価格	納期
4569	真鍮	クロームメッキ	1個	¥1,600	1~2日
4571	ステンレス	鏡面研磨	1個	¥2,613	1~2日

座金材質：真鍮 生地 ※パッキン 2 枚付

サインナット平丸 20 パイ -30

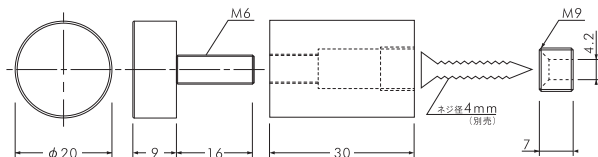

コード	本体材質	仕上	発注単位	価格	納期
4572	真鍮	クロームメッキ	1個	¥1,725	1~2日
4574	ステンレス	鏡面研磨	1個	¥2,875	1~2日

座金材質：真鍮 生地 ※パッキン 2 枚付

サインナット平丸 20 パイ -50

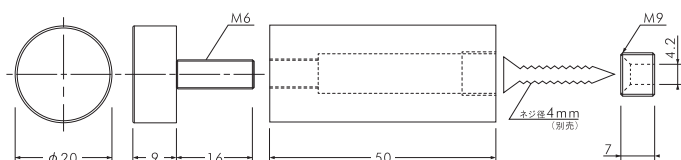

コード	本体材質	仕上	発注単位	価格	納期
4575	真鍮	クロームメッキ	1個	¥1,938	1~2日
4577	ステンレス	鏡面研磨	1個	¥3,438	1~2日

座金材質：真鍮 生地 ※パッキン 2 枚付

サインナット パッキン

サインナットにはパッキンが 2 枚セットされております。補修用としてこちらをご使用ください。対応サインナットに合わせてサイズをお選びください。



コード	対応サインナット	規格	本体素材	発注単位	価格	納期
4578	12パイシリーズ	5 (内) X11 (外) X0.8 (厚)	塩化ビニール	20枚	¥10	1~2日
4579	16パイシリーズ	5 (内) X15 (外) X0.8 (厚)	塩化ビニール	20枚	¥13	1~2日
4580	20パイシリーズ	6 (内) X19.5 (外) X0.8 (厚)	塩化ビニール	20枚	¥15	1~2日

素材のカラー

■ブラック ■グレー ■シルバー ■ブロンズ ■ホワイト ■ステンカラー ■生地 ■化研シルバー

GOLD SIGN-NUT 20 パイ

壁面からサインを浮かせて展示出来る金具です。



φ20-25 本金メッキ



座金

φ20-30 本金メッキ



座金

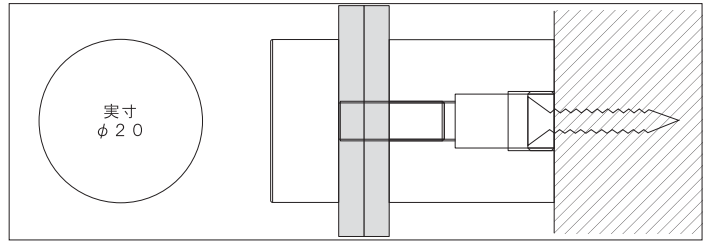

特長

美しく輝く本金メッキのサインナット。素地は真鍮製でバフ研磨で仕上げた後に金メッキ加工を施しています。施工はサインナット20パイシリーズと同じです。

取付方法

壁面に座金をタッピングで打ち付け、座金に胴部を取り付けます。取付け物にあげた穴にサインナット頭部のネジ部を通し、胴部に取り付けてください。サイン等の取り付け物の交換をする際は、サインナット頭部のみを取り外し、交換後再度サインナット頭部をスペーサーに取り付けてください。取付けには太さ4ミリの皿タッピングをご使用ください。

サインナット平丸 20パイ-25 本金メッキ

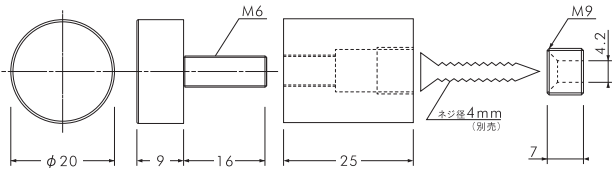

コード	本体材質	仕上	発注単位	価格	納期
4581	真鍮	本金メッキ	1個	¥2,063	1~2日

座金材質: 真鍮 生地 ※パッキン 2枚付

サインナット平丸 20パイ-30 本金メッキ

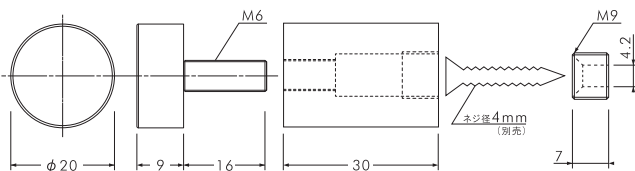

コード	本体材質	仕上	発注単位	価格	納期
4582	真鍮	本金メッキ	1個	¥2,350	1~2日

座金材質: 真鍮 生地 ※パッキン 2枚付

コードのカラー

■ アルミ製

■ 樹脂製品

■ スチール製品

■ ステンレス製品

■ その他の製品

SPACER FOR DECORATE SCREW

装飾平こねじスペーサー

装飾平小ねじとセットでサインナットとして使用するパーツです。

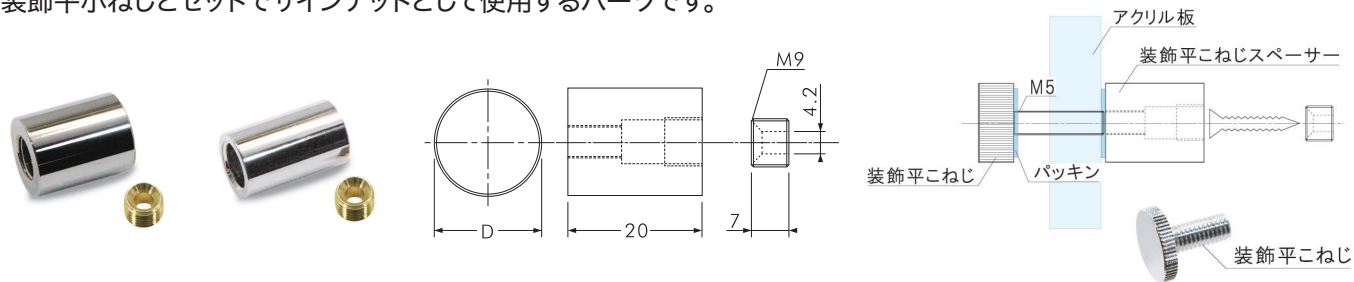

特長

別売の装飾平こねじシリーズと組み合わせて、サインナットとして使用する為のスペーサーです。装飾平こねじは様々な形状・長さがありますので用途に合わせてお選びください。

コード	D	発注単位	価格	納期
4587	12パイ	1個	¥750	1~2日
4588	16パイ	1個	¥813	1~2日

本体：真鍮 / クローム 座金：真鍮 / 生地 ※パッキン 2枚付

ALUMINUM SIGN-NUT

軽量のアルミ製なので施工が簡単です。

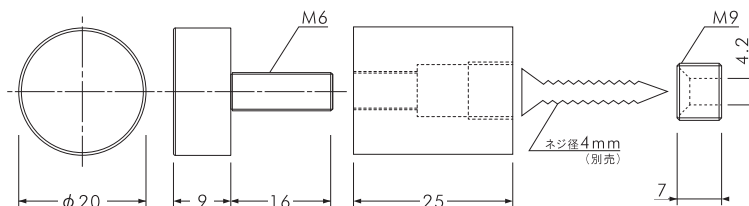

特長

アルミ製の為軽量で手軽にご使用頂けるサインナットです。クリア・艶消しシルバー・ブラックの3種類のカラーをご用意しております。使用場所・サインに合わせてお選び頂けます。別途アルマイト処理のカラーも別注対応致します。詳しくはお問合せください。

取付方法

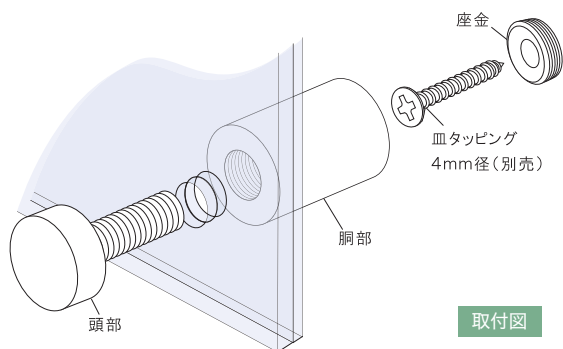

取付図

壁面に座金をタッピングで打ち付け、座金に胴部を取り付けます。取り付け物にあけた穴に頭部のネジ部を通し、胴部に取り付けてください。サイン等の取り付け物の交換をする際は、頭部のみを取り外し、交換後再度頭部を胴部に取り付けてください。取り付けには、太さ4ミリの皿タッピングをご使用ください。適応板厚は3~8ミリ。アクリル板等に8パイの穴を開けてご使用ください。

アルマイト処理について

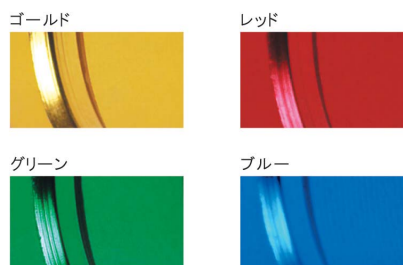

アルマイト処理によるカラー加工も別途お受け致します。上記色見本を参考にお問合せください。また色見本以外のカラーについてもお気軽にご相談ください。お使いになるサインに合わせて最適なカラーでご使用頂けます。

コード	規格	仕上	発注単位	価格	納期
4589	20パイ-25	アルマイトシルバー	1個	¥1,500	1~2日
4590	20パイ-25	ブラック	1個	¥1,500	1~2日

素材のカラー

■ブラック ■グレー ■シルバー ■ブロンズ ■ホワイト ■ステンカラー ■生地 ■化研シルバー

MAGNET SIGN NUT

メニューの変更等取り外しが多い場所に最適です。

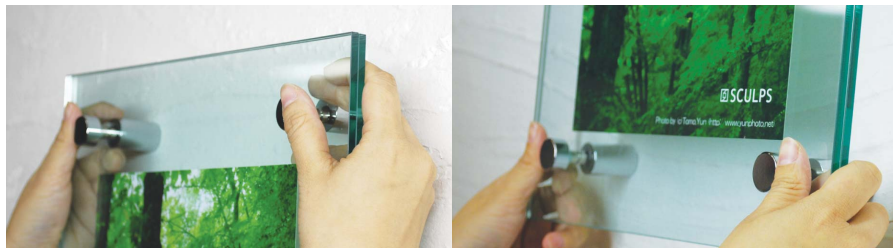

特長

マグネットサインナットは板を挟む頭部がネジ状にはなっておらず、押し込むだけでサインナット胴部のマグネットに固定出来ますので、回し込んで固定するネジ状の物に比べて取付・取り外しが簡単に行えます。
メニューやポスターの取り外しが多い場所にはマグネットサインナットをご使用ください。
スピーディーな交換が可能になります。

取付図

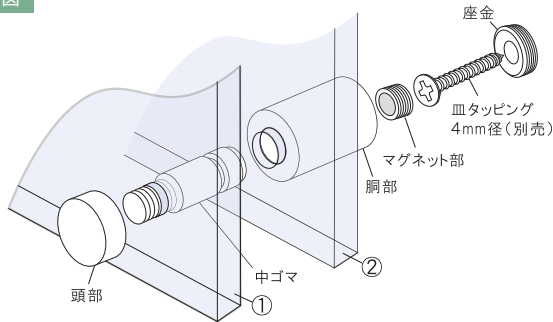

アクリル板穴あけ加工図

左図のアクリル板①と②には図の通りの穴をあけて下さい。
アクリルの厚みは3~5mmをお使い下さい。
図のAとBの寸法は2枚とも同じ寸法として下さい。

① 板厚:3~5mm

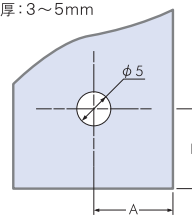

② 板厚:3~5mm

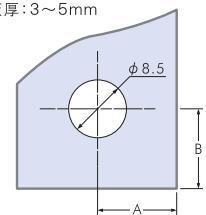

マグネットサインナット取り付けの流れ

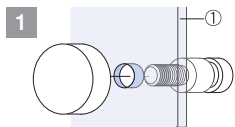

1 アクリル板に①に中ゴマを通し頭部に取り付けます。

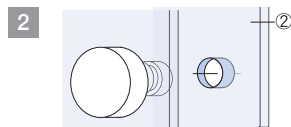

2 1で取り付けした金具にアクリル板②をはめます。

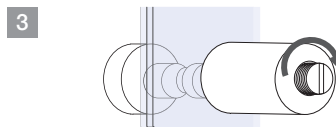

3 胴部にマグネットコマを入れます。アクリル①、②に通した中ゴマに胴部をはめ、胴部の中に入れたマグネット部をピッタリと中ゴマにつくまでマイナスドライバーでねじ込みます。その後胴部を一旦はずします。(注;ねじ込み具合はアクリル板の厚みによって変わります。ピッタリと中ゴマにつくまでねじ込んでください。)



4 マグネットサインナットを取り付ける位置の中心にマーキングをします。

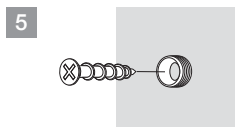

5 マーキングした位置に合わせてベース金具を取り付けます。

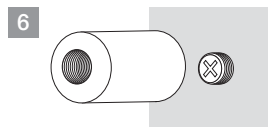

6 マグネット部をはめ込んだ胴部をベース金具に取り付けます。

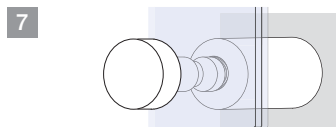

7 アクリル板にサインを入れ、アクリル板を重ね、中ゴマが付いている状態の頭部をアクリル板に通します。

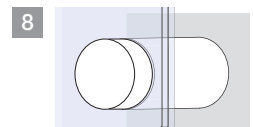

8 そのまま先ほどベース金具に取り付けた胴部にはめ込みます。

番号	部品名	材質	仕上
1	頭部	真鍮	クロームメッキ
2	中ゴマ	鉄	ニッケルメッキ
3	胴部	真鍮	クロームメッキ
4	マグネットコマ	真鍮/ ネオジウム磁石	生地/ ニッケルメッキ
5	座金	真鍮	生地

コード	規格	本体素材	仕上	発注単位	価格	納期
4591	MG20パイ-30	真鍮	クロームメッキ	1個	¥3,100	1~2日

コードのカラー ■アルミ製 ■樹脂製品 ■スチール製品 ■ステンレス製品 ■その他の製品

SECURITY SIGN NUT

掲示物の盗難等の対策に。簡単な取付けで盗難を防止出来ます。

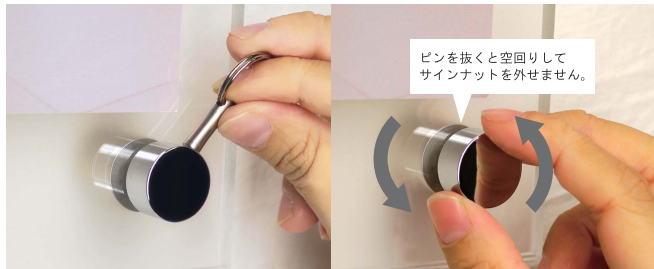
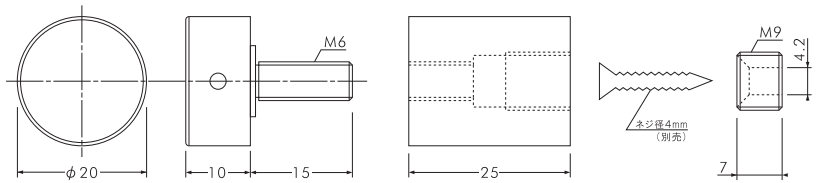

特長

サインのキャップが外されてしまう掲示物の盗難等の対策に。鍵を取り付けていない状態では、サインナット頭部が空転して外す事が出来ません。サインの美観を損なう事となってしまいうたづらに簡単な取付けで防止出来ます。

取付方法

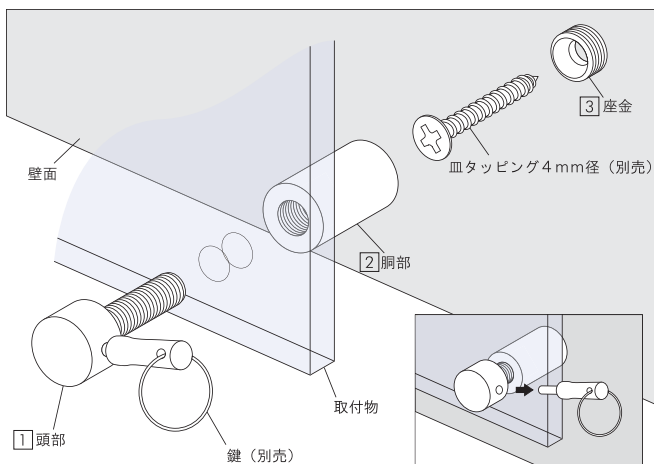

壁面に座金をネジ径 4 ミリの皿タッピングで打ち付け胴部を座金に取り付けます。取付物に使用するサインナットに合わせた下穴を開け、頭部のネジ部を通し頭部を胴部に取り付けてください。取付の際には専用鍵を頭部鍵穴に差込み、頭部が空転しない状態で取付を行ってください。鍵を差し込んだ状態で頭部を回してください。取付後頭部より専用鍵を抜き取ってください。

取り付ける壁面に合わせてタッピングの長さをお選びください。使用するセキュリティーサインナットのサイズによって、下穴径が変わります。

適応板厚	3～8ミリ
取付物下穴	8ミリ
ビス太さ	4ミリ

番号	部品名	材質	仕上
1	頭部	真鍮	クロームメッキ
2	胴部	真鍮	クロームメッキ
3	座金	真鍮	生地

コード	規格	発注単位	価格	納期
4594	20パイ-25	1個	¥3,100	1～2日

SECURITY SIGN NUT KEY

セキュリティーサインナットの取付・取り外しには、こちらの専用鍵をご使用ください。

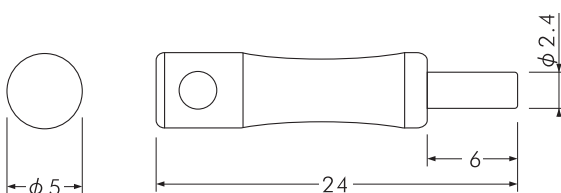

番号	部品名	材質	仕上
1	鍵本体	鋼	艶消しニッケルメッキ
2	リング	鋼	ニッケルメッキ

コード	規格	発注単位	価格	納期
4595	KEY	1個	¥525	1～2日

POINT VIS SERIES



特長

ビスと座金が一体となり簡単な施工でビスの頭部隠しが可能になります。表札は今までよりスタイリッシュに。店舗サインや案内板は低コストで製作が可能になり、施工工程・コストの大幅カットが実現。ROHS 対応メッキ使用で環境問題もクリアしています。屋外使用にはステンレスをお使いください。

取付物を壁面に直付けする場合

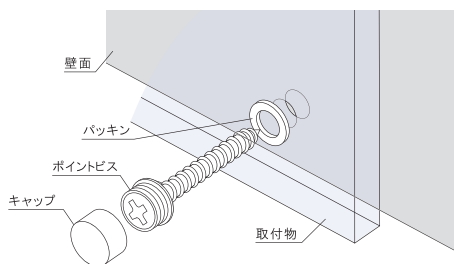

取付物と壁面の間に空間を作る場合

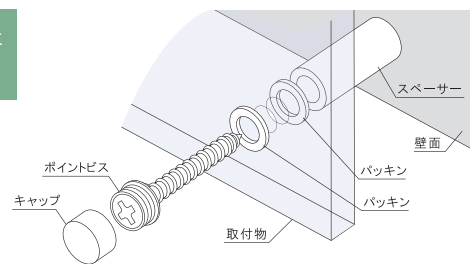

取付方法

壁面に取付物をポイントビスでビス止めし、頭部にキャップを閉めてください。取付物と壁面との間に空間を持たせる場合は、ポイントビス用スパースーをご使用ください。アクリル等には5パイ程度の穴を開けて使用してください。

構造上リセス(十字穴)が浅くなっています。下穴を開けてから施工してください。ポイントビスは十字穴2番ビット専用です。

必ず指定の物をご使用ください。推奨ビット：VESSEL(株式会社ベッセル)社製2番ビット、施工には保護メガネを着用する等安全に十分留意して行ってください。アクリル等には5パイ程度の穴を開けて使用してください。

POINT VIS PACKING



ポイントビスの施工にはポイントビス用バック金のご使用をお奨めします。

本体材質 塩化ビニール

コード	対応	規格	発注ロット	価格	納期
4599	ポイントビス	4.3 (内) × 7.8 (外) × 0.8 (厚)	50枚	¥500 / ロット	1~2日

POINT VIS

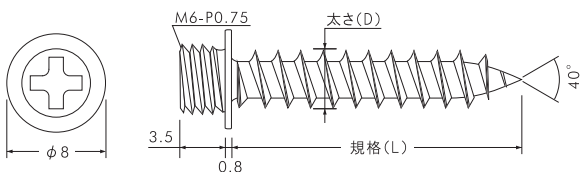

三価クロメート

ステンコート

ステンレス



取付物下穴 5ミリ

コード	太さ(D)	長さ(L)	本体材質	仕上	発注ロット	価格	納期
4960	4ミリ	20ミリ	鉄	三価クロメート	50本	¥650 / ロット	1~2日
4961	4ミリ	35ミリ	鉄	三価クロメート	50本	¥1,000 / ロット	1~2日
4962	4ミリ	50ミリ	鉄	三価クロメート	25本	¥625 / ロット	1~2日
4963	4ミリ	60ミリ	鉄	三価クロメート	25本	¥825 / ロット	1~2日
4964	4ミリ	20ミリ	鉄	ステンコート	50本	¥1,250 / ロット	1~2日
4965	4ミリ	35ミリ	鉄	ステンコート	50本	¥1,650 / ロット	1~2日
4966	4ミリ	50ミリ	鉄	ステンコート	25本	¥950 / ロット	1~2日
4967	4ミリ	60ミリ	鉄	ステンコート	25本	¥1,125 / ロット	1~2日
4968	4ミリ	20ミリ	ステンレス	—	50本	¥2,500 / ロット	1~2日
4969	4ミリ	35ミリ	ステンレス	—	50本	¥2,900 / ロット	1~2日
4970	4ミリ	50ミリ	ステンレス	—	25本	¥1,575 / ロット	1~2日

コードのカラー

■アルミ製

■樹脂製品

■スチール製品

■ステンレス製品

■その他の製品

POINT VIS SERIES

POINT SCREW

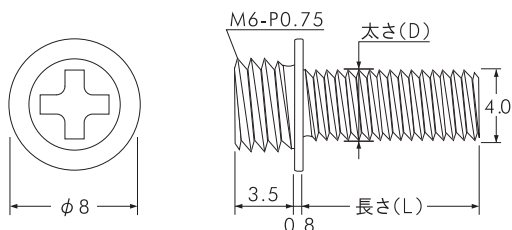

工業製品にはこのネジタイプをご使用ください。



コード	太さ(D)	長さ	本体材質	仕上	発注ロット	価格	納期
4972	4ミリ	8ミリ	鉄	三価クロメート	50本	¥1,400 / ロット	1~2日
4973	4ミリ	10ミリ	鉄	三価クロメート	50本	¥1,400 / ロット	1~2日
4974	4ミリ	12ミリ	鉄	三価クロメート	50本	¥1,500 / ロット	1~2日
4975	4ミリ	16ミリ	鉄	三価クロメート	50本	¥1,500 / ロット	1~2日
4976	4ミリ	20ミリ	鉄	三価クロメート	50本	¥1,650 / ロット	1~2日
4977	4ミリ	25ミリ	鉄	三価クロメート	50本	¥1,750 / ロット	1~2日
4978	4ミリ	30ミリ	鉄	三価クロメート	25本	¥875 / ロット	1~2日
4979	4ミリ	35ミリ	鉄	三価クロメート	25本	¥950 / ロット	1~2日
4980	4ミリ	40ミリ	鉄	三価クロメート	25本	¥950 / ロット	1~2日
4981	4ミリ	8ミリ	鉄	ステンコート	50本	¥1,440 / ロット	1~2日
4982	4ミリ	10ミリ	鉄	ステンコート	50本	¥1,500 / ロット	1~2日
4983	4ミリ	12ミリ	鉄	ステンコート	50本	¥1,650 / ロット	1~2日
4984	4ミリ	16ミリ	鉄	ステンコート	50本	¥1,650 / ロット	1~2日
4985	4ミリ	20ミリ	鉄	ステンコート	50本	¥1,750 / ロット	1~2日
4986	4ミリ	25ミリ	鉄	ステンコート	50本	¥1,900 / ロット	1~2日
4987	4ミリ	30ミリ	鉄	ステンコート	25本	¥950 / ロット	1~2日
4988	4ミリ	35ミリ	鉄	ステンコート	25本	¥1,000 / ロット	1~2日
4989	4ミリ	40ミリ	鉄	ステンコート	25本	¥1,000 / ロット	1~2日

POINT VIS CAP

国内最小 8 ミリの飾りナット。簡単な施工でキャップの目立たない頭部隠しが可能です。豊富なバリエーションで様々なシーンで活用して頂けます。

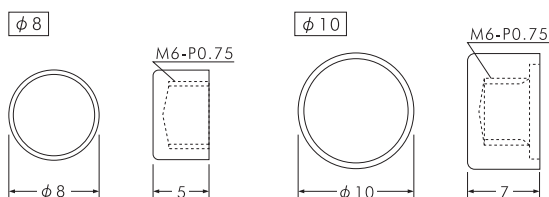

※艶消し黒・ブラック・ホワイト・グレー・ブラウン・クリームは
ニッケルメッキ処理後焼付け塗装。

コード	規格	本体素材	カラー	発注ロット	価格	納期
4990	8パイ	真鍮	ニッケル	50個	¥5,000 / ロット	1~2日
4991	8パイ	真鍮	黒ニッケル	50個	¥5,000 / ロット	1~2日
4992	8パイ	ステンレス	ステンレス	50個	¥6,250 / ロット	1~2日
4993	8パイ	真鍮	艶消し黒	50個	¥7,500 / ロット	1~2日
4994	8パイ	真鍮	ブラック	50個	¥7,500 / ロット	1~2日
4995	8パイ	真鍮	ホワイト	50個	¥7,500 / ロット	1~2日
4996	8パイ	真鍮	グレー	50個	¥7,500 / ロット	1~2日
4997	8パイ	真鍮	ブラウン	50個	¥7,500 / ロット	1~2日
4998	8パイ	真鍮	クリーム	50個	¥7,500 / ロット	1~2日
5000	10パイ	真鍮	黒ニッケル	50個	¥7,500 / ロット	1~2日
5001	10パイ	ステンレス	ステンレス	50個	¥8,150 / ロット	1~2日

POINT VIS SPACER

サインボードやアクリル板を壁から浮かし、空間を作る為に使用します。ポイントビスの長さに合わせて商品ラインナップを揃えています。

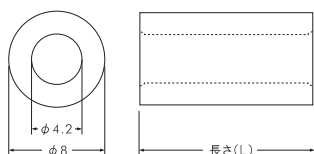

コード	規格	本体素材	カラー	発注ロット	価格	納期
5002	5ミリ	真鍮	ニッケルメッキ	50個	¥5,650 / ロット	1~2日
5003	15ミリ	真鍮	ニッケルメッキ	25個	¥3,450 / ロット	1~2日
5004	30ミリ	真鍮	ニッケルメッキ	10個	¥1,750 / ロット	1~2日
5005	40ミリ	真鍮	ニッケルメッキ	10個	¥2,130 / ロット	1~2日
5006	5ミリ	真鍮	黒ニッケルメッキ	50個	¥6,250 / ロット	1~2日
5007	15ミリ	真鍮	黒ニッケルメッキ	25個	¥4,075 / ロット	1~2日
5008	30ミリ	真鍮	黒ニッケルメッキ	10個	¥2,130 / ロット	1~2日
5009	40ミリ	真鍮	黒ニッケルメッキ	10個	¥2,380 / ロット	1~2日
5010	5ミリ	ステンレス	生地	50個	¥7,250 / ロット	1~2日
5011	15ミリ	ステンレス	生地	25個	¥6,125 / ロット	1~2日
5012	30ミリ	ステンレス	生地	10個	¥3,000 / ロット	1~2日
5013	40ミリ	ステンレス	生地	10個	¥4,630 / ロット	1~2日

素材のカラー

■ブラック ■グレー ■シルバー ■ブロンズ ■ホワイト ■ステンカラー ■生地 ■化研シルバー

POINT VIS SIGN-NUT

クローム製とステンレス製の2種類。シーンに合わせてご使用ください。

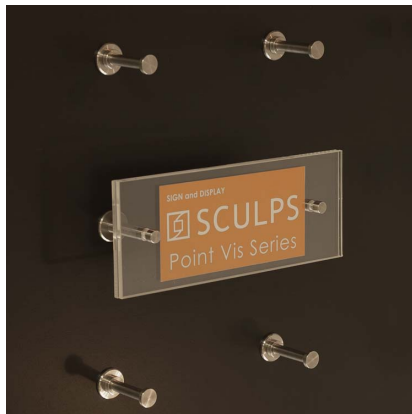

特長

手回しで取り外せる為、表札の手入れやインターホンカバーを取り外しての点検等効率性を求める場所に最適です。クローム製とステンレス製の2種類あり、様々なシーンで使用が可能です。

取付方法

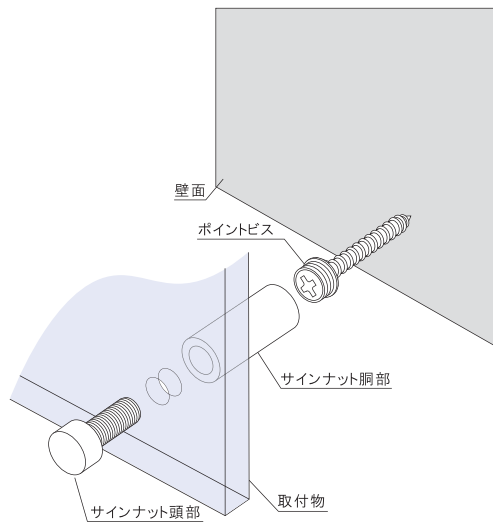

壁面にポイントビスを取付け、サインナット胴部をポイントビスに取付けてください。亚克力等の取付物に開けた穴にサインナット頭部のネジ部分を通し、サインナット胴部に取付けてください。サインを交換する場合はサインナット頭部のみの取り外しで行えます。亚克力板に6パイの穴を開けてご使用ください。

適応板厚 3t ~ 8t

ポイントビスは別売品となります。
壁面に合わせて長さをお選びください。

ポイントビスサインナット 10パイ-20ミリ

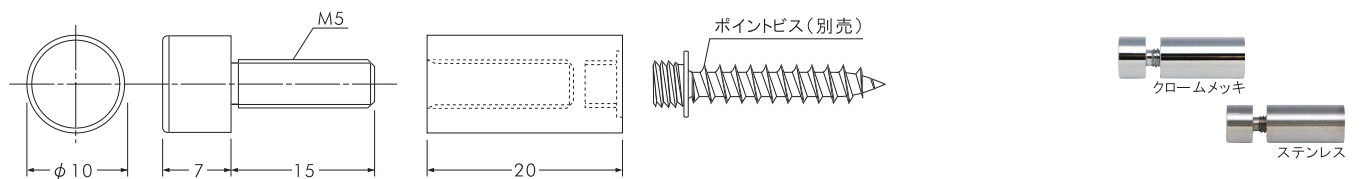

ポイントビスサインナット 10パイ-30ミリ

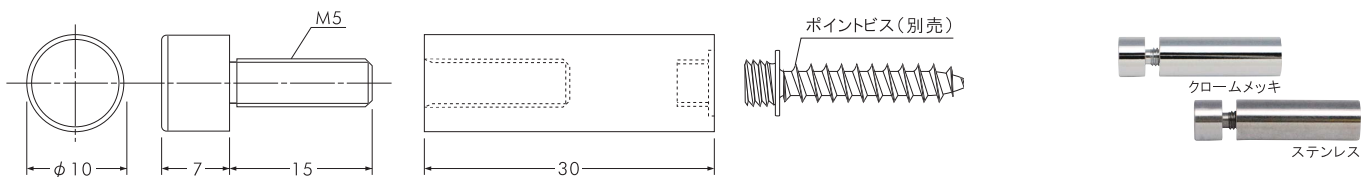

ポイントビスサインナット 10パイ-40ミリ

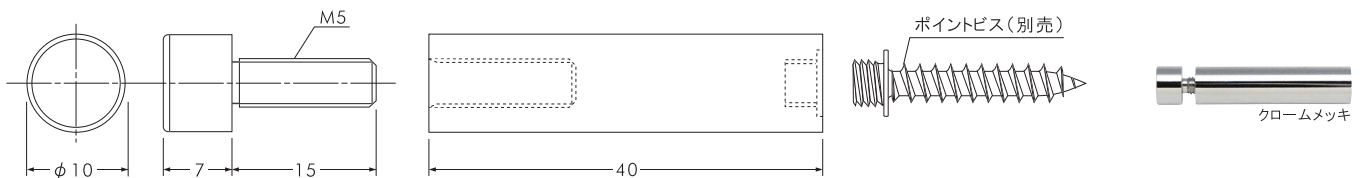

コード	規格	本体素材	カラー	発注ロット	価格	納期
5014	10パイ-20ミリ	真鍮	クロームメッキ	1本	¥775	1~2日
5015	10パイ-30ミリ	真鍮	クロームメッキ	1本	¥938	1~2日
5016	10パイ-40ミリ	真鍮	クロームメッキ	1本	¥1,025	1~2日
5017	10パイ-20ミリ	ステンレス (SUS303)	生地	1本	¥888	1~2日
5018	10パイ-30ミリ	ステンレス (SUS303)	生地	1本	¥1,000	1~2日

コードのカラー ■アルミ製 ■樹脂製品 ■スチール製品 ■ステンレス製品 ■その他の製品

SHORT SIGN-NUT

サインナットシリーズにショートタイプが新登場。



壁面からサインを浮かせて展示出来る金具です。従来のタイプより胴部が短いタイプです。頭部のボルトを外すだけでサインの取替えを行えるので、頻繁にサインの取替えを行う場合に最適です。またショートタイプなので、小さめのサインでも違和感なく掲示する事が出来ます。

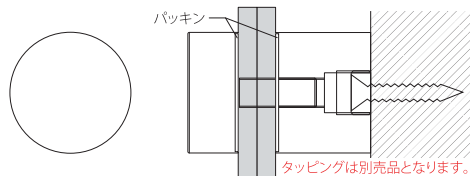

取付方法



壁面に座金を太さ 4 ミリの皿タッピングで打ち付けます。



座金に胴部を取付けます。



パッキンを取付けサインナット頭部をねじ込み施工完了。

ショートサインナット 16 パイ

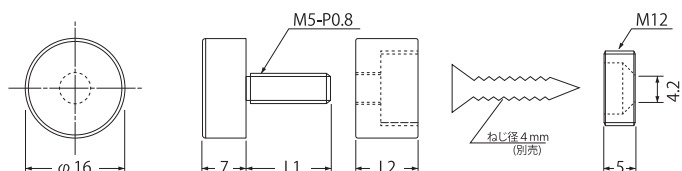

15 ミリタイプ



10 ミリタイプ

コード	規格	ねじ部(L1)	胴部長さ(L2)	発注単位	価格	納期
5168	16パイ-10	13.5 ミリ	10 ミリ	1個	¥925	1~2日
5169	16パイ-15	15 ミリ	15 ミリ	1個	¥1,025	1~2日

材質 頭部/胴部：真鍮+クロームメッキ 座金：真鍮生地

ショートサインナット 20 パイ

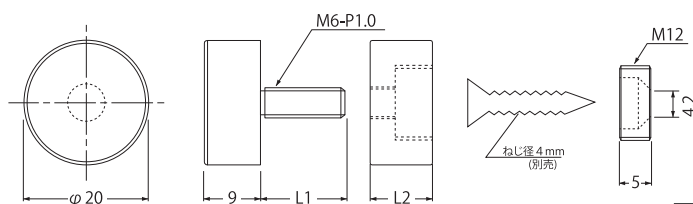

15 ミリタイプ



10 ミリタイプ

コード	規格	ねじ部(L1)	胴部長さ(L2)	発注単位	価格	納期
5170	20パイ-10	13.5 ミリ	10 ミリ	1個	¥1,125	1~2日
5171	20パイ-15	15 ミリ	15 ミリ	1個	¥1,188	1~2日

材質 頭部/胴部：真鍮+クロームメッキ 座金：真鍮生地

HIGH CORROSION RESISTANT SIGN-NUT

—高耐食サインナット— 錆びに強い SUS316 製のサインナットです。

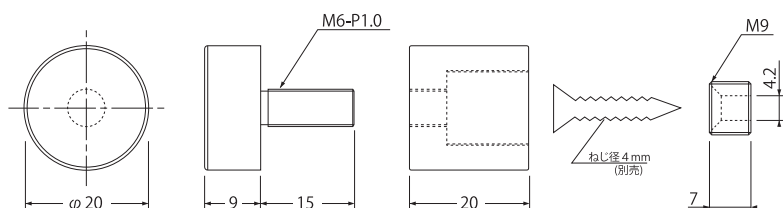

コード	規格	材質	発注単位	価格	納期
5172	20パイ-20	SUS316	1個	¥3,875	1~2日

素材のカラー

■ブラック ■グレー ■シルバー ■ブロンズ ■ホワイト ■ステンカラー ■生地 ■化研シルバー

BOLT SIGN NUT

ボルトに引っ掛けて安全・簡単にサインの取替えが行えます。



ボルトサインナットは、壁面に取り付けた本体のねじにアクリル板等のパネルを引っ掛ける事で、安全で簡単にサインの取替えが行えるサインナットです。ご使用になるパネル厚に合わせて選ぶ事の出来る付属ねじが2種類セットになっており、3～10ミリという幅広い適応板厚を実現する事が出来ました。手の届きにくい場所や頻繁にサインの取替えを行う場合のサイン取付けに最適なサインナットです。

ボルトサインナット

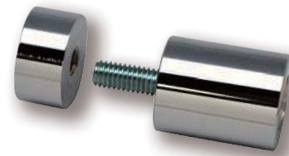

キャップを取り外すだけで、簡単にサインの取替えが行えます。

取付方法

1

3~5mm
6~10mm

取り付けるパネル厚に合わせて付属ねじを選定します。

2

付属ねじを本体に組み込みます。本体裏側(壁面方向側)からドライバーでしっかりと固定してください。(ねじには接着剤が塗布してあり24時間で完全に固着します。)

3

ボルトサインナットを取付ける位置の中心にマーキングします。

4

マーキングした位置に合わせて座金を取付けます。

5

座金に本体を取付けます。

6

本体に付属パッキンを取付けます。

7

取り付けるパネルの穴を本体のねじ部に通し引っ掛けます。

8

付属パッキンとキャップを取付けます。

9

施工完了です。

1

2

3

パネル厚3mm~5mm用ねじ

3

パネル厚6mm~10mm用ねじ

4

取り付け用
皿タッピング(別売)
ねじ径4mm

番号	部品名	材質	仕上	番号	部品名	材質	仕上
1	キャップ	真鍮	クロームメッキ	3	付属ねじ	鉄	ユニクロ
2	本体	真鍮	クロームメッキ	4	座金	真鍮	生地

コード	規格	L	発注単位	価格	納期
5173	20パイ-25	25ミリ	1個	¥1,813	1~2日

※パッキン 2枚付

コードのカラー ■アルミ製 ■樹脂製品 ■スチール製品 ■ステンレス製品 ■その他の製品

MAGMOUNT SIGN-NUT

壁面鉄パネルにマグネットで取付ける簡単施工のサインナットです。

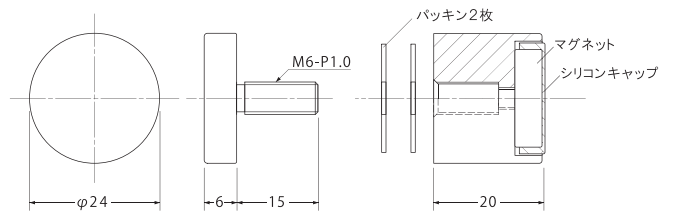
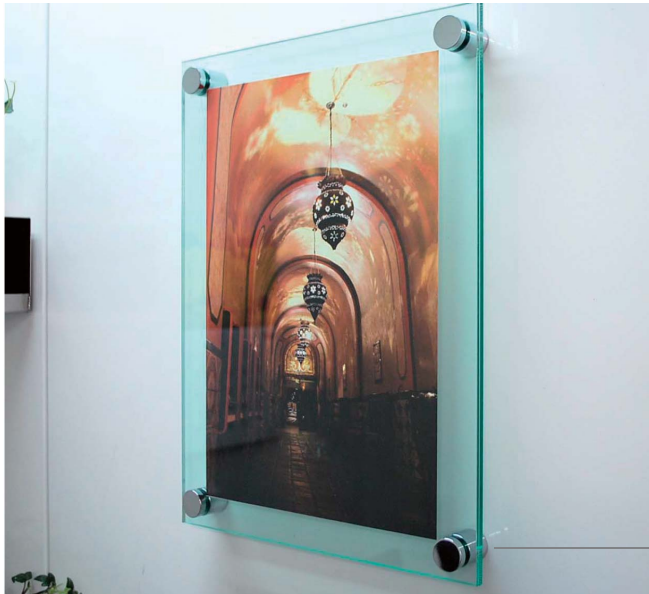

マグネット部



参考使用荷重 3kg まで

鉄壁・パーティション・鉄扉などの磁石が付く場所なら簡単に設置できるねじ止め不要のマグネット式サインナットです。

取付方法



1 上部をしっかり位置決めします。



2 下部をしっかり持ち鉄壁に近づけます。



3 ゆっくり鉄壁に吸着させ、施工完了です。

(取付部の鉄板厚さ 1.2 ミリ サインナット 4 点留めの条件下にての数値)
パネル重量目安：A2 サイズの亚克力板 8 ミリ厚で約 2.4 kg

※取付部の鉄板厚さによって使用荷重は異なりますのでご注意ください。

コード	本体材質	仕上	発注単位	価格	納期
5175	真鍮	クロームツキ	1個	¥2,750	1~2日

SILICONE CAP 交換用シリコンキャップ 4 枚セット

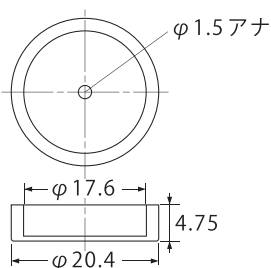

定期的にシリコンキャップに破れがないか確認を行ってください。また破れがなくても 1 年を目安に交換をお勧めします。

コード	本体材質	規格	発注単位	価格	納期
5176	シリコン	17.6 (内) × 20.4 (外) × 4.75 (厚)	1袋 (4枚入り)	¥238	1~2日

素材のカラー

■ブラック ■グレー ■シルバー ■ブロンズ ■ホワイト ■ステンカラー ■生地 ■化研シルバー

ピクトサイン用金具

イージーピクト 50



ピクト金具本体

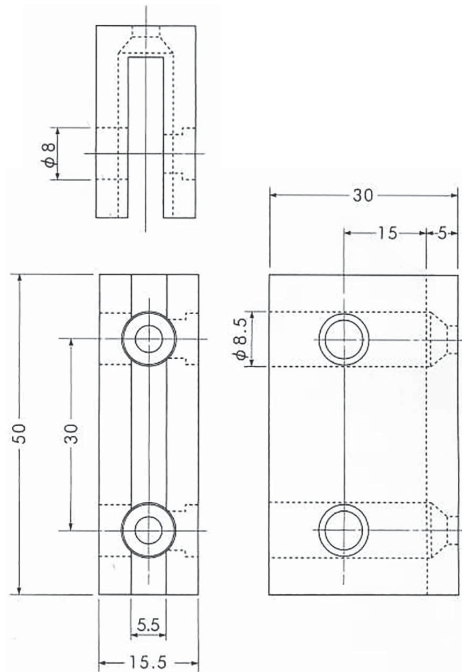

固定用受けねじ

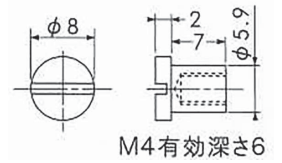

固定用オスねじ

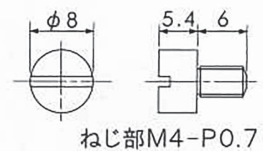

取付方法

取付図

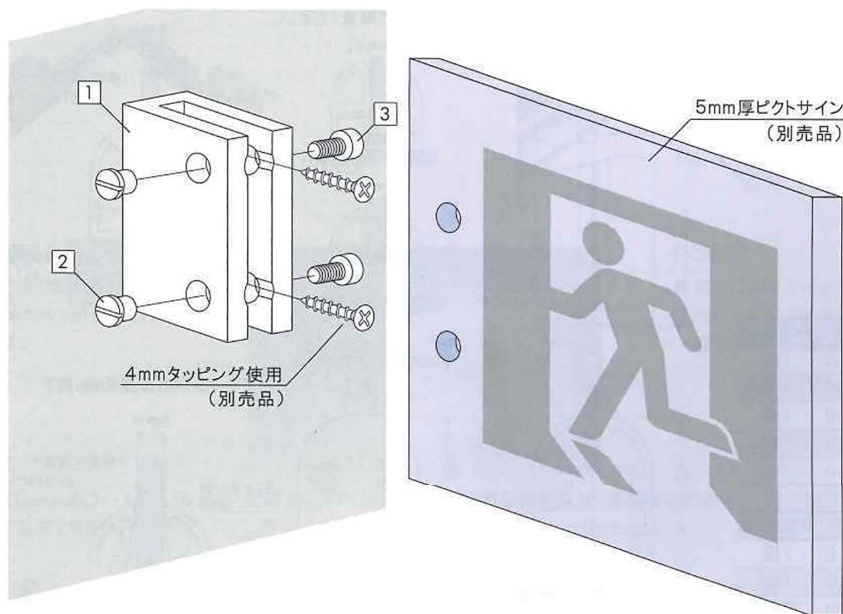

取付手順

- ①ピクトサインに指定の穴をあける。(下記図参照)
- ②取り付ける壁面に対して4mm径のタッピングで金具を直接固定する。
- ③ピクトサインの穴に受けねじとオスねじを嵌ませマイナースタリバーで両側から締め付ける。
- ④施工完了。

穴位置

ピクトサインに対して下記のような穴をあけてください。

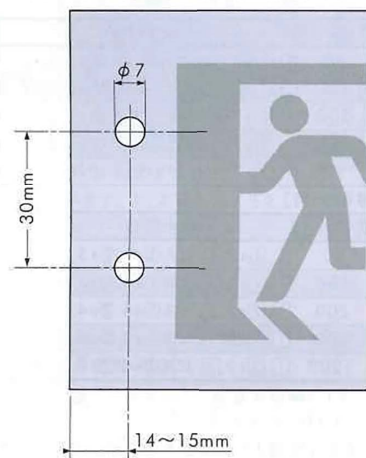

番号	部品名	材質	仕上
1	ピクト金具本体	真鍮	クロームメッキ
2	固定用受けねじ	真鍮	クロームメッキ
3	固定用オスねじ	真鍮	クロームメッキ

コード	商品名	価格	納期
5551	イージーピクト 50 W15.5XH50XD30	¥9,000	1~2日

コードのカラー

■アルミ製 ■樹脂製品 ■スチール製品 ■ステンレス製品 ■その他の製品

室名札 FB・FBY タイプ

平付タイプ



断面図

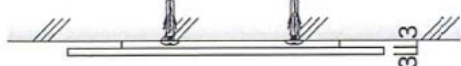

FB-150



FB-200

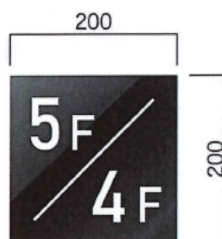

FB-2040



仕様

表示面	アクリル板 3.0t ブラックツヤ有
ブラケット	スライドロック着脱式

コード	商品名	価格	納期
5833	FB-150 平付	¥8,100	10日
5834	FB-200 平付	¥9,600	10日
5835	FB-2040 平付	¥14,000	10日

突出タイプ



断面図

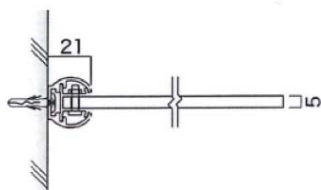

FBY-150

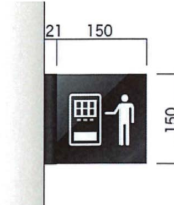

FBY-200



FBY-2040



仕様

表示面	アクリル板 5.0t ブラックツヤ有
ブラケット	アルミ押出材ブラック塗装仕上半ツヤ

コード	商品名	価格	納期
5836	FBY-150 突出	¥16,200	10日
5837	FBY-200 突出	¥19,200	10日
5838	FBY-2040 突出	¥26,400	10日

素材のカラー

■ブラック ■グレー ■シルバー ■ブロンズ ■ホワイト ■ステンカラー ■生地 ■化研シルバー

室名札 FA タイプ

平付タイプ

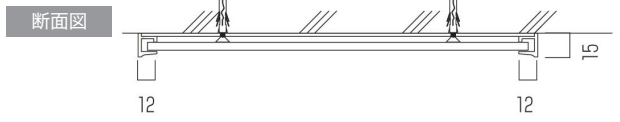
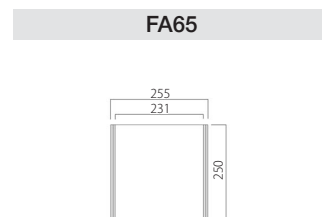
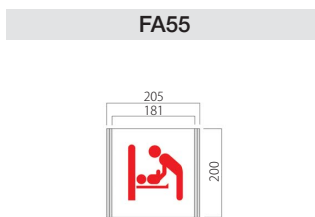
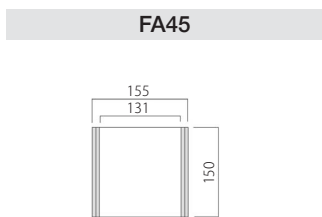
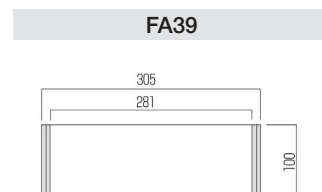
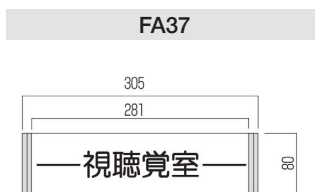
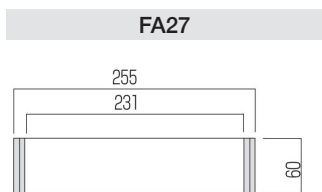

仕様

- 表示面 アクリル 5.0 ミリ ホワイト
- フレーム アルミ押出材アルマイト仕上げ

着脱方法

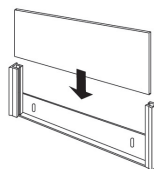

コード	商品名	価格	納期
4186	平付タイプ FA27	¥3,300	3~4日
4187	平付タイプ FA37	¥4,200	3~4日
4188	平付タイプ FA39	¥4,800	3~4日
4189	平付タイプ FA45	¥3,800	3~4日
4190	平付タイプ FA55	¥5,500	3~4日
4191	平付タイプ FA65	¥8,300	3~4日

突出タイプ

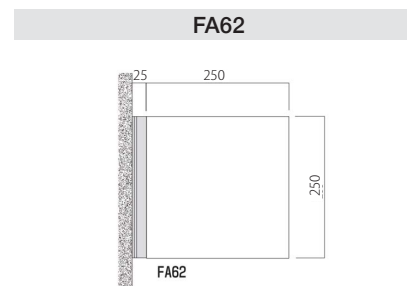
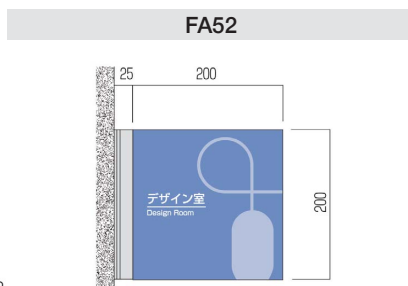
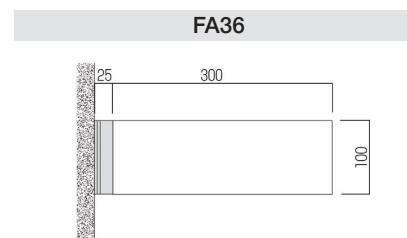
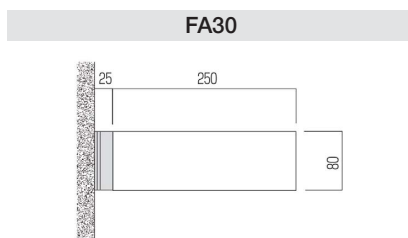

仕様

- 表示面 アクリル 5.0 ミリ ホワイト
- フレーム アルミ押出材アルマイト仕上げ

着脱方法

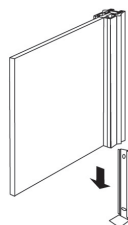

コード	商品名	価格	納期
4192	突出タイプ FA30	¥3,300	3~4日
4193	突出タイプ FA36	¥4,300	3~4日
4194	突出タイプ FA52	¥7,300	3~4日
4195	突出タイプ FA62	¥9,700	3~4日

コードのカラー

- アルミ製
- 樹脂製品
- スチール製品
- ステンレス製品
- その他の製品

室名札 UK タイプ



仕様

本体	アクリル 5.0 ミリ、グレー
表示面	ステンレス 1.0 ミリ、HL
切替窓	赤

UK50 (切替窓付)



UK53 (切替窓付)



UK150 (切替窓付)

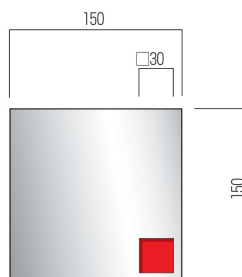

UK200 (切替窓付)



取付方法

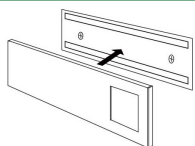

壁面に直接両面テープで接着します。接着しにくい場合は板等をあらかじめ壁面にビス止してください。

コード	商品名	価格	納期
4196	平付タイプ UK50 (切替窓付)	¥11,800	3~4日
4197	平付タイプ UK53 (切替窓付)	¥13,200	3~4日
4198	平付タイプ UK150 (切替窓付)	¥12,500	3~4日
4199	平付タイプ UK200 (切替窓付)	¥13,200	3~4日

アルミ掲示板

アルミ掲示板 SBM 自立タイプ

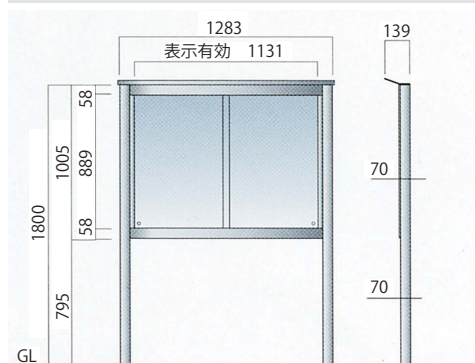

アルミ掲示板 SBM 壁付タイプ

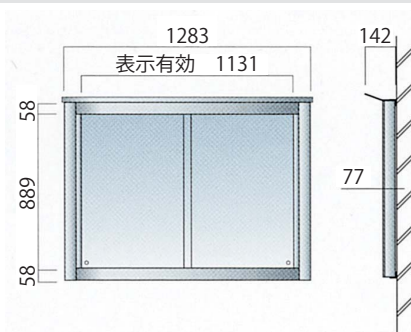

SBM 支柱形状

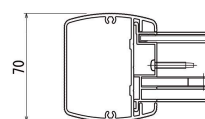

SBM仕様

本体	アルミ押出材アルマイト仕上げ	表示面	マグネット止め (ホワイト) スチール複合板	保護板	アクリル透明 5 ミリ
----	----------------	-----	------------------------	-----	-------------

アルミ掲示板 SBD 自立タイプ

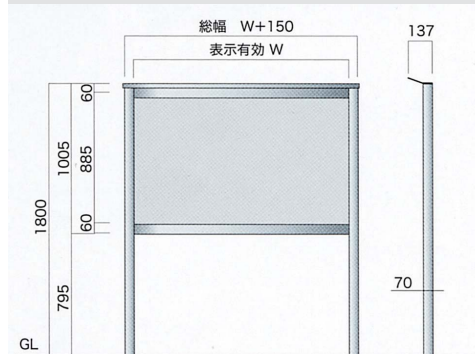

アルミ掲示板 SBD 壁付タイプ

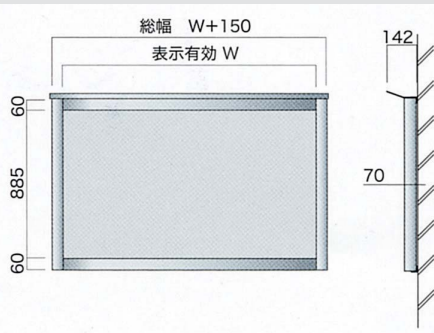

SBD 支柱形状

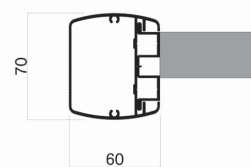

SBD仕様

本体	アルミ押出材アルマイト仕上げ	表示面	耐水ベニヤ、ベルフォームグレー貼り (ピン止め)
----	----------------	-----	--------------------------

コード	商品名	価格	納期
4200	アルミ掲示板SBM-1210自立 シルバー	¥130,000	5~7日
4201	アルミ掲示板SBM-1210壁付 シルバー	¥122,000	5~7日

コード	商品名	価格	納期
4202	アルミ掲示板SBD-1210自立 シルバー	¥74,000	5~7日
4203	アルミ掲示板SBD-1210壁付 シルバー	¥66,000	5~7日

素材のカラー

■ブラック ■グレー ■シルバー ■ブロンズ ■ホワイト ■ステンカラー ■生地 ■化研シルバー

チャオ

サインスタンド

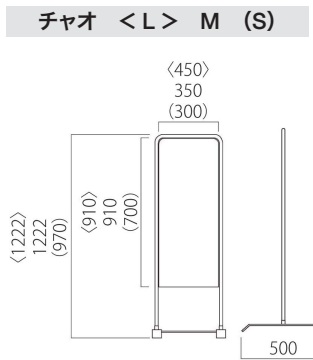
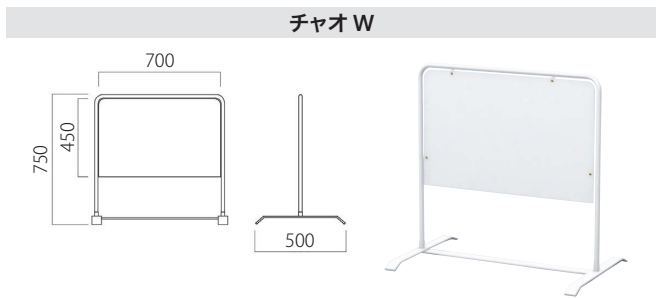

仕様

フレーム スチールパイプ 19.1パイ粉体塗装仕上 (ホワイト)

表示面 ステスチール鋼板 0.6ミリ、メラミン焼付け塗装仕上、両面使用可

ベース スチール FB6X50 粉体塗装仕上

コード	商品名	価格	納期
4204	チャオ W	¥26,000	1~2日
4205	チャオ L	¥20,000	1~2日
4206	チャオ M	¥18,000	1~2日
4207	チャオ S	¥16,000	1~2日
4208	関取くん	¥2,000	1~2日

タッチ

サインスタンド

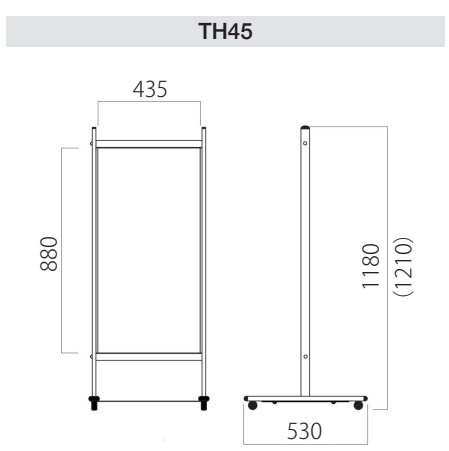

キャスター付 (TH45 タイプ)

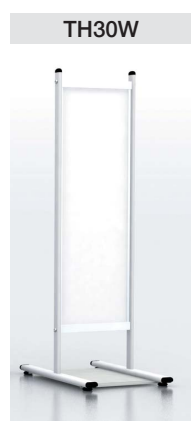
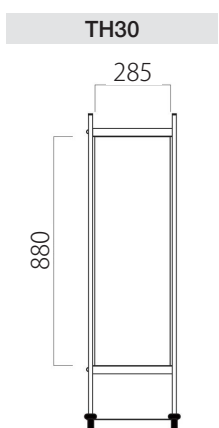

アジャスター付 (TH30 タイプ)



仕様

フレーム スチール楕円パイプメラミン焼付け塗装仕上 ホワイト、ネイビーブルー (DIC435)

表示面 アルミ複合板 (TH30Mg はスチール複合板) 3ミリホワイト、両面使用可

ベース ボンデ鋼板 2.3ミリ、粉体塗装仕上 グレー (DIC650)

コード	商品名	価格	納期
4209	TH45B	¥34,000	1~2日
4210	TH30W	¥30,000	1~2日
4211	TH45W	¥34,000	1~2日
4212	TH30B	¥30,000	1~2日
4213	TH30Mg	¥33,000	1~2日

コロバン

サインスタンド

コロバン <1.5×3> (1×3) 2×3

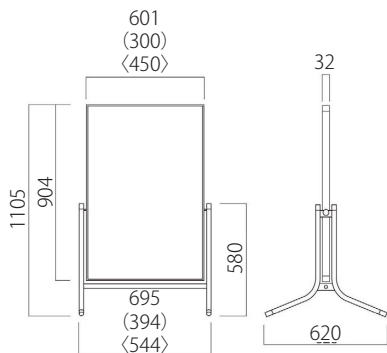

コロバン 1.5×3



コロバン 1×3



コロバン 2×3



コロバン 1.5×4

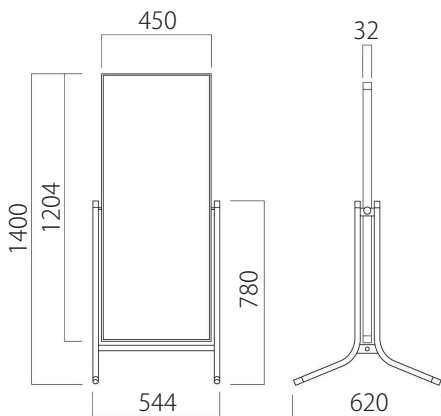

仕様

- フレーム** スチールパイプ 25.4パイメラミン焼付塗装仕上 シルバー (DIC618)
- 表示面** アルミ複合板 3ミリホワイト、内部重し付

コード	商品名	価格	納期
4214	コロバン1.5×3 表示有効寸法447×901両面	¥40,000	1~2日
4215	コロバン1.5×4 表示有効寸法447×1,201両面	¥51,000	1~2日
4216	コロバン1×3 表示有効寸法297×901両面	¥37,000	1~2日
4217	コロバン2×3 表示有効寸法598×901両面	¥43,000	1~2日

ポップス

サインスタンド

ポップス F-312S

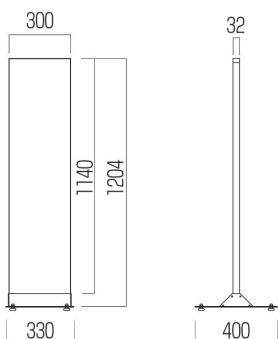

ポップス 4512 <4515>

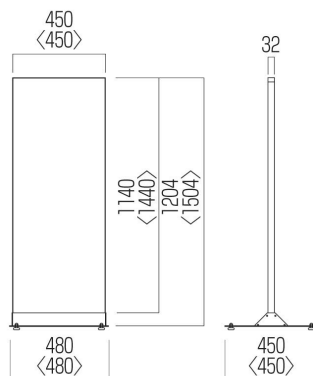

F-4512S



F-4515S



仕様

- パネル固定部材** アルミ押出材アルマイト仕上
- ベース** ボンデ鋼板 3.2ミリ、ステンカラー 近似色焼付塗装仕上

コード	商品名	価格	納期
4218	ポップスF-312S 表示有効寸法297×1,140両面	¥51,000	4~5日
4219	ポップスF-4512S 表示有効寸法447×1,140両面	¥53,000	4~5日
4220	ポップスF-4515S 表示有効寸法447×1,440両面	¥56,000	4~5日

素材のカラー ■ブラック ■グレー ■シルバー ■ブロンズ ■ホワイト ■ステンカラー ■生地 ■化研シルバー

タイプ J

サインスタンド

type J45 (J60)

J45

J45Si

J60Si

J60, J60C

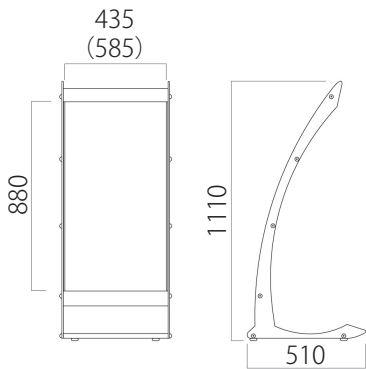

仕様

- フレーム** スチール鋼板 6 ミリレザークット加工
メラニン焼付塗装仕上、シルバー (DIC618)
- 表示面** アルミ複合板 3 ミリホワイト、
シルバー塗装仕上、片面仕様
- 脚部** アジャスター付とキャスター付タイプ

コード	商品名	価格	納期
4221	J45(アジャスター付)表示寸法435 × 880	¥64,000	1~2日
4222	J45C(キャスター付)表示寸法435 × 880	¥68,000	1~2日
4223	J45Si(アジャスター付)表示寸法435 × 880	¥67,000	1~2日
4224	J45Si(キャスター付)表示寸法435 × 880	¥71,000	1~2日

ウエイトベース



- オプション** ボンデ鋼板 2.3 ミリ
メラニン焼付塗装仕上
- サイズ** M (J45 用 2.5kg)
L (J60 用 3.5kg)

コード	商品名	価格	納期
4225	J60(アジャスター付)表示寸法585 × 880	¥67,000	1~2日
4226	J60C(キャスター付)表示寸法585 × 880	¥71,000	1~2日
4227	J60Si(アジャスター付)表示寸法585 × 880	¥71,000	1~2日
4228	J60SiC(キャスター付)表示寸法585 × 880	¥76,000	1~2日

A サイン A エース

両面サインスタンド

A-918

A-912

A-612

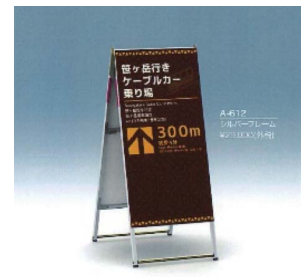
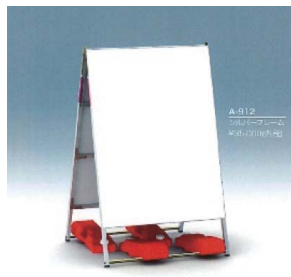
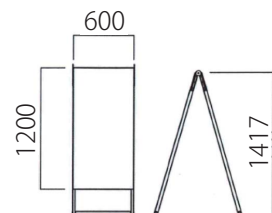
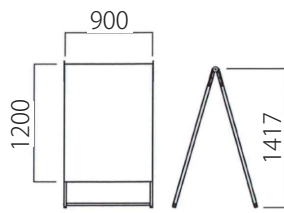
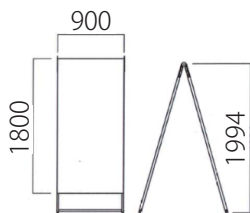

仕様

- フレーム** アルミ押出材、シルバー
- 表示面** アルミ複合板 3 mm厚、ホワイト
- V 型金具** スチールクロメートメッキ仕上
- 重量** A-918 16 kg、A-912 12 kg、
A-612 10 kg

コード	商品名	価格	納期
4229	A-918 表示寸法900x1800	¥49,000	1~3日
4230	A-912 表示寸法900x1200	¥40,000	1~3日
4231	A-612 表示寸法600x1200	¥33,000	1~3日
4208	関取くん	¥2,000	1~3日

スリムエイト 前開き簡易フレーム

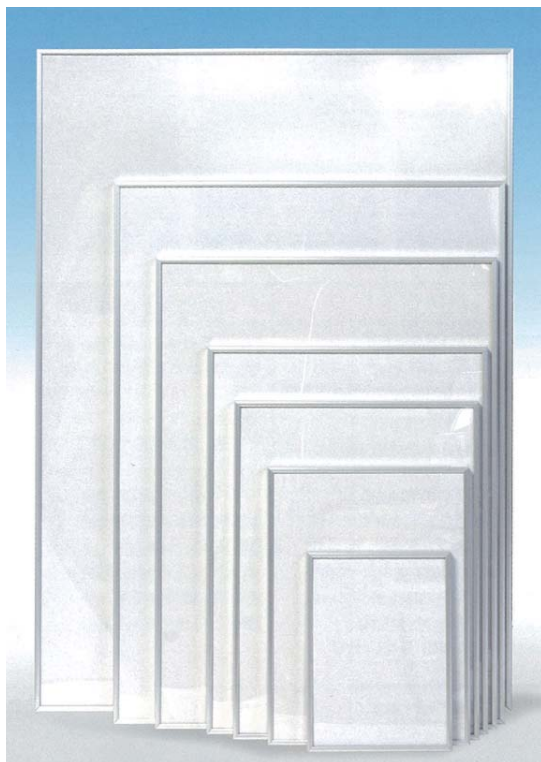

断面図

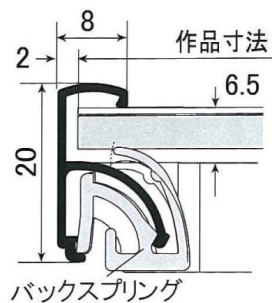

背板	紙ダンボール(表面コート)
透明板	ベツト樹脂
付属品	吊り下げヒモ、バックスプリング
サイズ	B1 ~ A4 ロック機能付

基本フレームカラー

ホワイト、シルバー、ゴールド、ブラウン、ブラック

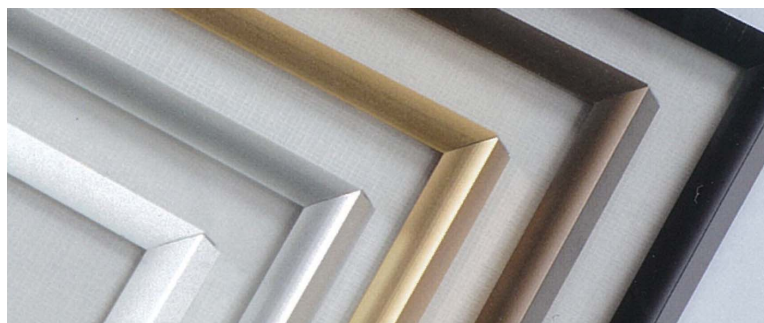

付け替え方法

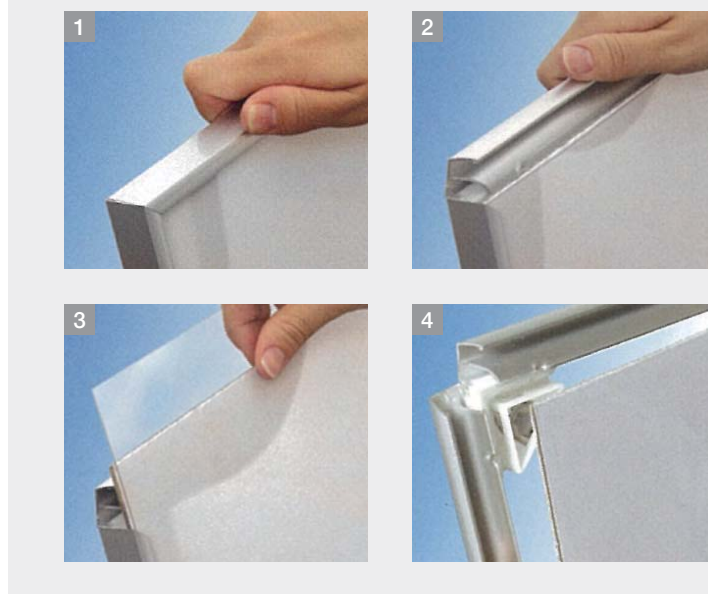

コード	用紙サイズ	作品寸法	見え寸	外形サイズ	重量	価格	納期
5177	B1	728X1030	716X1018	732X1034	1.66kg	¥5,190	1~2日
5178	B2	515X728	503X716	519X732	0.93kg	¥3,080	1~2日
5179	B3	364X515	352X503	368X519	0.54kg	¥2,200	1~2日
5180	B4	257X364	245X352	261X368	0.31kg	¥1,610	1~2日
5181	A1	594X841	582X829	598X845	1.18kg	¥3,850	1~2日
5182	A2	420X594	408X582	424X598	0.68kg	¥2,750	1~2日
5184	A3	297X420	285X408	301X424	0.40kg	¥1,840	1~2日
5185	A4	210X297	198X285	214X301	0.24kg	¥1,500	1~2日
5192	画用紙四切	380X540	368X528	384X544	0.55kg	¥2,530	1~2日
5193	画用紙八切	270X380	258X368	274X384	0.34kg	¥1,960	1~2日

オーダーメイド価格表

作品サイズ タテ+ヨコ合計寸法	価格	納期
~500	¥3,335	1~2日
501~750	¥4,945	1~2日
751~1000	¥6,270	1~2日
1001~1250	¥7,810	1~2日
1251~1500	¥9,350	1~2日
1501~1750	¥10,692	1~2日

素材のカラー

■ブラック ■グレー ■シルバー ■ブロンズ ■ホワイト ■ステンカラー ■生地 ■化研シルバー

スリムエイト ポスタースタンド

スリムエイトをスタンドと固定し、一体化したポスタースタンドです。

使用頻度の高いA1、B1、A2、B2の4サイズ、高さ約1.2Mのハイタイプと1M以下のロータイプをお選びいただけます。

ロータイプ スリムエイト (シルバー)

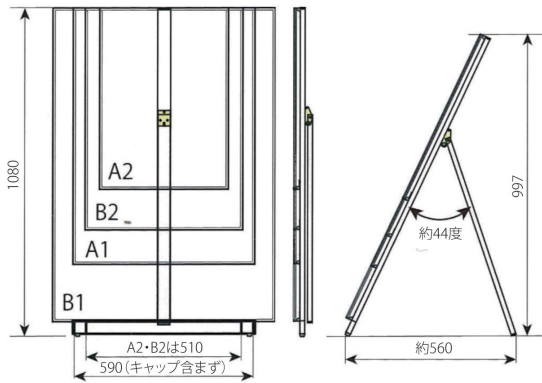

ハイタイプ スリムエイト (シルバー)

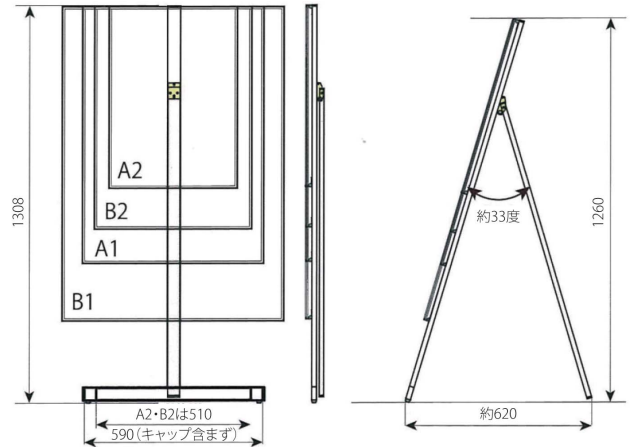

ロータイプ スリムエイト A1 (シルバー)



ハイタイプ スリムエイト A1 (シルバー)



特長

- スッキリ、スマートなデザイン
- 左右、上どこからでもフレームが開きポスター交換が簡単です。
- スリムエイトには、2～3枚を収納するゆとりがあります。
- 簡単に折りたたみ、持ち運びが手軽に行えます。

コード	セットパネル	ロータイプ価格(重量)	ハイタイプ価格(重量)	納期
5194	スリムエイトB1	¥24,200 (3kg)	¥25,000 (3.3kg)	13～14日
5195	スリムエイトB2	¥20,600 (2.3kg)	¥21,300 (2.6kg)	13～14日
5196	スリムエイトA1	¥22,000 (2.5kg)	¥22,800 (2.8kg)	13～14日
5197	スリムエイトA2	¥19,100 (2kg)	¥19,800 (2.3kg)	13～14日

※重量は合計重量となっております。 ※スリムエイトとのセット価格となります。

※フレームカラーはスタンドがシルバー、スリムエイトは各色からお選びいただけます。 ※屋内使用

スリムエイト関連オプション

スリムエイト用スタンド (B3以下に対応)



スリムエイト用 吊り下げ具

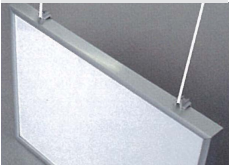

スリムエイト用 吊り下げ具

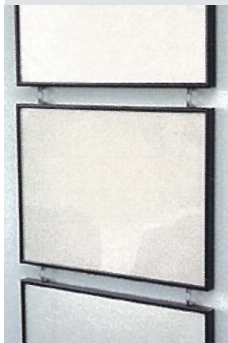

4個セットを使うと連結も可能、吊りヒモは付属しません

フラップ S 壁面直付け用 (1枚セット、ネジ付属)

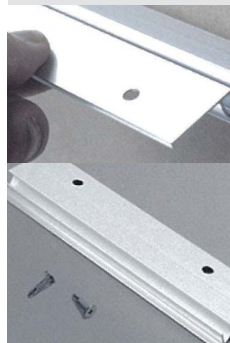

スリムエイト用スタンドバー 簡易タイプのスタンド



コード	商品名	価格	納期
5198	スリムエイト用スタンド 左右2個	¥300	1～2日
5199	スリムエイト用吊り具 2個セット	¥180	1～2日
5200	スリムエイト用吊り具 4個セット	¥350	1～2日
5201	フラップS100	¥700	1～2日
5202	フラップS200	¥750	1～2日
5203	フラップS300	¥800	1～2日
5204	フラップS400	¥870	1～2日

コード	商品名	価格	納期
5205	フラップS500	¥920	1～2日
5206	スリムエイト用スタンドバー B1 タテ	¥2,820	1～2日
5207	スリムエイト用スタンドバー A1 タテ	¥2,560	1～2日
5208	スリムエイト用スタンドバー B2 タテ	¥2,440	1～2日
5209	スリムエイト用スタンドバー A2 タテ	¥2,300	1～2日
5210	スリムエイト用スタンドバー B3 タテ	¥2,050	1～2日
5211	スリムエイト用スタンドバー A3 タテ	¥1,930	1～2日

コードのカラー

■ アルミ製 ■ 樹脂製品 ■ スチール製品 ■ ステンレス製品 ■ その他の製品

ラクパネ

ラクパネ 基本フレームカラー

ブラウン、ゴールド、シルバー、ホワイト、ブラック



ラクパネ 断面図

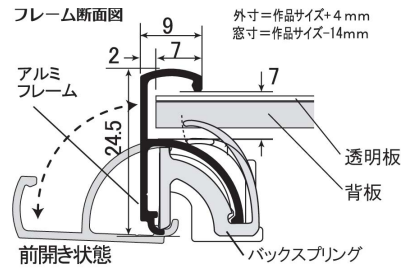

※断面はラクパネ、ラクパネR共通です。

ラクパネ 前開き簡易フレーム

A0、B0 サイズにも対応し、よりしっかりしたフレーム構造の前開き式ポスターパネル。



コード	用紙サイズ	作品寸法	見え寸	外形サイズ	重量	価格	納期
5212	B0	1030X1456	1016X1442	1034X1460	4.21kg	¥17,850	1~2日
5213	B1	728X1030	714X1016	732X1034	1.86kg	¥6,160	1~2日
5214	B2	515X728	501X714	519X732	1.09kg	¥4,180	1~2日
5215	B3	364X515	350X501	368X519	0.66kg	¥2,750	1~2日
5216	B4	257X364	243X350	261X368	0.40kg	¥2,300	1~2日
5217	A0	841X1189	827X1175	845X1193	2.97kg	¥12,600	1~2日
5218	A1	594X841	580X827	598X845	1.35kg	¥4,950	1~2日
5219	A2	420X594	406X580	424X598	0.81kg	¥3,300	1~2日
5221	A3	297X420	283X406	301X424	0.50kg	¥2,530	1~2日
5222	A4	210X297	196X283	214X301	0.32kg	¥2,070	1~2日
5229	画用紙四切	380X540	366X526	384X544	0.67kg	¥2,970	1~2日
5230	画用紙八切	270X380	256X366	274X384	0.43kg	¥2,420	1~2日

ラクパネ R 樹脂製コーナー付

人気上昇中!ラクパネの兄弟パネル



背板	紙ダンボール (表面コート)
透明板	ペット樹脂
付属品	吊り下げヒモ バックスプリング 取扱説明書
サイズ	B0 ~ A4

コード	用紙サイズ	作品寸法	見え寸	外形サイズ	重量	価格	納期
5231	B0	1030X1456	1016X1442	1034X1460	4.21kg	¥18,380	1~2日
5232	B1	728X1030	714X1016	732X1034	1.86kg	¥6,590	1~2日
5233	B2	515X728	501X714	519X732	1.09kg	¥4,620	1~2日
5234	B3	364X515	350X501	368X519	0.66kg	¥3,080	1~2日
5235	B4	257X364	243X350	261X368	0.40kg	¥2,650	1~2日
5236	A0	841X1189	827X1175	845X1193	2.97kg	¥13,130	1~2日
5237	A1	594X841	580X827	598X845	1.35kg	¥5,390	1~2日
5238	A2	420X594	406X580	424X598	0.81kg	¥3,740	1~2日
5240	A3	297X420	283X406	301X424	0.50kg	¥3,110	1~2日
5241	A4	210X297	196X283	214X301	0.32kg	¥2,420	1~2日

オーダーメイド価格表

作品サイズ	ラクパネ 価格	ラクパネR 価格	作品サイズ	ラクパネ 価格	ラクパネR 価格	作品サイズ	ラクパネ 価格	ラクパネR 価格	作品サイズ	ラクパネ 価格	ラクパネR 価格
~500	¥3,450	¥4,025	1001~1250	¥8,250	¥8,800	1751~2000	¥12,863	¥13,388	2251~2500	¥18,638	¥19,163
501~750	¥5,175	¥5,750	1251~1500	¥9,900	¥10,450	2001~2250	¥15,750	¥16,275	2501~2730	¥21,525	¥22,050
751~1000	¥6,600	¥7,150	1501~1750	¥11,340	¥11,880						

※オーダーメイド価格表の作品サイズはタテ + ヨコ合計寸法です。 ※上記サイズ以外はお問い合わせください。

素材のカラー

■ブラック ■グレー ■シルバー ■ブロンズ ■ホワイト ■ステンカラー ■生地 ■化研シルバー

ラクパネ R ポスタースタンド

ラクパネ R をスタンドと固定し、一体化したポスタースタンドです。

使用頻度の高い A1、B1、A2、B2 の 4 サイズ、高さ約 1.2M のハイタイプと 1M 以下のロータイプをお選びいただけます。

ロータイプ ラクパネ R

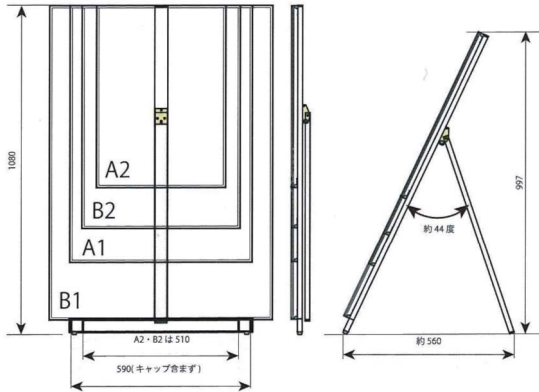

ハイタイプ ラクパネ R

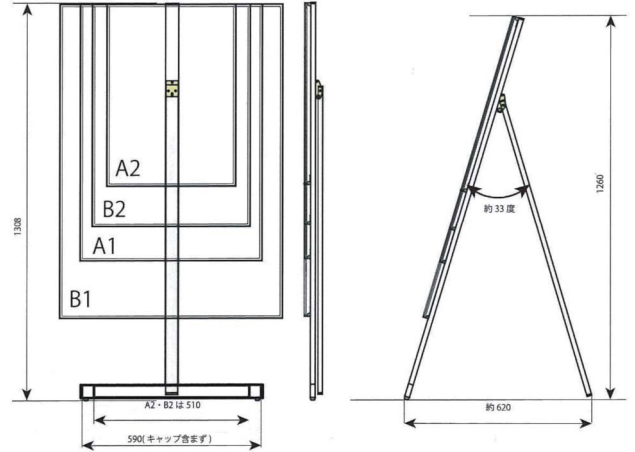

※基本サイズは、スリムエイトポスタースタンドとほとんど変わりありません。

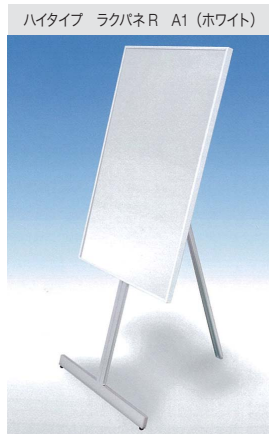

特長

- スッキリ、スマートなデザイン
- 左右、上どこからでもフレームが前から開きポスター交換が簡単です。
- ラクパネ R には、2～3 枚を収納するゆとりがあります。
- 簡単に折りたたため、持ち運びが手軽に行えます。

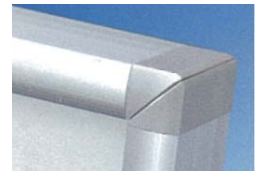

コード	セットパネル	ロータイプ価格(重量)	ハイタイプ価格(重量)	納期
5242	ラクパネ R B1	¥25,700 (3.2kg)	¥26,400 (3.5kg)	13～14日
5243	ラクパネ R B2	¥22,000 (2.4kg)	¥22,800 (2.8kg)	13～14日
5244	ラクパネ R A1	¥23,500 (2.7kg)	¥24,200 (3kg)	13～14日
5245	ラクパネ R A2	¥20,600 (2.2kg)	¥21,500 (2.52kg)	13～14日

※重量は合計重量となっております。 ※ラクパネ R とのセット価格となります。

※フレームカラーはスタンドがシルバー、ラクパネ R は各色からお選びいただけます。 ※屋内使用

ラクパネ関連オプション

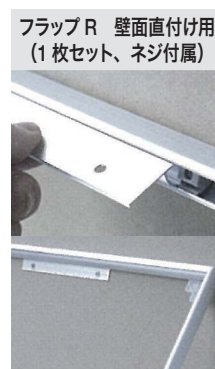
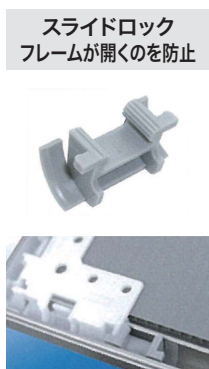

コード	商品名	価格	納期
5246	リテーナー 4個セット	¥600	1～2日
5247	スライドロック 4個セット	¥300	1～2日
5248	D型吊り環セット 2個セット	¥400	1～2日
5249	フラップR100	¥700	1～2日
5250	フラップR200	¥750	1～2日
5251	フラップR300	¥800	1～2日
5252	フラップR400	¥870	1～2日

コード	商品名	価格	納期
5253	フラップR500	¥920	1～2日
5254	スタンドバー B1 タテ	¥2,820	1～2日
5255	スタンドバー A1 タテ	¥2,560	1～2日
5256	スタンドバー B2 タテ(B1ヨコ)	¥2,440	1～2日
5257	スタンドバー A2 タテ(A1ヨコ)	¥2,300	1～2日
5258	スタンドバー B3 タテ(B2ヨコ)	¥2,050	1～2日
5259	スタンドバー A3 タテ(A2ヨコ)	¥1,930	1～2日

コードのカラー

- アルミ製
- 樹脂製品
- スチール製品
- ステンレス製品
- その他の製品

ワイド 30 前開き簡易フレーム

30 ミリの幅広いフレームを利用し、大判や LED パネル等多用途に利用出来ます。
上品なカーブで飽きのこないスッキリとしたデザインです。



フレームカラー

ホワイト、ブラック、シルバー、ゴールド

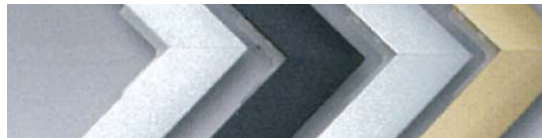

断面図

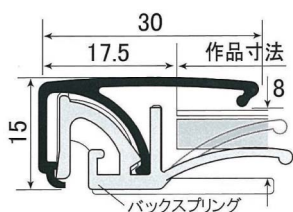

背板	PP 樹脂板	付属品	吊り下げヒモ バックスプリング、取扱説明書
透明板	ベツト樹脂板	サイズ	B0 ~ A4

※ A1 以上にはスライドロックが付属

コード	用紙サイズ	作品寸法	見え寸	外形サイズ	重量	価格	納期
5260	B0	1030X1456	1005X1431	1065X1491	4.73kg	¥22,050	1~2日
5261	B1	728X1030	703X1005	763X1065	2.57kg	¥11,340	1~2日
5262	B2	515X728	490X703	550X763	1.48kg	¥9,900	1~2日
5263	B3	364X515	339X490	399X550	0.89kg	¥7,700	1~2日
5264	B4	257X364	232X339	292X399	0.56kg	¥6,330	1~2日
5265	A0	841X1189	816X1164	876X1224	3.35kg	¥18,900	1~2日
5266	A1	594X841	569X816	629X876	1.85kg	¥10,450	1~2日
5267	A2	420X594	395X569	455X629	1.09kg	¥8,250	1~2日
5269	A3	297X420	272X395	332X455	0.67kg	¥6,900	1~2日
5270	A4	210X297	185X272	245X332	0.44kg	¥5,750	1~2日

作品サイズはタテ + ヨコ合計寸法

オーダーメイド価格表

作品サイズ	価格	作品サイズ	価格	作品サイズ	価格
~500	¥8,625	1251~1500	¥15,950	2001~2250	¥21,683
501~750	¥10,638	1501~1750	¥17,550	2251~2500	¥24,308
751~1000	¥12,100	1751~2000	¥19,058	2501~2730	¥26,933
1001~1250	¥14,025				

ピュア



ピュア R



ピュアパネル



ピュア R ポスタースタンド

付属品
透明板、背板
スタンド部分のカラー
シルバー

※写真はハイタイプ A1

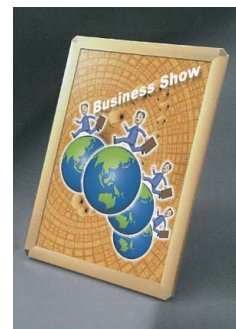

ピュア R パネル フレームカラー
シルバー、ゴールド、ブラック、ホワイト



ピュアパネル フレームカラー
ブラック、ホワイト、ゴールド、シルバー

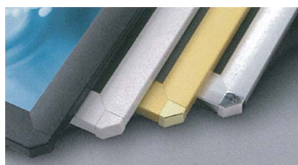

折りたたんで収納、手軽に持ち運び可能な軽量ポスタースタンドです。
A1、B1、A2、B2 の 4 サイズ。高さ約 1.2m のハイタイプと 1m 以下のロータイプからお選びいただけます。

※基本屋内仕様ですが、屋外でも使用可能です。

コード	セットパネル	ロータイプ(合計重量)	ハイタイプ(合計重量)	納期
5271	ピュア R B1	¥22,000 (3.5kg)	¥22,550 (3.8kg)	13~14日
5272	ピュア R B2	¥27,600 (2.6kg)	¥18,150 (2.9kg)	13~14日

コード	セットパネル	ロータイプ(合計重量)	ハイタイプ(合計重量)	納期
5273	ピュア R A1	¥19,800 (2.9kg)	¥20,350 (3.2kg)	13~14日
5274	ピュア R A2	¥17,050 (2.3kg)	¥17,600 (2.6kg)	13~14日

素材のカラー

■ブラック ■グレー ■シルバー ■ブロンズ ■ホワイト ■ステンカラー ■生地 ■化研シルバー

ポスターパネル

アルモード 333

4パカコーナーアールタイプ



フレームカラー



セット方法

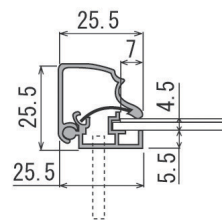
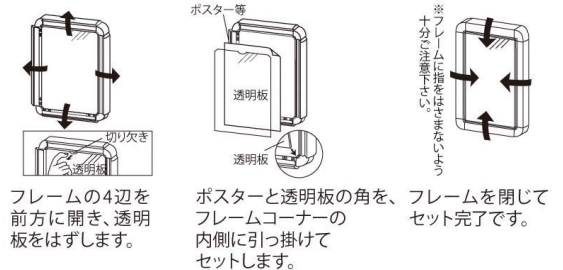

引っ掛け吊り金具

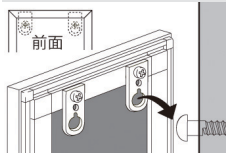

垂直吊り金具

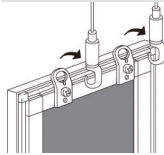

コード	用紙寸法	価格	コード	用紙寸法	価格
3760	B0 (1,456 × 1,030)	-	3765	A1 (594 × 841)	-
3761	B1 (728 × 1,030)	-	3766	A2 (420 × 594)	-
3762	B2 (515 × 728)	-	3767	A3 (297 × 420)	-
3763	B3 (364 × 515)	-	3768	引っ掛け吊り金具(2個)	-
3764	A0 (1,189 × 841)	-	3769	垂直吊り金具(2個)	-

アルモード 120

1 辺が開いた状態のスライド式タイプ



フレームカラー

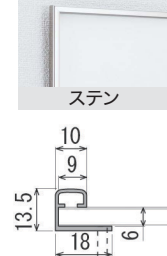

セット方法

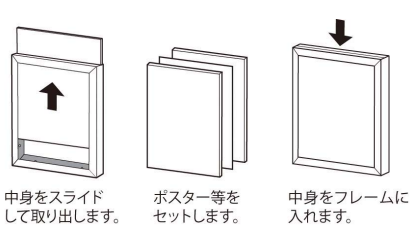

コード	用紙寸法	価格
3770	B1 (728 × 1,030)	-
3771	B2 (515 × 728)	-
3772	B3 (364 × 515)	-
3773	B4 (257 × 364)	-
3774	A1 (594 × 841)	-
3775	A2 (420 × 594)	-
3776	A3 (297 × 420)	-
3777	A4 (210 × 297)	-

アルモード 131

取出口が隠れるいざら防止のしっかりタイプ



フレームカラー



セット方法

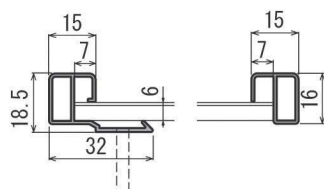
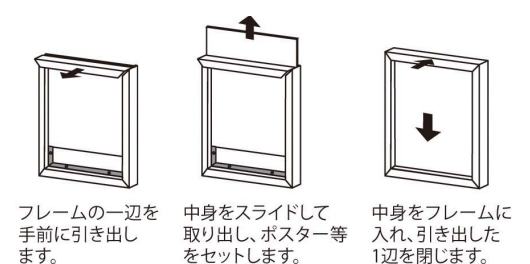

コード	用紙寸法	価格	コード	用紙寸法	価格
3778	B1 (728 × 1,030)	-	3782	A1 (594 × 841)	-
3779	B2 (515 × 728)	-	3783	A2 (420 × 594)	-
3780	B3 (364 × 515)	-	3784	A3 (297 × 420)	-
3781	B4 (257 × 364)	-	3785	A4 (210 × 297)	-

コードのカラー

■ アルミ製 ■ 樹脂製品 ■ スチール製品 ■ ステンレス製品 ■ その他の製品

アルモード AP-55

安価な簡易フレーム



フレームカラー



セット方法

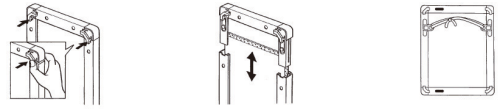

裏面コーナー凸部の下端を押します。すき間ができてフレーム一辺を外すことができます。

中身をスライドして取り出し、ポスター等をセットしてフレームに入れます。

ひも等で吊り下げます。

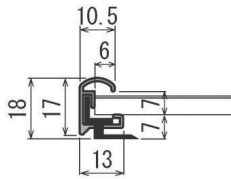

コード	用紙寸法	価格	コード	用紙寸法	価格
3786	B1 (728 × 1,030)	-	3790	A1 (594 × 841)	-
3787	B2 (515 × 728)	-	3791	A2 (420 × 594)	-
3788	B3 (364 × 515)	-	3792	A3 (297 × 420)	-
3789	B4 (257 × 364)	-	3793	A4 (210 × 297)	-

アルモード AP-340

パカパカと4辺が開く簡易軽量タイプ



フレームカラー



セット方法

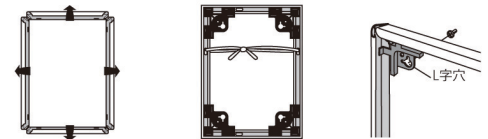

4辺を外側に開いてセットします。

フレーム裏側の吊り穴に付属のひもを通します。

直付けするには、壁面にビスを取り付けてL字穴にひっかけます。

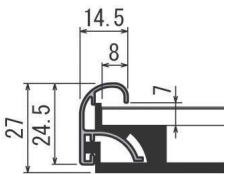

コード	用紙寸法	価格	コード	用紙寸法	価格
3794	B1 (728 × 1,030)	-	3798	A1 (594 × 841)	-
3795	B2 (515 × 728)	-	3799	A2 (420 × 594)	-
3796	B3 (364 × 515)	-	3800	A3 (297 × 420)	-
3797	B4 (257 × 364)	-	3801	A4 (210 × 297)	-

アルモード AP-350

パカパカと4辺が開くフラットな簡易フレーム



フレームカラー



セット方法

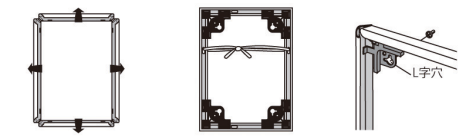

4辺を外側に開いてセットします。

フレーム裏側の吊り穴に付属のひもを通します。

直付けするには、壁面にビスを取り付けてL字穴にひっかけます。

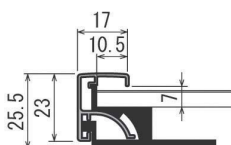

コード	用紙寸法	価格	コード	用紙寸法	価格	コード	用紙寸法	価格
3802	B1 (728 × 1,030)	-	3805	B4 (257 × 364)	-	3808	A3 (297 × 420)	-
3803	B2 (515 × 728)	-	3806	A1 (594 × 841)	-	3809	A4 (210 × 297)	-
3804	B3 (364 × 515)	-	3807	A2 (420 × 594)	-			

素材のカラー

■ブラック ■グレー ■シルバー ■ブロンズ ■ホワイト ■ステンカラー ■生地 ■化研シルバー

アルモード 617

扉式薄型ピンナップポスターケース



フレームカラー



セット方法

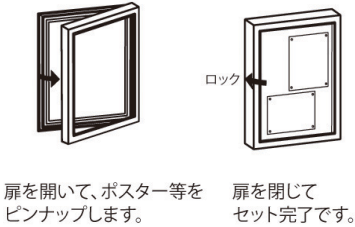

扉を開いて、ポスター等をピンナップします。

扉を閉じてセット完了です。

鍵付仕様



ホワイトボード仕様



マグネットクロス仕様

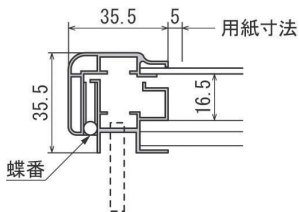
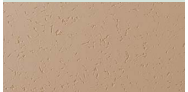

コード	用紙寸法	標準価格	ホワイトボード	マグネットクロス	コード	用紙寸法	標準価格	ホワイトボード	マグネットクロス
3810	B1 (728 × 1,030)	-	-	-	3813	A1 (594 × 841)	-	-	-
3811	B2 (515 × 728)	-	-	-	3814	A2 (420 × 594)	-	-	-
3812	B3 (364 × 515)	-	-	-	3815	A3 (297 × 420)	-	-	-

簡易ロック (1 個) ¥500、鍵 (1 個) ¥6,300 ※付属する場合は本体価格に加算

アルモード 6618

屋外用 B0 対応掲示板



フレームカラー



セット方法



施錠を解除して扉を開き、簡易ステーが扉を固定しているのを確認して、ポスター等をピンナップします。

扉を少し持ち上げると簡易ステーのロックが解除されます。棒を手前に引いてロック穴より抜き出し、扉を閉じて下さい。

鍵をプッシュして施錠します。

鍵 (プッシュロック) 標準装備



簡易ステー付 標準装備



マグネットクロス仕様



ホワイトボード仕様

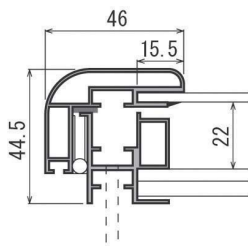
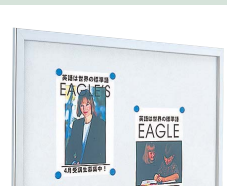

コード	用紙寸法	外寸法	標準価格	ホワイトボード	マグネットクロス
3816	-	1,800 × 1,200 × 44.5	-	-	-
3817	-	1,800 × 900 × 44.5	-	-	-
3818	-	1,500 × 1,200 × 44.5	-	-	-
3819	-	1,500 × 900 × 44.5	-	-	-
3820	-	1,200 × 900 × 44.5	-	-	-
3821	-	900 × 600 × 44.5	-	-	-
3822	-	450 × 600 × 44.5	-	-	-
3823	B0(1,456 × 1,030)	1,548 × 1,122 × 44.5	-	-	-
3824	B1 (728 × 1,030)	820 × 1,122 × 44.5	-	-	-
3825	B2 (515 × 728)	607 × 820 × 44.5	-	-	-
3826	A0 (1,189 × 841)	1,281 × 933 × 44.5	-	-	-
3827	A1 (594 × 841)	686 × 933 × 44.5	-	-	-
3828	A2 (420 × 594)	512 × 686 × 44.5	-	-	-

最大サイズ (外寸法)	W1,800 × H1,200
最小サイズ (外寸法)	W450 × H600

コードのカラー

■ アルミ製 ■ 樹脂製品 ■ スチール製品 ■ ステンレス製品 ■ その他の製品

アルモード 240

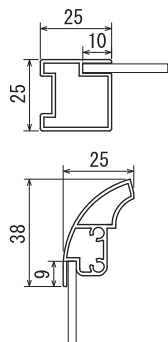

保持パイプ
H600
H900
H1,200
¥2,500



ポリウエイト
11K
¥2,000

色	ホワイト、ブラック		
面板	3ミリアルミ複合板		
コード	面板寸法	外寸法	価格
3842	W300 × H600	W331 × H844 × D500	-
3843	W450 × H600	W481 × H844 × D500	-
3844	W300 × H900	W331 × H1,134 × D656	-
3845	W450 × H900	W481 × H1,134 × D656	-
4146	W600 × H900	W631 × H1,134 × D656	-
4147	W600 × H1,200	W631 × H1,424 × D811	-
4148	W900 × H1,200	W931 × H1,424 × D811	-

アルモード 533KK

フラットデザインのハッピー、複合板フレーム



セット方法

フレームにコーナーブロックを差し込み、4辺を組み立てます。

フレーム裏側から面板をはめ込みます。

厚み調整金具をフレーム溝に図のように差し込みビスで止めます。

フレームのガイドライン上付属のビスを打って固定します。

■上から吊り下げる場合
アルミアングル吊り、フレーム側面外側に取り付けビス止めします。

■壁に掛ける場合
アルミアングル吊り、フレーム側面内側に取り付け、フレーム側面外側からビス止めします。

フレームカラー

右から、ステン、ベージュ(木目)、ブラック

コード	外寸法	価格	コード	外寸法	価格
3846	W2,400 × H1,200 × D22.5	-	3855	W773 × H1,075 × D22.5	-
3847	W2,045 × H1,045 × D22.5	-	3856	W639 × H886 × D22.5	-
3848	W2,000 × H1,000 × D22.5	-	3857	W560 × H773 × D22.5	-
3849	W1,865 × H955 × D22.5	-	3858	W465 × H639 × D22.5	-
3850	W1,800 × H900 × D22.5	-	3859	W409 × H560 × D22.5	-
3851	W1,501 × H1,075 × D22.5	-			
3852	W1,234 × H886 × D22.5	-			
3853	W1,200 × H900 × D22.5	-			
3854	W900 × H600 × D22.5	-			

フリーサイズ対応です。
面板寸法は外寸法マイナス 45 ミリです。

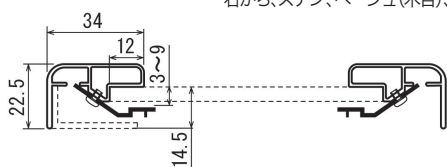

アルモード 671KK



直ジョイント

樹脂コーナーをフレームに取り付け、4辺を組み立てます。

中棧

直ジョイントパイプをビスで固定します。

中棧の溝にジョイントL金具を仮固定します。

フレームに中棧を取り付けます。

アルミ複合板などの面板を、フレームにビス固定します。(面板および固定用ビスは別途ご用意下さい)

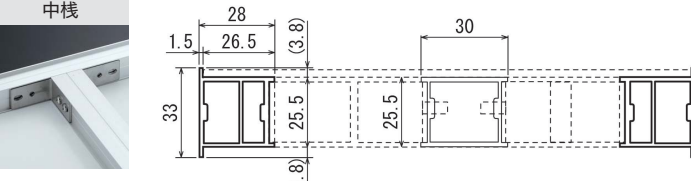

コード	外寸法	価格	コード	外寸法	価格	コード	外寸法	価格
3860	W3,600 × H1,800 × D33	-	3864	W2,444 × H1,224 × D33	-	3868	W1,500 × H600 × D33	-
3861	W3,004 × H1,224 × D33	-	3865	W2,004 × H1,004 × D33	-	3869	W1,200 × H900 × D33	-
3862	W3,004 × H1,004 × D33	-	3866	W1,824 × H914 × D33	-			
3863	W2,700 × H900 × D33	-	3867	W1,800 × H900 × D33	-			

フリーサイズ対応です。
面板寸法は外寸法マイナス 4 ミリです。

色 シルバー
付属部品 土台コーナー
ジョイント金具 L22 W (ビス付)
取付アングル金具 M (ビス付)

ポスタースタンド

アルモード 2335

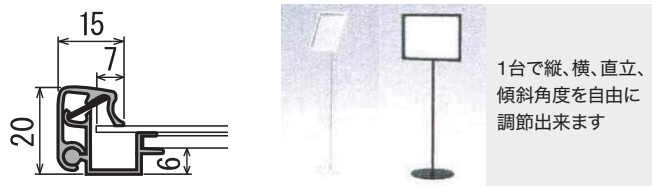
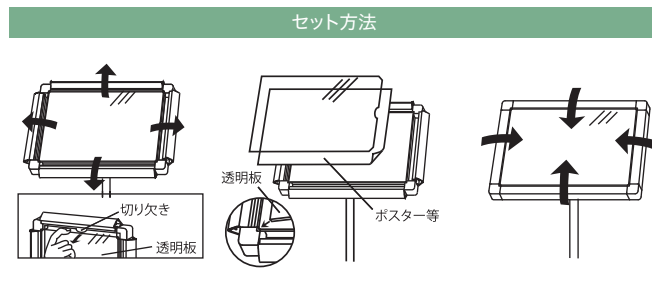

仕様

フレーム	アルミ押出アルマイト及び電着塗装	ポール	スチール塗装仕上げ
コーナー	樹脂/スチール	ベース	スチール塗装仕上げ
面板	1.5ミリ透明アクリル、3ミリアルミ複合板シルバー	組立式	

コード	用紙寸法	外寸法	有効画面寸法	重量	価格
4153	A4 (210 × 297)	W315 × H1,106 × D300	197 × 284	4.9kg	-
4154	B4 (257 × 364)	W382 × H1,139 × D300	244 × 351	5.1kg	-
4155	A3 (297 × 420)	W438 × H1,167 × D300	284 × 407	5.2kg	-

オプション 300 バイスタッキングベース ¥2,000

アルモード 2342



1台で直立、傾斜角度を自由に調整出来ます

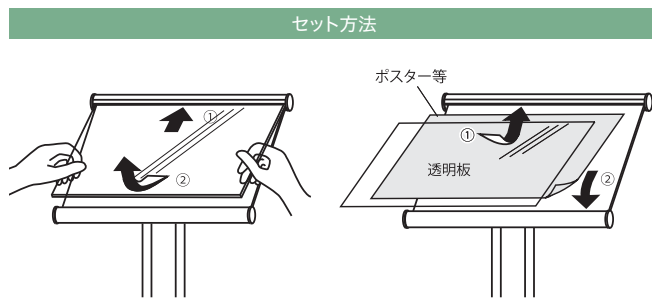

前面の透明板を上方向にスライドして取り外します。ポスターの上に透明板をかさね、上部隙間に差し込んでセットします。

仕様

フレーム	アルミ押出アルマイト	ポール	スチールクロームメッキ仕上げ
コーナー	亜鉛ダイカスト、メッキ仕上げ	ベース	ステンレスヘアライン仕上げ/スチールメッキ仕上げ
面板	2ミリ透明アクリル、3ミリアルミ複合板シルバー	組立式	

コード	用紙寸法	外寸法	有効画面寸法	重量	価格
4156	A3タテ (297 X 420)	W312 × H1,180 × D300	297 × 413	5.5kg	-
4157	A3ヨコ (420 X 297)	W435 × H1,117 × D300	420 × 290	5.6kg	-

※材料がなくなり次第廃盤となります。

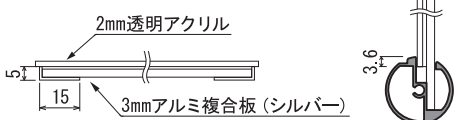

コードのカラー

■ アルミ製 ■ 樹脂製品 ■ スチール製品 ■ ステンレス製品 ■ その他の製品

アルモード 2338

S-C
(ステン/ベースシルバー)



S-K
(ステン/ベースブラック)

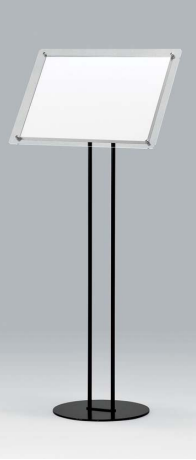

セット方法

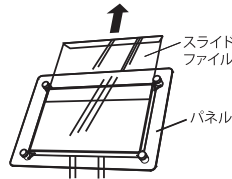

パネル側面からスライドファイルの端を持って、上から引き出します。
(パネルをタテに使用時には右側)

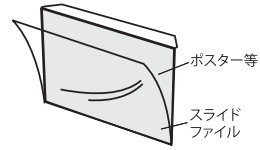

スライドファイルの間にポスターをはさみ、パネル側面からスライドファイルを差し込みセット完了です。

ヨコの場合

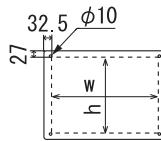

タテの場合

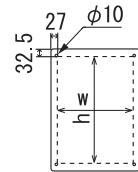

仕様

フレーム	アルミ押出アルマイト	面板	2ミリ透明アクリル、 3ミリアルミ複合板 2枚	ポール	スチール塗装仕上げ
アタッチメント	樹脂/メッキ仕上げ	スライドファイル	0.5ミリ透明ベツト	ベース	スチール塗装仕上げ
				組立式	

コード	用紙寸法	外寸法	有効画面寸法	重量	価格
4158	B4(257 × 364)	W429 × H1,160 × D300	258 × 365	5.6kg	-
4159	A3(297 × 420)	W485 × H1,188 × D300	298 × 421	6.1kg	-



1台で縦、横、直立、傾斜角度を自由に調節出来ます

アルモード 2341

WD (木目)



1台で直立、傾斜角度を自由に調整出来ます

セット方法

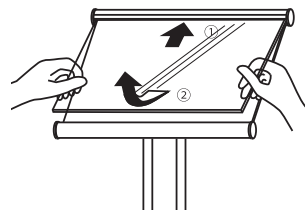

前面の透明板を上方向にスライドして取り外します。

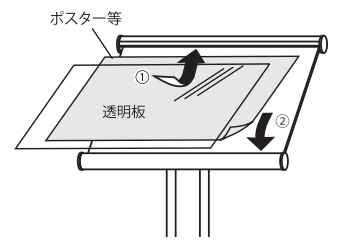

ポスターの上に透明板をかさね、上部隙間に差し込んでセットします。

仕様

フレーム	アルミ押出/木目シート貼り	ポール	スチール塗装仕上げ
コーナー	亜鉛ダイカスト、メッキ仕上げ	ベース	スチール塗装仕上げ
面板	2ミリ透明アクリル、3ミリアルミ複合板シルバー	組立式	

コード	用紙寸法	外寸法	有効画面寸法	重量	価格
4160	A3タテ(297 × 420)	W312 × H1,180 × D300	297 X 413	5.2kg	-
4161	A3ヨコ(420 × 297)	W435 × H1,117 × D300	420 X 290	5.3kg	-

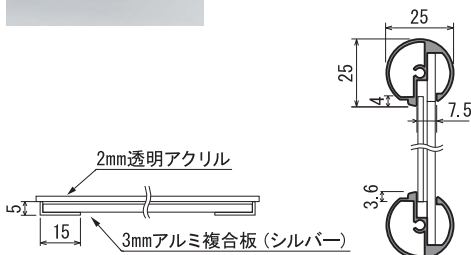

アルモード 2373

C (シルバー)



セット方法

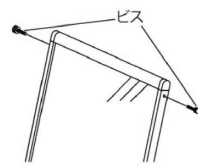

左右フレームのビスを外します。

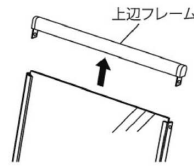

上辺フレームを上を外します。

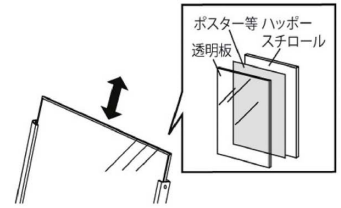

中身を取り出し、ポスター等をはさんでセットします。

オプション



保持パイプ

¥2,500

B2、A1、B1用



ポリウエイト 11K

¥2,000

※満水時 11kg

仕様

フレーム アルミ押出アルマイト

面板

1.5ミリ透明アクリル / 5ミリハッポースチロール

コーナー ナイロン

折りたたみ式

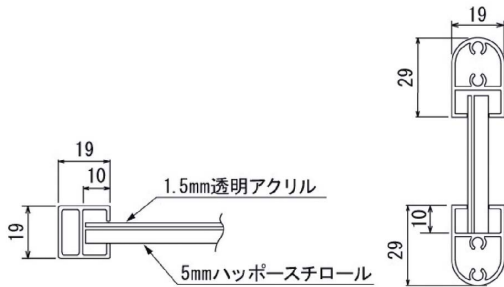

コード	用紙寸法	外寸法	有効画面寸法	重量	価格
4031	B2 (515 × 728)	W535 × H994 × D402	497 × 710	2.7kg	-
4032	A1 (594 × 841)	W614 × H1,103 × D443	576 × 823	3.2kg	-
4033	B1 (728 × 1,030)	W748 × H1,285 × D511	710 × 1,012	4.2kg	-

アルモード 2374

C (シルバー)



セット方法

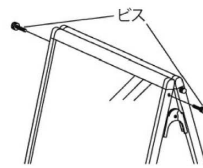

左右フレームのビスを外します。

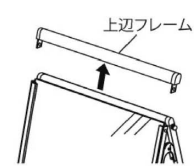

上辺フレームを上を外します。

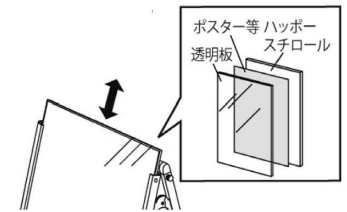

中身を取り出し、ポスター等をはさんでセットします。

仕様

フレーム アルミ押出アルマイト

面板

1.5ミリ透明アクリル2枚 / 5ミリハッポースチロール2枚

コーナー ナイロン

折りたたみ式

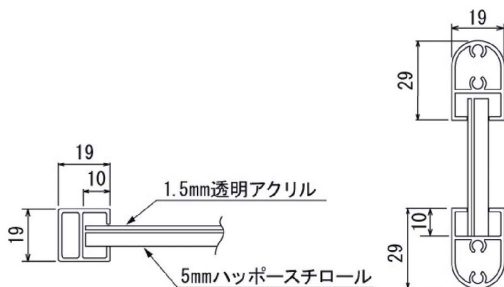

コード	用紙寸法	外寸法	有効画面寸法	重量	価格
4034	B2 (515 × 728)	W535 × H994 × D561	497 × 710	4kg	-
4035	A1 (594 × 841)	W614 × H1,103 × D619	576 × 823	4.8kg	-
4036	B1 (728 × 1,030)	W748 × H1,285 × D717	710 × 1,012	6.4kg	-

コードのカラー

■ アルミ製

■ 樹脂製品

■ スチール製品

■ ステンレス製品

■ その他の製品

アルモード 2376

C (シルバー)



セット方法

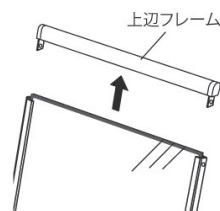

左右フレームのビスを外し、上辺フレームを上に出します。

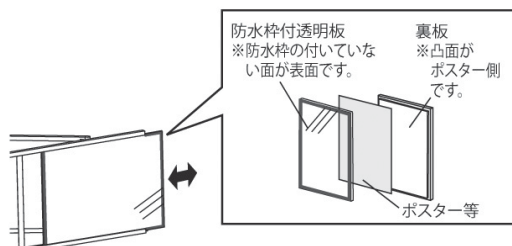

ヨコに倒して中身を取り出し、防水枠付透明板の内側にポスター等をはさんでセットします。

保持パイプ



標準仕様で付属します。

オプション



ポリウエイト 11K
¥2,000
※満水時 11kg

仕様

- フレーム アルミ押出アルマイト
- パネル 1.5ミリ透明アクリル防水枠付 / 2ミリプラダン + 3ミリアルミ複合板
- コーナー ナイロン
- 折りたたみ式

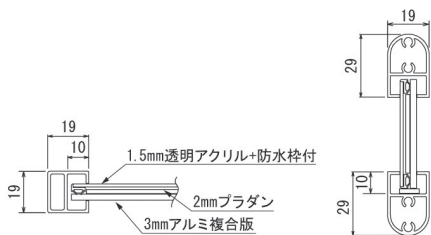

コード	用紙寸法	外寸法	有効画面寸法	重量	価格
4037	B2 (515 X 728)	W550 X H1,009 X D407	512 X 726	4kg	-
4038	A1 (594 X 841)	W629 X H1,118 X D448	591 X 839	4.8kg	-
4039	B1 (728 X 1,030)	W763 X H1,301 X D517	725 X 1,028	6.3kg	-

アルモード 299

面板入れ替え簡単で機能的 ロープライス A 型スタンド



セット方法

標準タイプ

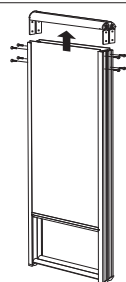

面板入れ替え簡単タイプ

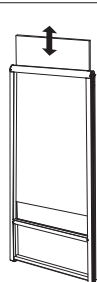

面板入れ替え簡単タイプへの組み替え方法

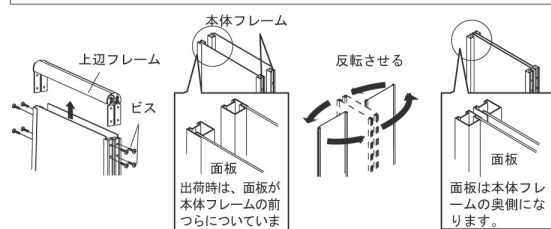

左右フレーム上部のビスを外し、上辺フレームを外し
本体フレームを反転して（上図参照）上辺フレームを元に戻し、ビスを取り付けます。

オプション



保持パイプ H900用 ¥2,500
H1200用 ¥2,500

ポリウエイト 11K ¥2,000

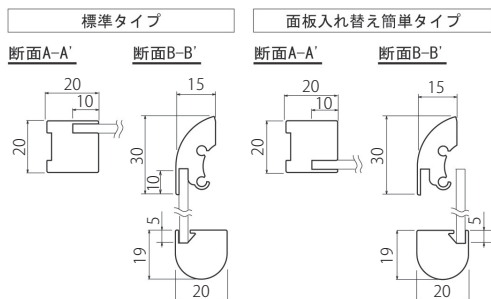

仕様

- 色 シルバー
- フレーム アルミ押出材/アルマイト仕上げ
- コーナー ステンレス
- パネル 3ミリアルミ複合板
- 折りたたみ式

コード	面板寸法	外寸法	価格
3839	W450 X H900	W471 X H1,157 X D648	-
3840	W600 X H900	W621 X H1,157 X D648	-
3841	W600 X H1,200	W621 X H1,447 X D803	-

素材のカラー

■ブラック ■グレー ■シルバー ■ブロンズ ■ホワイト ■ステンカラー ■生地 ■化研シルバー

mPC-11

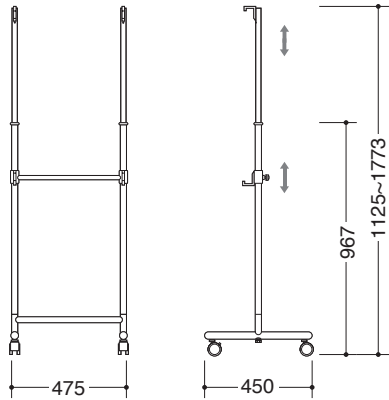

スタッキング収納

材質	スチールクロームメッキ仕上
適応 パネルサイズ	W550~900XH210~1,100mm 厚さ34mmまで、重さ9kgまで

高さ調節可、キャスター(ストッパー付)

※商品にパネルは含まれません

コード	商品名	色	重量	価格	納期
4846	mPC-11	メッキ	約 3.9 kg	¥36,000	1 ~ 2 日

mPC-12

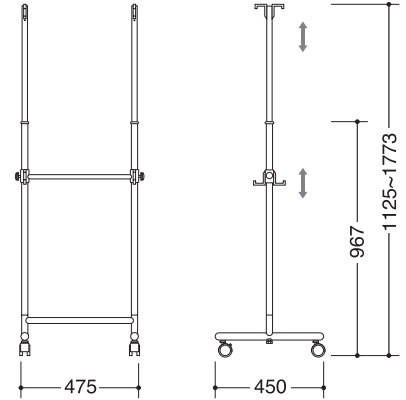

両面用パネル受け

材質	スチールクロームメッキ仕上
適応 パネルサイズ	W550~900XH210~1,100mm 厚さ34mmまで、重さ2枚で9kgまで

高さ調節可、2枚掲示式、キャスター(ストッパー付)

※商品にパネルは含まれません
両面展示の場合、同じサイズのパネルをご用意ください

コード	商品名	色	重量	価格	納期
4847	mPC-12	メッキ	約 4.0 kg	¥40,000	1 ~ 2 日

mPC-15

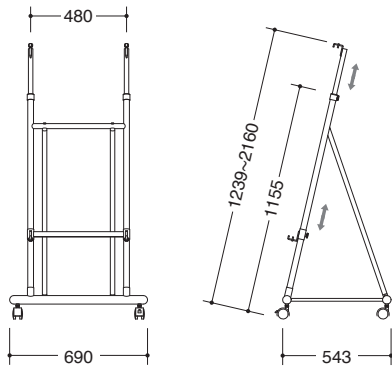

パネルを仮止める
釘穴とリング

材質	本体	スチールクロームメッキ仕上
	脚部	スチールメラミン塗装 (ダークグレー)
適応 パネルサイズ	W580~1,100XH330~1,800mm 厚さ34mmまで、重さ10kgまで	

高さ調節可、キャスター(ストッパー付)

※商品にパネルは含まれません

コード	商品名	色	重量	価格	納期
4848	mPC-15	メッキ	約 8.5 kg	¥74,000	1 ~ 2 日



コードのカラー

■アルミ製 ■樹脂製品 ■スチール製品 ■ステンレス製品 ■その他の製品

mGB-31-CR

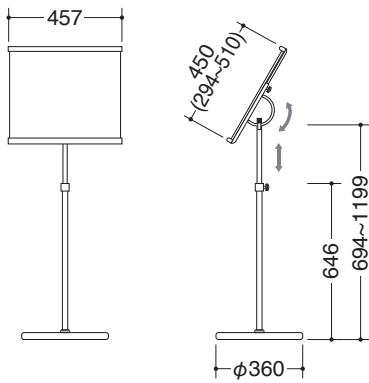

材質	本体	スチールクロームメッキ仕上
	脚部	スチールクロームメッキ仕上
パネルサイズ	W450XH450mm	
有効表示面	W450XH425mm	

パネル付透明ベト樹脂2mm+発砲ポリプロピレン5mmサンドイッチ
角度・高さ調節可

※文字・デザイン等は含まれません

角度調節フリー

コード	商品名	色	重量	価格	納期
4849	mGB-31-CR	メッキ	約 5.7 kg	¥58,000	1～2日

mGB-31-BK

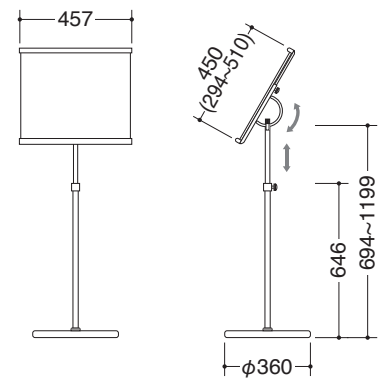

材質	本体	スチールクロームメッキ仕上
	脚部	スチールメラミン塗装
パネルサイズ	W450XH450mm	
有効表示面	W450XH425mm	

パネル付透明ベト樹脂2mm+発砲ポリプロピレン5mmサンドイッチ
角度・高さ調節可

※文字・デザイン等は含まれません

角度調節フリー

コード	商品名	色	重量	価格	納期
4850	mGB-31-BK	■ブラック	約 5.7 kg	¥54,000	1～2日

mGA-11-CR

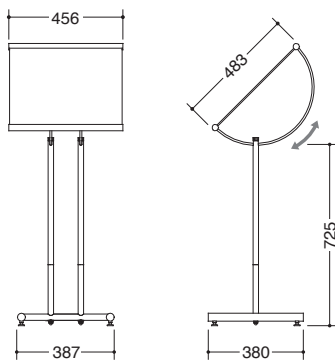

材質	本体	スチールクロームメッキ仕上
	パネルサイズ	W450XH450mm
	有効表示面	W450XH430mm

パネル付透明2mm+壁白3mmのベト樹脂サンドイッチ
角度調節可、アジャスター付

※文字・デザイン等は価格に含まれません

コード	商品名	色	重量	価格	納期
4851	mGA-11-CR	メッキ	約 6.1 kg	¥59,000	1～2日



mHB-51

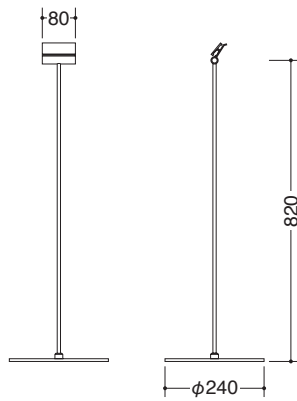
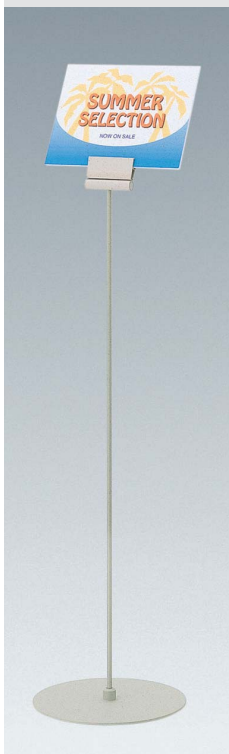

材質	本体	スチールメラミン塗装 (ライトグレー)
	パネル固定部	塩化ビニール
	溝の深さ	16mm
	適応パネルサイズ	W380mmまで、H300mmまで
発砲ポリスチレンボード専用(厚さ7mm)		

※商品にパネルは含まれません

mGB-22

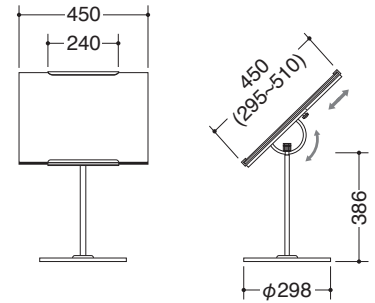

材質	スチールクロームメッキ仕上
パネルサイズ	W450XH450mm

パネル付透明ベツ樹脂2mm+
発砲ポリプロピレン5mmサンドイッチ
角度調節可、ゴムエッジ付

※文字・デザイン等は含まれません



コード	商品名	色	重量	価格	納期
4852	mHB-51	■ グレー	約 2.1 kg	¥19,000	1 ~ 2 日

コード	商品名	色	重量	価格	納期
4853	mGB-22	メッキ	約 3.4 kg	¥34,000	1 ~ 2 日

mGB-21

mGB-21-CR



mGB-21-IV



mGB-21-BK

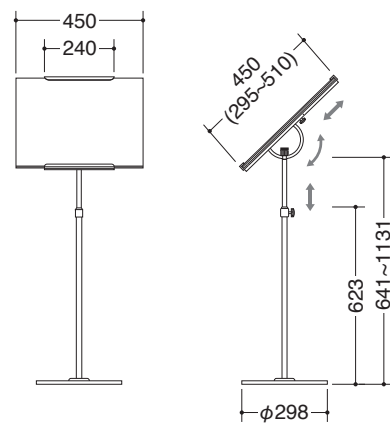

材質	本体	スチールクロームメッキ仕上
	脚部	スチールクロームメッキ仕上(クローム) スチールメラミン塗装(アイボリー、ブラック)
パネルサイズ	W450XH450mm	

パネル付透明ベツ樹脂2mm+発砲ポリプロピレン5mmサンドイッチ式
角度・高さ調節可、ゴムエッジ式

※文字・デザイン等は価格に含まれません

コード	商品名	色	重量	価格	納期
4854	mGB-21-CR	メッキ	約 3.6 kg	¥43,000	1 ~ 2 日
4855	mGB-21-IV	アイボリー	約 3.6 kg	¥38,000	1 ~ 2 日
4856	mGB-21-BK	■ ブラック	約 3.6 kg	¥38,000	1 ~ 2 日

コードのカラー

■ アルミ製 ■ 樹脂製品 ■ スチール製品 ■ ステンレス製品 ■ その他の製品

mHT-53

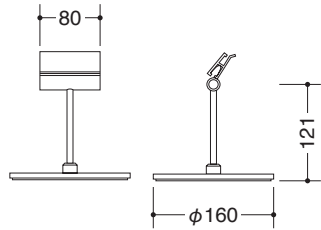

材質	本体	スチールメラミン塗装 (ライトグレー)
	底面	フェルト貼り
パネル固定部		塩化ビニール
溝の深さ		16mm
適応パネルサイズ		W380mmまで H300mmまで

発砲ポリスチレンボード専用(厚さ7mm)

※商品にパネルは含まれません

コード	商品名	色	重量	価格	納期
4857	mHT-53	■ グレー	約 0.8 kg	¥13,000	1 ~ 2 日

mMD-16

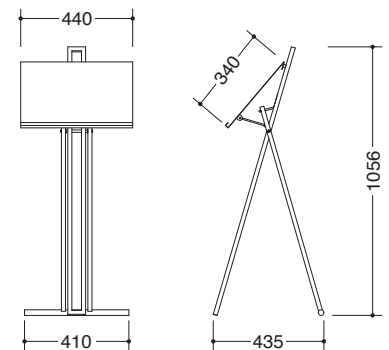

材質	スチールレザートーン塗装 (ブラック)
掲示物厚さ	12mmまで

折りたたみ式

※文字・デザイン等は価格に含まれません



収納に便利な折りたたみ式

コード	商品名	色	重量	価格	納期
4859	mMD-16	■ ブラック	約 4.3 kg	¥49,000	1 ~ 2 日

mMC-402

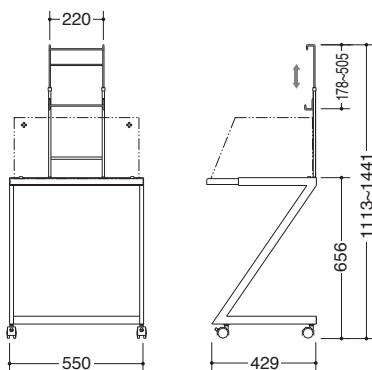

材質	天板	ブナ集成材 クリアラッカー仕上
	脚部	スチールレザー サテン塗装(ダークグレー)
適応パネルサイズ		W320~600XH210~450mm 厚さ24mmまで、重さ2kgまで
展示物		10kgまで

アクリルケース付H250mm (取り外し可)
パネル立て付 キャスター(ストッパー付)

※商品にパネルは含まれません

コード	商品名	色	重量	価格	納期
4860	mMC-402	■ グレー	約 11 kg	¥89,000	1 ~ 2 日

素材のカラー

■ ブラック ■ グレー ■ シルバー ■ ブロンズ ■ ホワイト ■ ステンカラー ■ 生地 ■ 化研シルバー

ベルトパーテーション

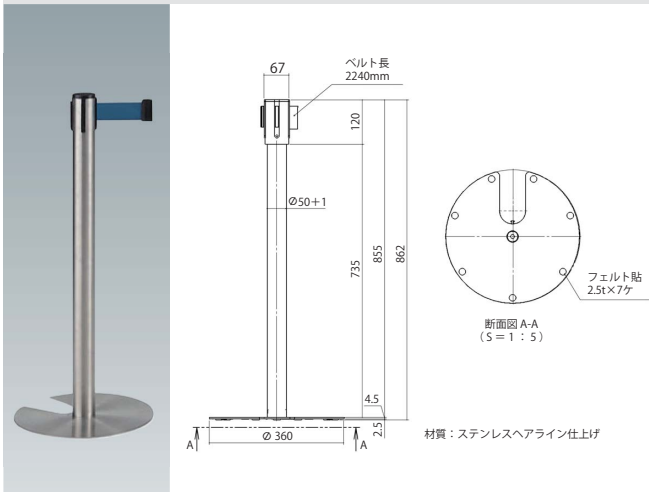

材質	ステンレスヘアライン仕上げ
サイズ	高さ855mm ベース365mmΦx14 ヘッド65mmΦ ベルト長さ2,240mm
商品重量	4.0kg

ベルトタイプのパーテーション。店舗の仕切に最適な商品です。使わない時は重ねられるので場所を取らず収納に便利です。

コード	商品名	色	重量	価格	納期
4861	ベルトパーテーション	シルバー	約 4.0 kg	¥13,500	1～2日

mGB-2020

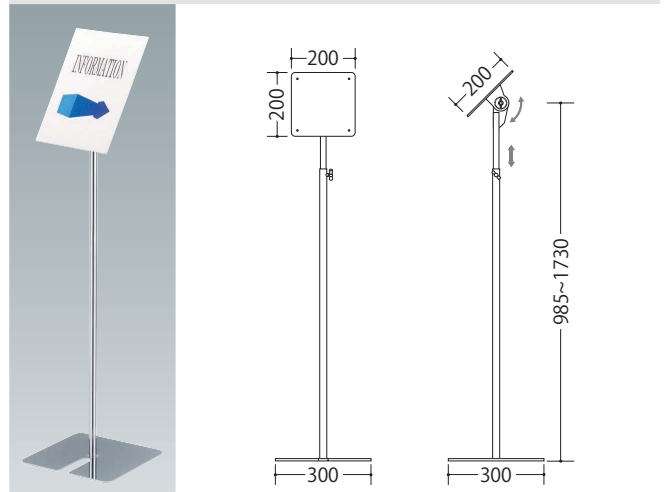

材質	スチールクロームメッキ仕上
角度・高さ調節可	

※パネル及び文字・デザイン等は価格に含まれません

コード	商品名	色	重量	価格	納期
4862	mGB-2020	メッキ	約 4.0 kg	¥20,200	1～2日

mKD-12

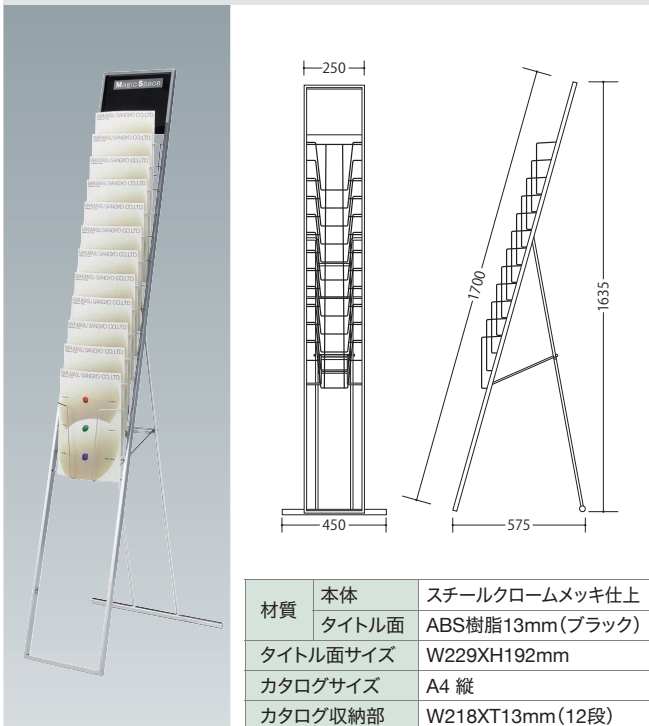

材質	本体	スチールクロームメッキ仕上
	タイトル面	ABS樹脂13mm(ブラック)
タイトル面サイズ	W229XH192mm	
カタログサイズ	A4 縦	
カタログ収納部	W218XT13mm(12段)	

コード	商品名	色	重量	価格	納期
4863	mKD-12	メッキ	約 4.5 kg	¥37,000	1～2日

mKD-6

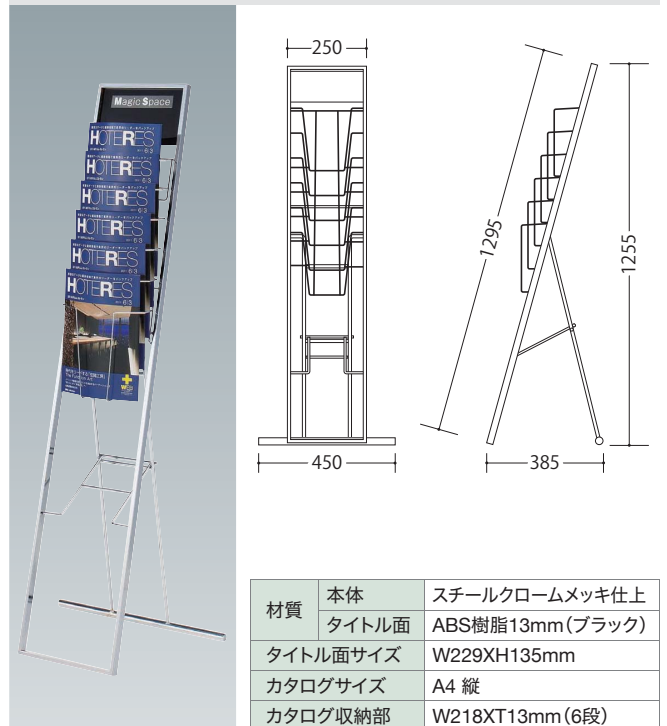

材質	本体	スチールクロームメッキ仕上
	タイトル面	ABS樹脂13mm(ブラック)
タイトル面サイズ	W229XH135mm	
カタログサイズ	A4 縦	
カタログ収納部	W218XT13mm(6段)	

コード	商品名	色	重量	価格	納期
4864	mKD-6	メッキ	約 3.5 kg	¥33,000	1～2日

コードのカラー

■アルミ製 ■樹脂製品 ■スチール製品 ■ステンレス製品 ■その他の製品

EX PANEL

マグネット方式で簡単設営、照明オプションも美しい充実のパネルシステム



材質	パネル表面	ループクロス両面貼り
	パネル芯材	ペーパーロールコア
	アーム	スチールクロームメッキ仕上
	ストッパー ベース	スチールクロームメッキ仕上
	エンドカバー	アルミアルマイト仕上
パネル重量		EX-P9021: 約 9.7 kg
クロスカラー	シルバーグレー	

GRセット



GRセット					
パネル	EX-P9021 (シルバーグレー)	5 枚	ストッパー	EX-H1 ストレート	3 個
アーム	AL-J1 ストレート	4 枚		EX-H4 L 型	1 個
	AL-J4 L 型	1 本		EX-H5 エンド	1 個
エンドカバー	AL-J9 ストレート	1 本	ベース	AL-WS 100mm 巾	5 枚
	AL-J10 L 型	1 本	アームライト	EX-RA	4 灯
エンドアーム	EX-J9 コンセント付	1 本	連結 カールコード	EX-RC	4 本

コード	商品名	色	価格	納期
4865	GRセット	—	¥569,400	3~4日

パネルシステム パーツ

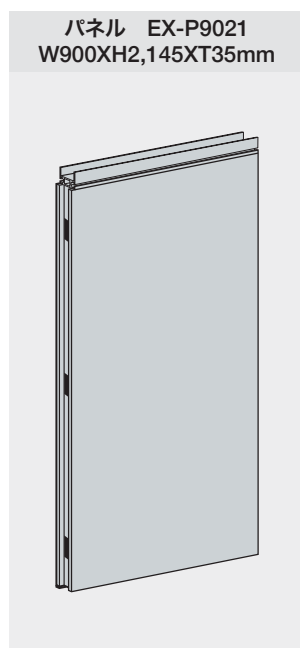

コード	商品名	色	価格	納期
4866	ストッパー EX-H1 ストレート	メッキ	¥2,200	3~4日
4867	ストッパー EX-H2 T型	メッキ	¥3,000	3~4日
4868	ストッパー EX-H4 L型	メッキ	¥3,000	3~4日
4869	ストッパー EX-H5 エンド コンセント付エンドアーム用	メッキ	¥2,200	3~4日
4870	パネル EX-P9021 W900XH2,145XT35mm	シルバーグレー	¥64,000	3~4日
4871	角マジックテープ(100枚) V-K 15X25mm	<input type="checkbox"/> ホワイト	¥1,790	3~4日
4872	電源コード(5m)	<input type="checkbox"/> ホワイト	¥3,500	3~4日

アーム AL-J1 ストレート
2,100mm



アーム AL-J4 L型
2,100mm

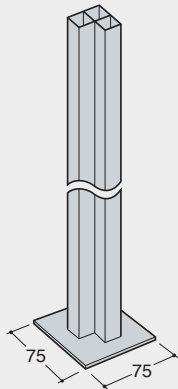

アーム AL-J2 T型
2,100mm

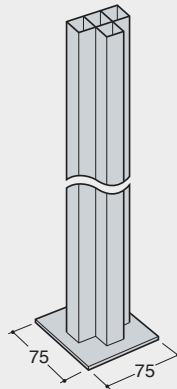

エンドカバー
AL-J9 ストレート 2,100mm



エンドカバー
AL-J10 L型 2,100mm



エンドカバー
AL-J11 T型 2,100mm



エンドアーム
EX-J9(コンセント付) 2,145mm

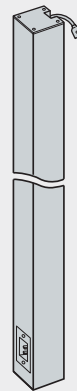

ベース AL-WS(100mm 巾)
100x500mm



CBフック シルバー



ピクチャーハンガー



連結ケーブルコード
EX-RC



アームライト EX-RA 85W
広角 35°ハロゲン球付



コード	商品名	色	価格	納期
4873	アーム AL-J1 ストレート 2,100mm	■ シルバー	¥1,800	3~4日
4874	アーム AL-J4 L型 2,100mm	■ シルバー	¥9,000	3~4日
4875	アーム AL-J2 T型 2,100mm	■ シルバー	¥10,000	3~4日
4876	エンドカバー AL-J9 ストレート 2,100mm	■ シルバー	¥7,000	3~4日
4877	エンドカバー AL-J10 L型 2,100mm	■ シルバー	¥7,500	3~4日
4878	エンドカバー AL-J11 T型 2,100mm	■ シルバー	¥6,500	3~4日
4879	エンドアーム EX-J9(コンセント付) 2,145mm	—	¥22,000	3~4日
4880	ベース AL-WS(100mm巾) 100x500mm	メッキ	¥8,500	3~4日
4881	CBフック	■ シルバー	¥800	3~4日
4882	ピクチャーハンガー	■ シルバー	¥1,800	3~4日
4883	連結ケーブルコード EX-RC	□ ホワイト	¥5,600	3~4日
4884	アームライト EX-RA 85W広角35°ハロゲン球付	メッキ	¥30,000	3~4日

素材のカラー

■ ブラック ■ グレー ■ シルバー ■ ブロンズ □ ホワイト ■ ステンカラー ■ 生地 ■ 化研シルバー

EZ PANEL

表面パネルの変更が容易なアルミフレーム、アイデアが広がるパネルシステム



材質	フレーム本体	アルミアルマイト仕上
	パネル	白ポリ合板 T2.5mm ベニヤ+ビニールクロス貼り T2.5mm
	アーム	スチールクロームメッキ仕上
	ストッパー ベース	スチールクロームメッキ仕上
	エンドカバー	アルミアルマイト仕上
フレーム本体重量		約 11.4 kg

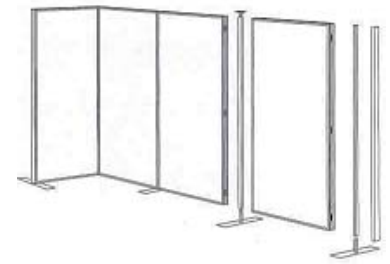

EZ-2100セット					
フレーム本体	W900XH2,100mm	4台	エンドカバー	AL-J9 ストレート 2,100mm	2本
パネル	(白ポリ合板) 両面	8枚	ストッパー	AL-J10 L型 2,100mm	1本
				AL-H1 ストレート	2個
アーム	AL-J1 ストレート 2,100mm	4枚	ベース	AL-H4 L型	1個
	AL-J4 L型 2,100mm	1本		AL-WS 100mm巾	4枚

コード	商品名	色	価格	納期
4889	EZ-2100セット	—	¥259,100	3~4日

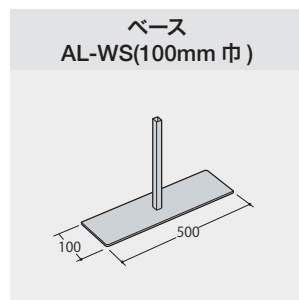
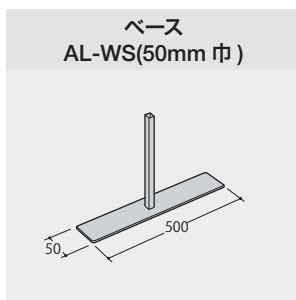
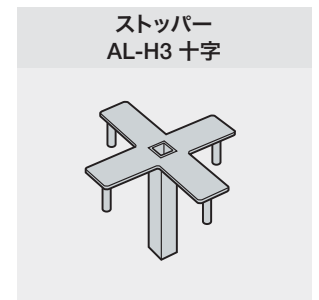
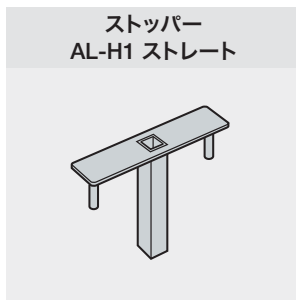

コード	商品名	色	価格	納期
4890	ストッパー AL-H1 ストレート	メッキ	¥2,200	3~4日
4891	ストッパー AL-H4 L型	メッキ	¥3,000	3~4日
4892	ストッパー AL-H2 T型	メッキ	¥3,000	3~4日
4893	ストッパー AL-H3 十字	メッキ	¥3,600	3~4日
4894	ベース AL-WS(50mm巾)	メッキ	¥6,500	3~4日
4895	ベース AL-WS(100mm巾)	メッキ	¥8,500	3~4日

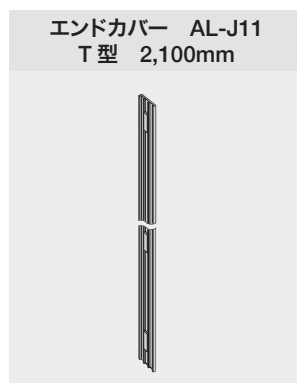
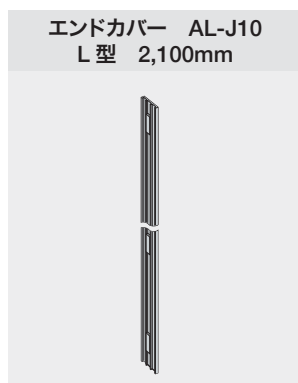
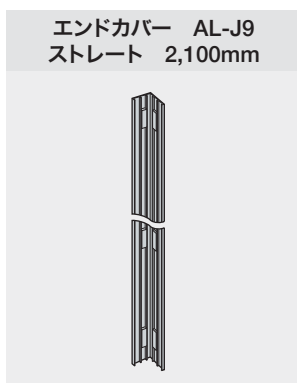
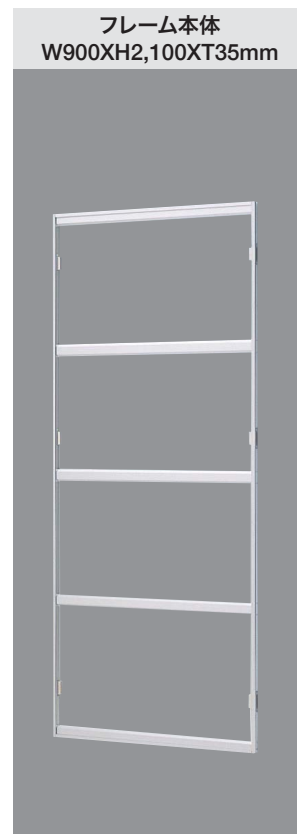
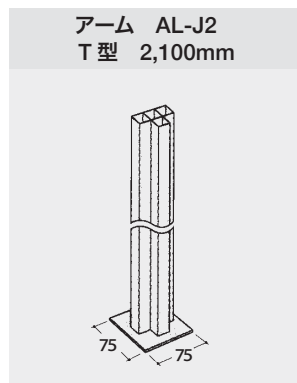
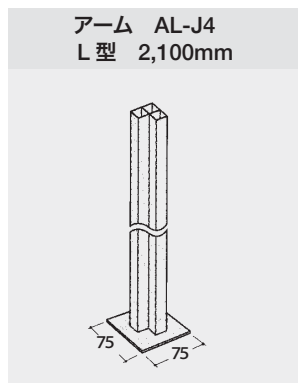
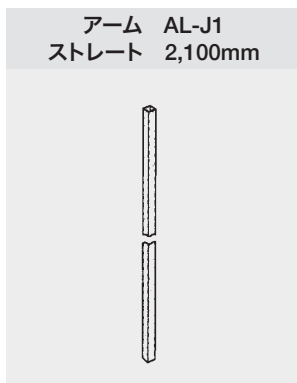

※パネルの厚みは 35mm

パネル 白ポリ合板
W883XH2,083XT2.5mm

ビニールクロス貼
W883XH2,083XT2.5mm
クロスカラー：アイボリー

コード	商品名	色	価格	納期
4896	アーム AL-J1 ストレート 2,100mm	■シルバー	¥1,800	3~4日
4897	アーム AL-J4 L型 2,100mm	■シルバー	¥9,000	3~4日
4898	アーム AL-J2 T型 2,100mm	■シルバー	¥10,000	3~4日
4899	エンドカバー AL-J9 ストレート 2,100mm	■シルバー	¥7,000	3~4日
4620	エンドカバー AL-J10 L型 2,100mm	■シルバー	¥7,500	3~4日
4621	エンドカバー AL-J11 T型 2,100mm	■シルバー	¥6,500	3~4日
4622	フレーム本体 W900XH2,100XT35mm	■シルバー	¥33,000	3~4日
4623	パネル 白ポリ合板 W883XH2,083XT2.5mm	□ホワイト	¥6,000	3~4日
4624	ビニールクロス貼 W883XH2,083XT2.5mm	アイボリー	¥5,000	3~4日

パネルの入れ替え方



両手でフレームを開けます



パネルの出し入れが出来ます



両手でフレームを閉めます

素材のカラー

■ブラック ■グレー ■シルバー ■ブロンズ □ホワイト ■ステンカラー ■生地 ■化研シルバー

パネルシステム専用台車

パネルシステムの移動、収納に便利な専用台車

TSP-120

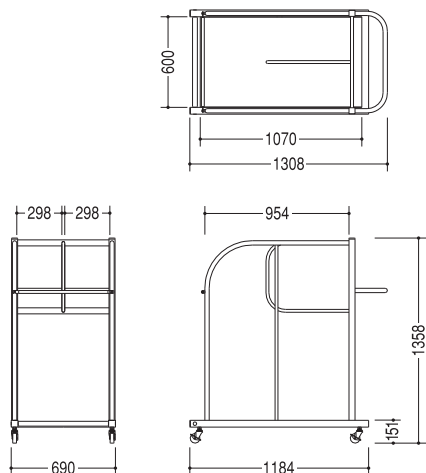

パネル用台車

材質	本体	スチールメラミン塗装 (グリーン系アイボリー)
	荷台	ベニヤ合板 パンチカーペット貼り (グレー)
収納枚数	厚さ 35mm パネル 10 ~ 12 枚	

パネル挿入用ローラー付、キャスター (ストッパー付)

※移動の際は天井高2,300mm以上 (パネル2,100mmの場合)が必要です

コード	商品名	色	重量	価格	納期
4885	TSP-120	アイボリー	約26.4kg	¥176,000	1~2日

TSB-150

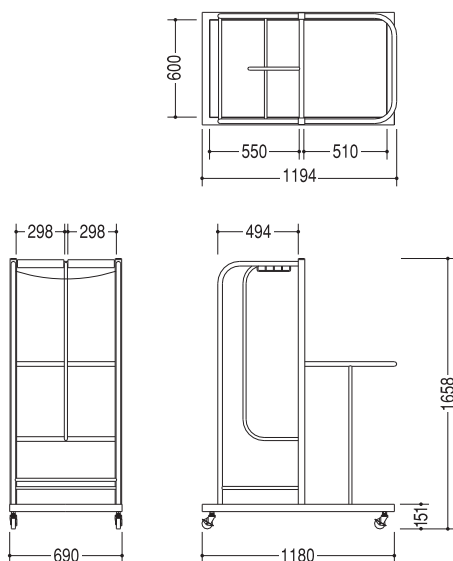
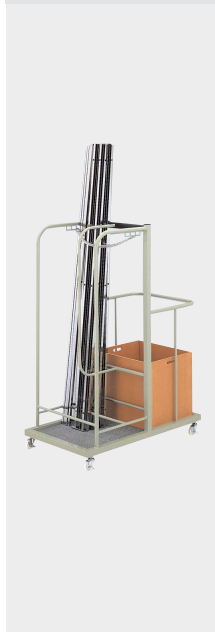

部材用台車

材質	本体	スチールメラミン塗装 (グリーン系アイボリー)
	荷台	ベニヤ合板パンチカーペット貼り (グレー)
収納本数	アームの種類により 30 ~ 60 本	

こぼれ止めチェーン付、キャスター (ストッパー付)

※部材用ボックスは別売です
移動の際は天井高 2,300mm 以上 (アーム 2,100mm の場合) が必要です

オプション	部材用ボックス	TSB-50
材質	MDF 生地	
サイズ	W590XH500XD490mm	
収納部品	アームライト、コード、ワイヤーハンガー、フック、ストッパーなど	

コード	商品名	色	重量	価格	納期
4886	TSB-150	アイボリー	約27.8kg	¥187,000	1~2日
4887	TSB-50	■ ブロンス	約14.5kg	¥20,000	1~2日

WC-001

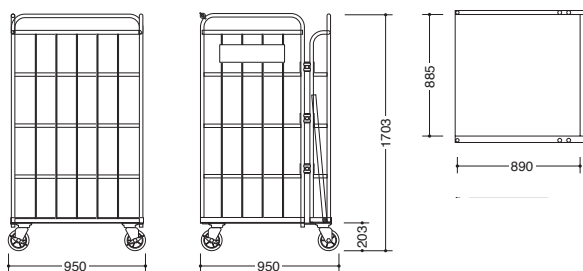

パネル・部材用台車

材質	本体	スチールメラミン塗装 (グレー)
	荷台	スチールパンチカーペット貼り (ダークブルー)

コード	商品名	色	重量	価格	納期
4888	WC-001	■ グレー	約56.0kg	¥67,000	1~2日

コードのカラー

■ アルミ製 ■ 樹脂製品 ■ スチール製品 ■ ステンレス製品 ■ その他の製品

ハンガーラック



MG-900(フリープッシュ式)

サイズ	本体	W900xD450xH1,140 ~ 1,810 mm
	パイプ	25 φ / 22 φ
素材		スチール・クロームメッキ仕上げ



国産

双輪キャスター

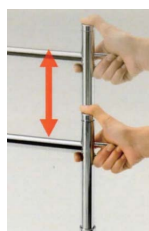

フリープッシュ式

コード	商品名	色	価格	納期
5840	MG-900	クローム	¥53,400	1~2日

MS-900(ネジ式)

サイズ	本体	W900xD425xH1,110 ~ 1,800 mm
	パイプ	22 φ / 19 φ
素材		スチール・クロームメッキ仕上げ



国産

ボールキャスター

コード	商品名	色	価格	納期
5841	MS-900	クローム	¥70,000	1~2日

MW-1200(ネジ式)

サイズ	本体	W1,200xD450xH1,110 ~ 1,840 mm
	パイプ	25 φ / 22 φ (楕円パイプ仕様)
素材		スチール・クロームメッキ仕上げ



国産

双輪キャスター



重荷重用
楕円パイプ

コード	商品名	色	価格	納期
5842	MW-1200	クローム	¥30,300	1~2日

MXII-1200重量用二段ハンガー(ネジ式)

サイズ	本体	W1,200xD500xH1,340 ~ 2,130 mm
	パイプ	32 φ / 29 φ
素材		スチール・クロームメッキ仕上げ



国産

ボールキャスター

コード	商品名	色	価格	納期
5843	MXII-1200	クローム	¥37,800	1~2日

素材のカラー

ブラック
 グレー
 シルバー
 ブロンズ
 ホワイト
 ステンカラー
 生地
 化研シルバー

ピクチャーレール 壁後付用 (30kg タイプ)

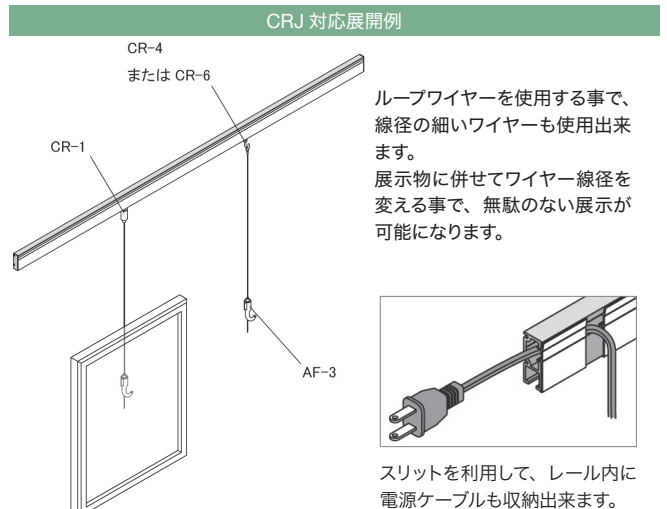
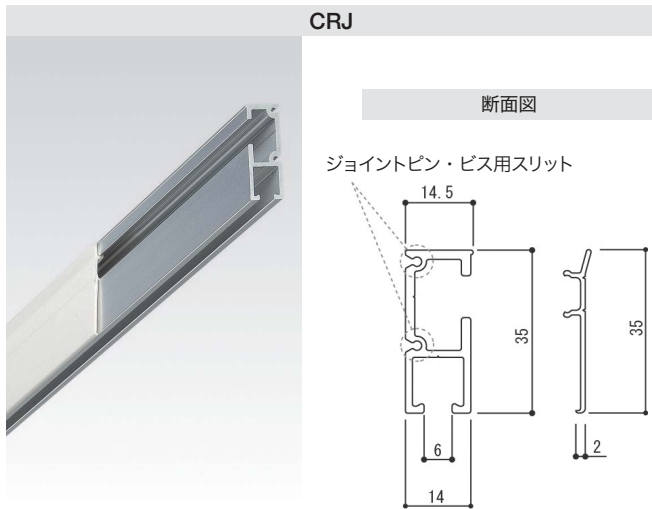

1mm~1.5mm (8~30kg対応)のワイヤーをグリップ出来ます。



0.6mm~1.5mm (3~30kg対応)のループワイヤーを掛けられます。あらかじめレールに挿入して使用します。



0.6mm~1.5mm (3~30kg対応)のループワイヤーを掛けられます。



0.6mm~1.5mm (3~30kg対応)のループワイヤーを掛けられます。外れ防止付です。

コード	商品名	色	価格	納期
4442	CRJX3M	□ ホワイト	¥7,200	2~3日
4443	CRJX2M	□ ホワイト	¥5,000	2~3日

コード	商品名	色	価格	納期
4444	CR-1	メッキ	¥1,250	2~3日
4445	CR-7	メッキ	¥1,600	2~3日

コード	商品名	色	価格	納期
4446	CR-4	メッキ	¥1,000	2~3日
4447	CR-6	メッキ	¥1,500	2~3日

※ CRJ エンドキャップが付属しています。※ジョイントピン (J1-03) は別売です。

各部の取付方法

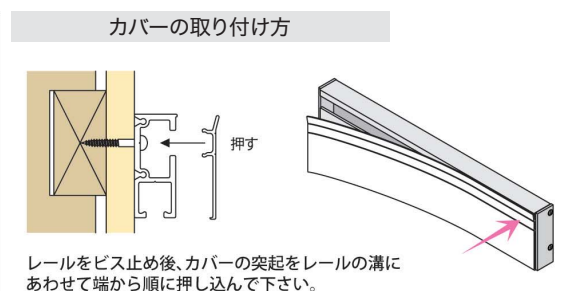
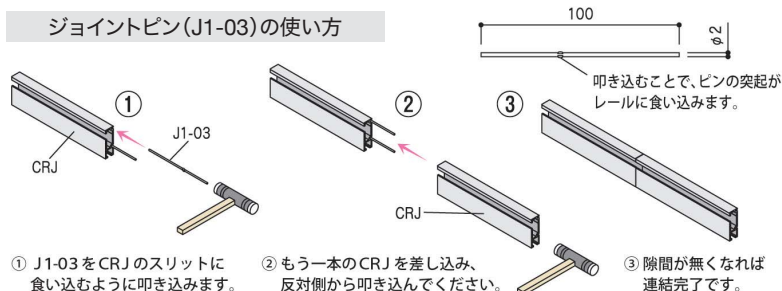
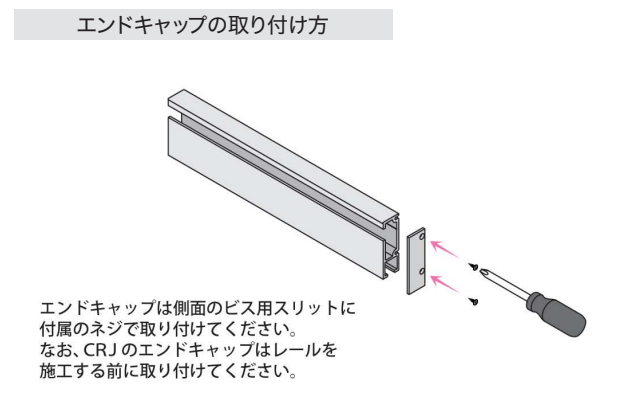
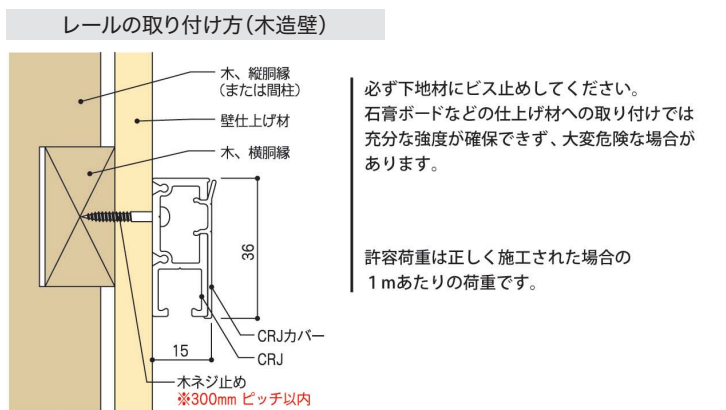

コードのカラー ■ アルミ製 ■ 樹脂製品 ■ スチール製品 ■ ステンレス製品 ■ その他の製品

M4 ボードアンカー

M5 ボードアンカー



用途 天井取付部材

タイプ ボードアンカー

M4 ボードアンカー 適応板厚：10~16mm、下穴径 9mm

M5 ボードアンカー 適応板厚：7~14mm、下穴径 13mm

二重天井の場合は別途、対応する M4、M5 のアンカーをご用意ください。

コード	商品名	色	価格	納期
4454	M4ボードアンカー	メッキ	¥80	2~3日
4455	M5ボードアンカー	メッキ	¥140	2~3日

AT-1 メッキ

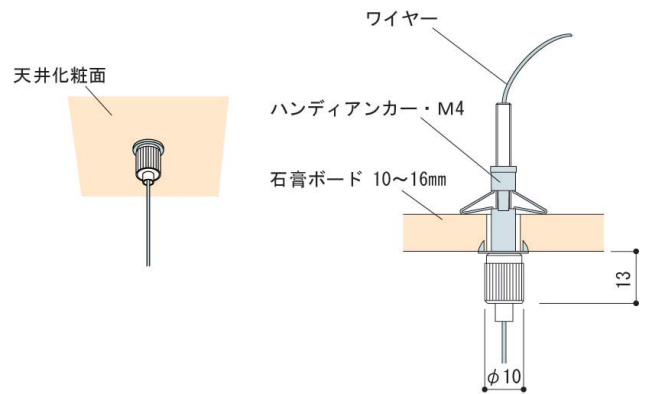

用途 天井

タイプ ボード埋め込み

- M4 ボードアンカー対応。
- この製品は 5kg までの使用となります。

特長

- 余分なワイヤーは天井裏に送り込めます。
- 金具の露出が少ないので、使用しない時にも目立ちません。

コード	商品名	色	価格	納期
4456	AT-1	メッキ	¥700	2~3日

AT-1 ホワイト

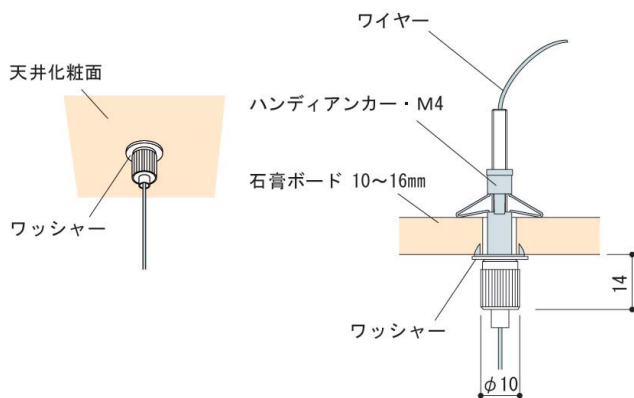

用途 天井

タイプ ボード埋め込み

- M4 ボードアンカー対応。
- この製品は 5kg までの使用となります。

特長

- 同色塗装のワッシャーが、ハンディアンカーもカバーします。
- その他の特長は AT-1 メッキと同じです。

コード	商品名	色	価格	納期
4457	AT-1	□ ホワイト	¥850	2~3日

AT-5 メッキ

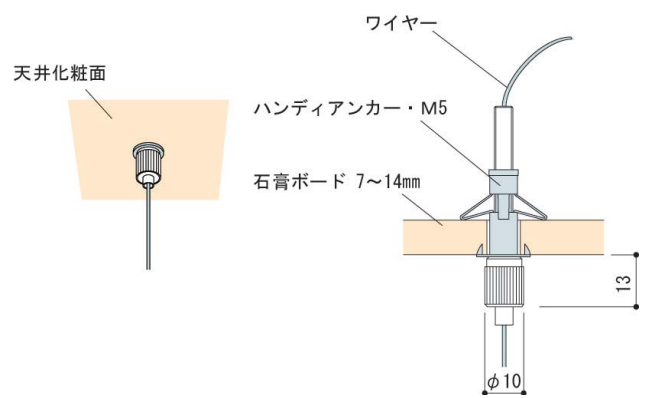

用途 天井

タイプ ボード埋め込み

- ネジ径が太いので風の影響を受ける場所に使用してください。
- M5 ボードアンカー対応。
- 余分なワイヤーは天井裏に送り込めます。
- 金具の露出が少ないので、使用しない時にも目立ちません。

コード	商品名	色	価格	納期
4458	AT-5	メッキ	¥750	2~3日

素材のカラー

■ブラック ■グレー ■シルバー ■ブロンズ ■ホワイト ■ステンカラー ■生地 ■化研シルバー

ハンディミニ

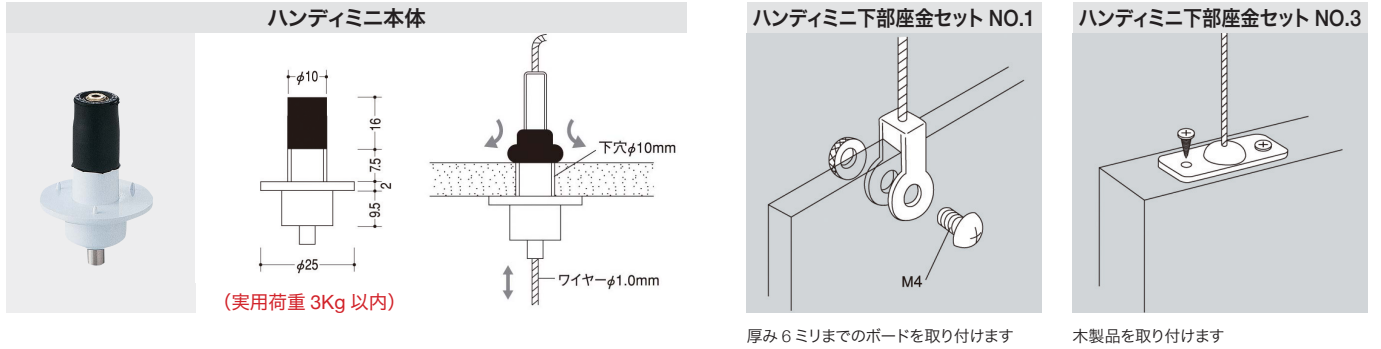

コード	商品名	材料	価格	納期
3885	ハンディミニ本体	ステン、真鍮、樹脂、ネオプレンゴム	-	1~2日
3886	ハンディミニ下部座金NO.1セット1パイ X 1,000	スチールクロームメッキ仕上げ ステンレス	-	1~2日
3887	ハンディミニ下部座金NO.1セット1パイ X 2,000	スチールクロームメッキ仕上げ ステンレス	-	1~2日
3888	ハンディミニ下部座金NO.1セット1パイ X 3,000	スチールクロームメッキ仕上げ ステンレス	-	1~2日
3889	ハンディミニ下部座金NO.3セット1パイ X 1,000	スチールクロームメッキ仕上げ ステンレス	-	1~2日
3890	ハンディミニ下部座金NO.3セット1パイ X 2,000	スチールクロームメッキ仕上げ ステンレス	-	1~2日
3891	ハンディミニ下部座金NO.3セット1パイ X 3,000	スチールクロームメッキ仕上げ ステンレス	-	1~2日

※下部座金セットに本体は付いていません。

ワイヤー



コード	商品名	色	価格	納期
4462	AF-3	クローム	¥700	2~3日
4463	AF-3	□ ホワイト	¥800	2~3日
4464	AF-3P	クローム	¥850	2~3日
4465	AF-3P	□ ホワイト	¥950	2~3日

※ワイヤー径 1.0°、1.2°対応品

受注生産品



商品名	カラー	ワイヤー径	1M	1.5M	2M	3M	5M	
ストレートワイヤー (0.6パイ~3パイ)	■ シルバー	0.6パイ	¥440	¥620	¥800	¥1,160	¥1,880	
		0.8パイ	¥360	¥500	¥640	¥920	¥1,480	
		1パイ	¥260	¥350	¥440	¥620	¥980	
		1.2パイ	¥260	¥350	¥440	¥620	¥980	
		1.5パイ	¥260	¥350	¥440	¥620	¥980	
		2パイ	¥300	¥410	¥520	¥740	¥1,180	
		2.5パイ	¥360	¥500	¥640	¥920	¥1,480	
		3パイ	¥650	¥825	¥1,000	¥1,350	¥2,050	
	□ ホワイト	1.2パイ	¥400	¥550	¥700	¥1,000	¥1,600	
		1.5パイ	¥480	¥660	¥840	¥1,200	¥1,920	
		■ ブラック	1.2パイ	¥400	¥550	¥700	¥1,000	¥1,600
			1.5パイ	¥480	¥660	¥840	¥1,200	¥1,920



商品名	カラー	ループ内径	ワイヤー径	1M	1.5M	2M	3M	5M	
片ループワイヤー (0.6パイ~3パイ)	■ シルバー	7パイ	0.6パイ	¥720	¥920	¥1,080	¥1,440	¥2,160	
			0.8パイ	¥640	¥780	¥920	¥1,200	¥1,760	
			1パイ	¥540	¥630	¥720	¥900	¥1,260	
			1.2パイ	¥540	¥630	¥720	¥900	¥1,260	
		10パイ	1.5パイ	¥540	¥630	¥720	¥900	¥1,260	
			2パイ	¥580	¥690	¥800	¥1,020	¥1,460	
			2.5パイ	¥640	¥780	¥920	¥1,200	¥1,760	
			20パイ	3パイ	¥1,200	¥1,550	¥1,900	¥2,600	
	□ ホワイト	7パイ	1.2パイ	¥660	¥810	¥960	¥1,260	¥1,860	
			10パイ	1.5パイ	¥740	¥920	¥1,100	¥1,460	¥2,180
		■ ブラック	7パイ	1.2パイ	¥660	¥810	¥960	¥1,260	¥1,860
			10パイ	1.5パイ	¥740	¥920	¥1,100	¥1,460	¥2,180

コードのカラー ■アルミ製 ■樹脂製品 ■スチール製品 ■ステンレス製品 ■その他の製品

シーリングメイト



AT-14
パネル挟み込みタイプ。
ネジ、ナット付属。
M4 ボードアンカー対応。



AT-15
パネル挟み込みタイプ。
薄い板対応。
M4 ボードアンカー対応。



AT-16
木ネジ取付タイプ。
M4 ボードアンカー対応。

コード	商品名	色	価格	納期
4448	AT-14	メッキ	¥1,150	2~3日
4450	AT-15	メッキ	¥1,100	2~3日
4452	AT-16	メッキ	¥1,150	2~3日

コレダーライン 荷物 20kg 軽量タイプ k タイプ



K-20
取付は先付、後付、天井面、壁面
など場所を選ばない手軽なピック
チャーレールです。



K-20A
取付は天井面、壁面兼用の後付ピック
チャーレールです。



KA フック
レール端部から挿入する先入タイプ
のフックです。天井面取付専用の経
済的なフックです。



KB フック
レール端部から挿入する先入タイプ
のフックです。壁面取付専用の経
済的なフックです。

K タイプレール適応フックとしては、CA フック、CB フック、ミニワンタッチ A フック、ミニワンタッチ B フックが使用できます。KA、KB フックについては推奨荷重 10kg となります。

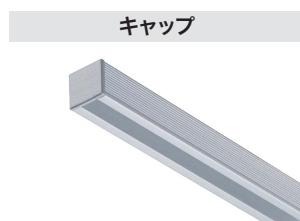

キャップ
レール端部の化粧材として使用します。



ジョイントピン
レール同士の連結に使用します。

コード	商品名	色	価格	納期
5552	K-20×3M	■ シルバー	-	1~2日
5553	K-20A×3M	■ シルバー	-	1~2日
5554	K-20A×2M	■ シルバー	-	1~2日
5555	K-20A×3M	□ ホホワイト	-	1~2日
5556	K-20A×2M	□ ホホワイト	-	1~2日
5557	KAフック	■ シルバー	-	1~2日
5558	KAフック	□ ホホワイト	-	1~2日
5559	KBフック	■ シルバー	-	1~2日
5560	KBフック	□ ホホワイト	-	1~2日
5561	キャップ	■ シルバー	-	1~2日
5562	キャップ	□ ホホワイト	-	1~2日
5563	ジョイントピン	クローム	-	1~2日

素材のカラー

■ ブラック ■ グレー ■ シルバー ■ ブロンズ □ ホホワイト ■ ステンカラー ■ 生地 ■ 化研シルバー

コレダーライン

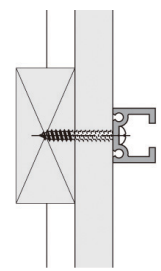
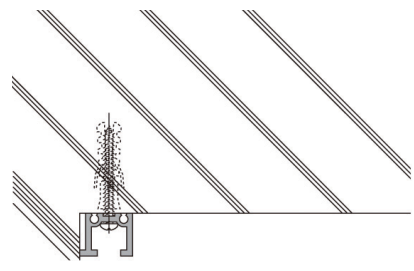
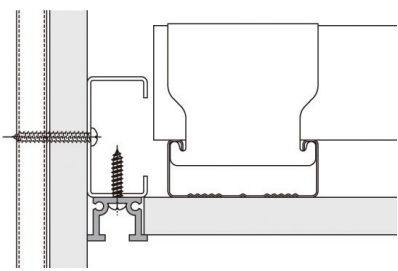
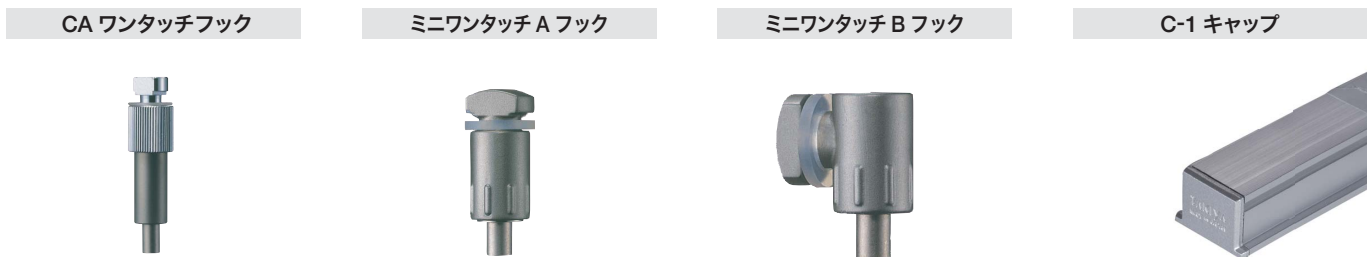
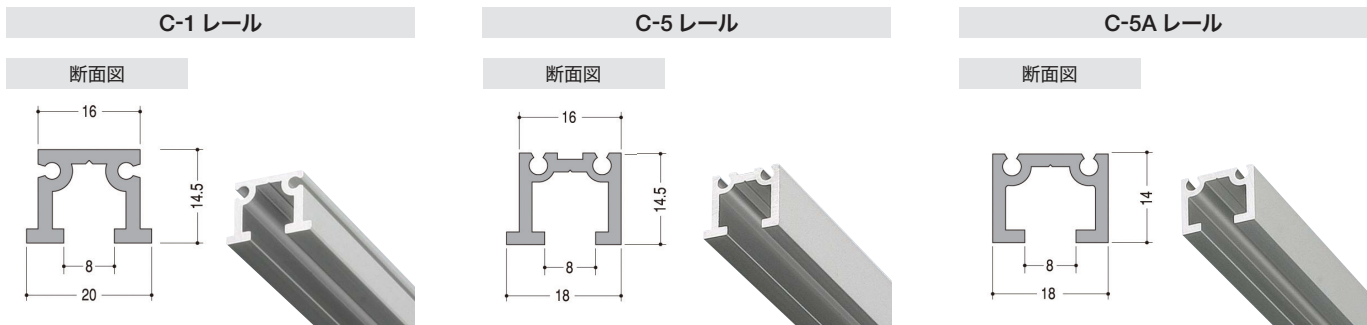

コード	商品名	色	価格	納期
3711	C-1レールX 2M	■ シルバー	-	1~2日
3712	C-1レールX 3M	■ シルバー	-	1~2日
3714	C-1レールX 3M	□ ホワイト	-	1~2日
3715	C-1レールX 2M	□ ホワイト	-	1~2日
3716	C-1レールX 3M	■ ブロンズ	-	1~2日
3718	C-5レールX 3M	■ シルバー	-	1~2日
3719	C-5レールX 3M	□ ホワイト	-	1~2日
3720	C-5AレールX 3M	■ シルバー	-	1~2日
3722	C-5AレールX 3M	□ ホワイト	-	1~2日
3724	CAフック	■ シルバー	-	1~2日
3725	CAフック	□ ホワイト	-	1~2日
3726	CBフック(壁面用)	■ シルバー	-	1~2日
3727	CBフック(壁面用)	□ ホワイト	-	1~2日

コード	商品名	色	価格	納期
3728	ミニAフック	クローム	-	1~2日
3729	ミニAフック	□ ホワイト	-	1~2日
3730	CAワンタッチフック	クローム	-	1~2日
3731	ミニワンタッチAフック	クローム	-	1~2日
3732	ミニワンタッチBフック(壁面用)	クローム	-	1~2日
3736	C-1キャップ	■ シルバー	-	1~2日
3737	C-1キャップ	□ ホワイト	-	1~2日
3738	C-1キャップ	■ ブロンズ	-	1~2日
3713	C-5ストップ	■ シルバー	-	1~2日
3717	C-5ストップ	□ ホワイト	-	1~2日
3721	C-5Aストップ	■ シルバー	-	1~2日
3723	C-5Aストップ	□ ホワイト	-	1~2日
3739	ジョイントピン	■ シルバー	-	1~2日

ジョイントピンは2本単位で必要となりますが1本の価格です。

コードのカラー ■ アルミ製 ■ 樹脂製品 ■ スチール製品 ■ ステンレス製品 ■ その他の製品

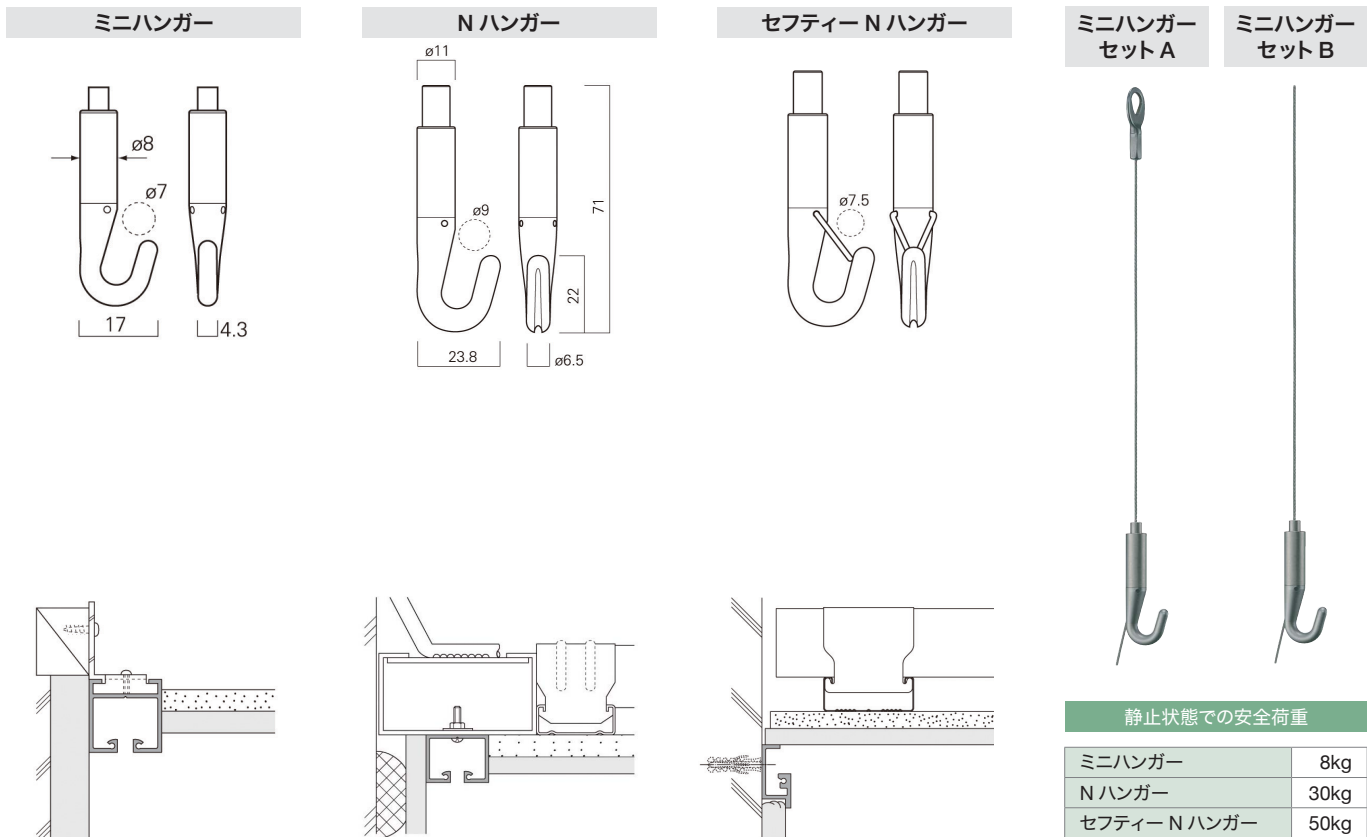
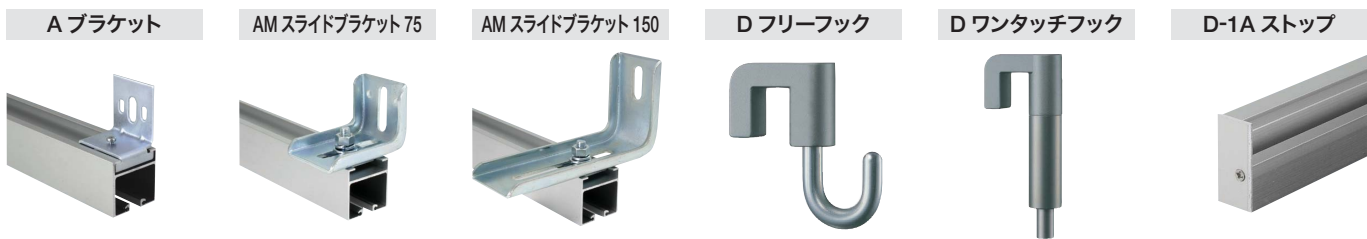
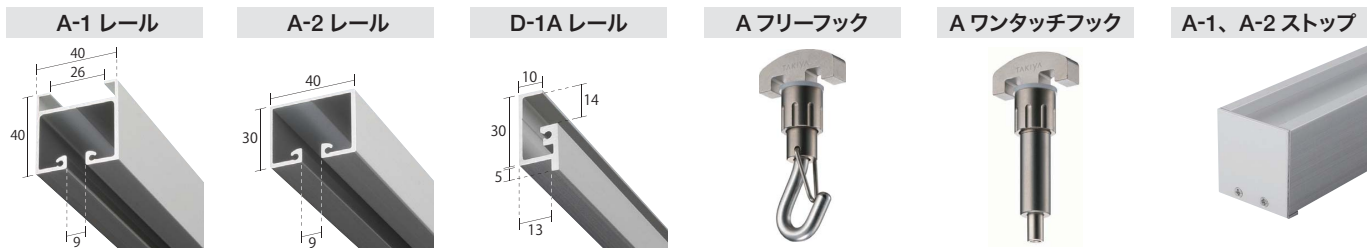

コード	商品名	色	価格	納期
3740	A-1レールX 3M	■ シルバー	-	1~2日
3741	A-2レールX 3M	■ シルバー	-	1~2日
3742	D-1AレールX 3M	■ シルバー	-	1~2日
3744	Aフリーフック	■ シルバー	-	1~2日
3745	Aワンタッチフック	■ シルバー	-	1~2日
3746	A-1、A-2ストップ	■ シルバー	-	1~2日
3747	Aブラケット	■ クローム	-	1~2日
3748	AMスライドブラケット75	■ クローム	-	1~2日
3749	AMスライドブラケット150	■ クローム	-	1~2日
3750	Dフリーフック	■ シルバー	-	1~2日

コード	商品名	色	価格	納期
3751	Dワンタッチフック	■ シルバー	-	1~2日
3752	D-1Aストップ	■ シルバー	-	1~2日
3753	ミニハンガーセットA 1.2パイX 1M	■ クローム	-	1~2日
3754	ミニハンガーセットA 1.2パイX 1.5M	■ クローム	-	1~2日
3755	ミニハンガーセットA 1.2パイX 2M	■ クローム	-	1~2日
3756	ミニハンガーセットB 1.2パイX 1M	■ クローム	-	1~2日
3757	ミニハンガーセットB 1.2パイX 1.5M	■ クローム	-	1~2日
3758	ミニハンガーセットB 1.2パイX 2M	■ クローム	-	1~2日
3759	ミニハンガー単品	■ クローム	-	1~2日

ミニハンガーは静止状態での安全荷重が8kgです。もしそれを超える品物を吊り下げる場合には他のハンガーをご紹介します。

保安用品 工事用立看板

鉄枠 25角 H1,400XW550

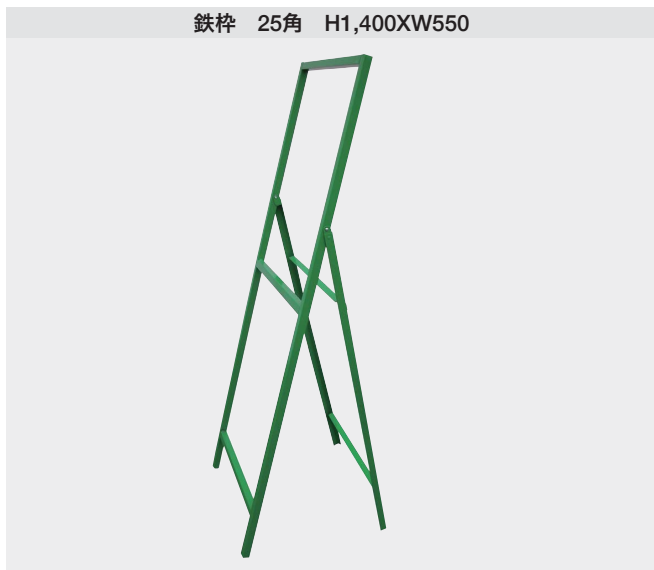

ヘビーウエイト(鉄枠用)



コード	商品名	価格	納期
5462	鉄枠 25角 H1,400XW550	¥8,300	2~4日
5463	鉄枠 25角 H1,400XW1,100	¥9,100	2~4日
5464	ヘビーウエイト 鋳物ドブメッキ製、重量9.5kg	¥9,400	2~4日

コードのカラー

■ アルミ製

■ 樹脂製品

■ スチール製品

■ ステンレス製品

■ その他の製品

保安用品 黒板・ホワイトボード

ホワイトボード(伸縮式) D-1タイプ



工事写真撮影用ホワイトボード

ボードサイズ	H135XW150mm
伸縮シャフト	205 ~ 600mm

表示貼替シール予備 1 枚付き (日付なし)

ホワイトボード(伸縮式) D-2Cタイプ



工事写真撮影用ホワイトボード

ボードサイズ	H167XW180mm
伸縮シャフト	205 ~ 600mm

表示貼替シール予備 1 枚付き (日付なし)

黒板らく太郎



工所用現場写真が

一人で簡単に撮影出来る優れもの

通常時	L210
伸長時	L355

黒板らく太郎ロング



2段階伸縮シャフトで長くなるタイプ

通常時	L210
伸長時	L485

ホワイトボード皿付き



コード	商品名	価格	納期
5467	ホワイトボード(伸縮式) D-1タイプ	¥8,800	2~4日
5468	ホワイトボード(伸縮式) D-2Cタイプ	¥11,300	2~4日
5469	黒板らく太郎	¥12,000	2~4日
5470	黒板らく太郎ロング	¥12,800	2~4日
5471	無地ホワイトボード皿付 横型 H300XW450	¥10,000	2~4日
5472	無地ホワイトボード皿付 横型 H450XW600	¥13,200	2~4日
5473	無地ホワイトボード皿付 横型 H600XW900	¥24,400	2~4日
5474	無地ホワイトボード皿付 横型 H600XW1,200	¥36,000	2~4日
5475	無地ホワイトボード皿付 横型 H900XW1,200	¥47,000	2~4日
5476	無地ホワイトボード皿付 横型 H900XW1,800	¥63,000	2~4日

素材のカラー

■ブラック ■グレー ■シルバー ■ブロンズ ■ホワイト ■ステンカラー ■生地 ■化研シルバー

保安用品 プラフェンス

ビューティフェンス
H1,180XW1,000mm プラスチック製



プラフェンス
H1,180XW1,000mm プラスチック製



ビューティジョイント



しめしめ45II業務用セット



コード	商品名	価格	納期
5477	ビューティフェンス H1,180XW1,000mm プラスチック製	¥5,400	2~4日
5478	プラフェンス H1,180XW1,000mm プラスチック製	¥5,100	2~4日
5479	ビューティジョイント	¥420	2~4日
5480	しめしめ45II 業務用セット	¥21,000	2~4日

保安用品 バリケード

A型バリケード
H800XW1,200 安全黄黒エプロン付

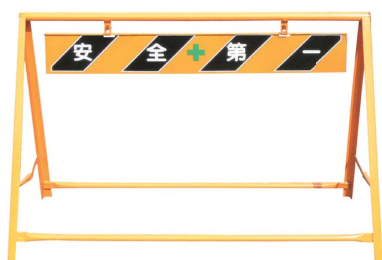

グリーントانカンバリケード
H750XW580mm



重量: 3 kg クランプ (2 個付)

キャスター付タンカンバリケード
簡易移動型バリケード



鉄製塗装、キャスター 2 個、ストッパー付

グリーンスタンド
H800XW640mm



プラスチック製で軽量

公団型バリケード
H900XW2,000XD600mm

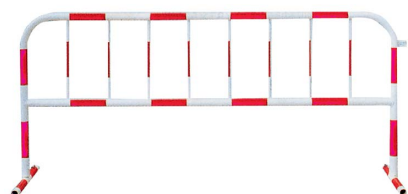

赤白連結チェーン 1m、シャックル付

コード	商品名	価格	納期
5481	A型バリケード H800XW1,200mm 安全黄黒エプロン付	¥3,500	2~4日
5482	グリーントانカンバリケード H750XW580mm	¥4,400	2~4日
5483	キャスター付タンカンバリケード 移動型 緑色	¥7,700	2~4日
5484	グリーンスタンド H800XW640mm	¥2,600	2~4日
5485	公団型バリケード H900XW2,000XD600mm	¥53,000	2~4日

コードのカラー

■ アルミ製

■ 樹脂製品

■ スチール製品

■ ステンレス製品

■ その他の製品

保安用品 カーブミラー各種

ハイドロクリーンミラー

ミラーの曇りを解消! 事故防止に役立ちます。

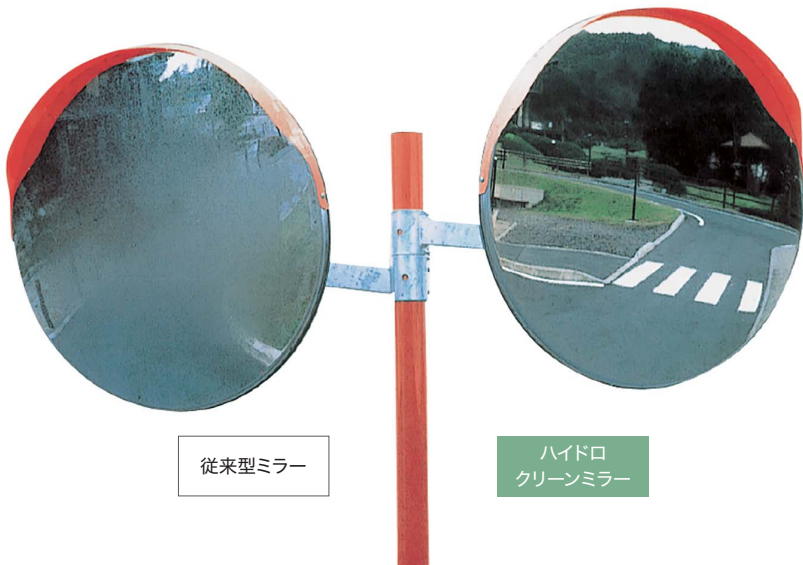

従来型ミラー

ハイドロ
クリーンミラー

防曇機能の仕組み

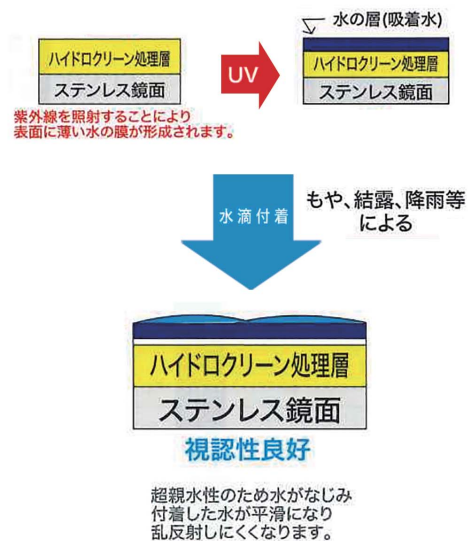

カーブミラー (ステンレスミラー、アクリルミラー)

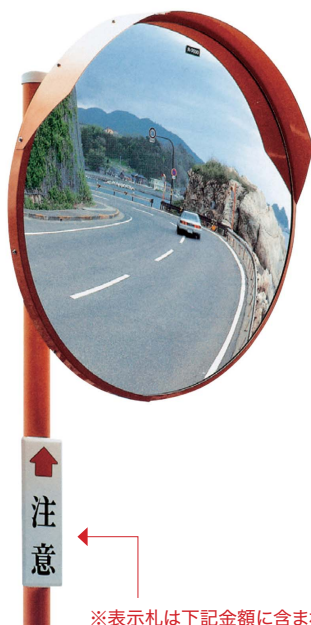

※表示札は下記金額に含まれておりません。

一面鏡 柱付

Φ 600S	支柱	Φ 76.3X3.2X3,600mm
Φ 800S	支柱	Φ 76.3X3.2X4,000mm
Φ 1,000S	支柱	Φ 89.1X3.2X4,400mm

ステンレスミラー 一面鏡 柱付

Φ 600S	支柱	Φ 76.3X3.2X3,600mm
Φ 800S	支柱	Φ 76.3X3.2X4,000mm
Φ 1,000S	支柱	Φ 89.1X3.2X4,400mm

アクリルミラー 一面鏡 柱付

Φ 600S	支柱	Φ 76.3X3.2X3,600mm
Φ 800S	支柱	Φ 76.3X3.2X4,000mm
Φ 1,000S	支柱	Φ 89.1X3.2X4,400mm

コード	商品名	価格	納期
5502	ハイドロクリーンミラーΦ600S 支柱 Φ76.3X3.2X3,600mm	¥84,000	2~4日
5503	ハイドロクリーンミラーΦ800S 支柱 Φ76.3X3.2X4,000mm	¥98,000	2~4日
5504	ハイドロクリーンミラーΦ1,000S 支柱 Φ89.1X3.2X4,400mm	¥139,000	2~4日
5505	ステンレスミラーΦ600S 支柱 Φ76.3X3.2X3,600mm	¥78,000	2~4日
5506	ステンレスミラーΦ800S 支柱 Φ76.3X3.2X4,000mm	¥92,000	2~4日
5507	ステンレスミラーΦ1,000S 支柱 Φ89.1X3.2X4,400mm	¥133,000	2~4日
5508	アクリルミラーΦ600S 支柱 Φ76.3X3.2X3,600mm	¥63,000	2~4日
5509	アクリルミラーΦ800S 支柱 Φ76.3X3.2X4,000mm	¥72,000	2~4日
5510	アクリルミラーΦ1,000S 支柱 Φ89.1X4.2X4,400mm	¥105,000	2~4日

素材のカラー

■ブラック ■グレー ■シルバー ■ブロンズ ■ホワイト ■ステンカラー ■生地 ■化研シルバー

保安用品 アルミ製旗ポール・旗

フラッグポールセット



安全旗



安全旗 (大)
H900XW1,200mm

安全旗 (小)
H700XW900mm

安全衛生旗 H700XW940mm



フラッグキーパー上下兼用タイプ



コード	商品名	価格	納期
5528	フラッグポールセット 旗キャップ3点 アルミ製L5m	¥24,000	2～4日
5529	安全旗 大 900X1,200	¥2,900	2～4日
5530	安全旗 小 700X900	¥2,400	2～4日
5531	安全衛生旗 700X940	¥2,900	2～4日
5532	フラッグキーパー上下兼用タイプ	¥16,000	2～4日

コードのカラー

■ アルミ製
 ■ 樹脂製品
 ■ スチール製品
 ■ ステンレス製品
 ■ その他の製品

グリーンモード 接続グリーン



GM1429×2、GR4041×2

色味を意識した濃い目グリーンと黄緑系グリーンのグリーンパネルです。種類が豊富で、色を統一したり色分け等アイデア次第でいろいろ使えます。

GM1684 45角4連
GM1685 60角4連

GM1427 45角9連
GM1428 60角9連

GM1429 45角6連
GM1430 60角6連



GM1692 45角3連
GM1693 60角3連

GM1698 45角5連
GM1699 60角5連



フレーム	アルミ押出材ブラックアルマイト仕上 パネル
面板	5.5mm ベニヤシート貼り、5mm プラダン
装飾	造花
付属品	直付け用ビス

コード	品番	パネル外寸法 WXHxD(mm)	外寸法 WXHxD (mm)	重量	価格	納期
5565	GM1684	900X900X17	940X940X100	6.4kg	-	4日~
5566	GM1685	1,200X1,200X17	1,240X1,240X100	10.4kg	-	4日~
5567	GM1427	1,350X1,350X17	1,390X1,390X100	11.7kg	-	4日~
5568	GM1428	1,800X1,800X17	1,840X1,840X100	18.8kg	-	4日~
5569	GM1429	1,350X900X17	1,390X940X100	7.8kg	-	4日~
5570	GM1430	1,800X1,200X17	1,840X1,240X100	12.6kg	-	4日~
5571	GM1692	1,350X450X17	1,390X490X100	4.8kg	-	4日~
5572	GM1693	1,800X600X17	1,840X640X100	7.8kg	-	4日~
5573	GM1698	2,250X450X17	2,290X490X100	8kg	-	4日~
5574	GM1699	3,000X600X17	3,040X640X100	13kg	-	4日~

素材のカラー

■ブラック ■グレー ■シルバー ■ブロンズ ■ホワイト ■ステンカラー ■生地 ■化研シルバー

GR1016 45角



GR1017 60角



GR1018 45角



GR1019 60角



GR1020 45角



GR1021 60角



GR1022 45角



GR1023 60角



GR1024 45角



GR1025 60角

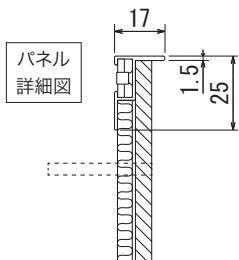

GR1018、GR1022

パネル
詳細図

フレーム	アルミ押出材ブラックアルマイト仕上 パネル
面板	5.5mm ベニヤシート貼り、5mm プラダン
装飾	造花
付属品	直付け用ビス

コード	品番	パネル外寸法 WXHXD(mm)	外寸法 WXHXD (mm)	重量	価格	納期
5581	GR1016	450X450X17	490X490X100	1.2kg	-	4日~
5582	GR1017	600X600X17	640X640X100	2.0kg	-	4日~
5583	GR1018	450X450X17	490X490X100	1.3kg	-	4日~
5584	GR1019	600X600X17	640X640X100	2.2kg	-	4日~
5585	GR1020	450X450X17	490X490X100	1.3kg	-	4日~
5586	GR1021	600X600X17	640X640X100	2.0kg	-	4日~
5587	GR1022	450X450X17	490X490X100	1.3kg	-	4日~
5588	GR1023	600X600X17	640X640X100	2.2kg	-	4日~
5589	GR1024	450X450X17	490X490X100	1.3kg	-	4日~
5590	GR1025	600X600X17	640X640X100	2.1kg	-	4日~

コードのカラー

■アルミ製

■樹脂製品

■スチール製品

■ステンレス製品

■その他の製品



グリーンの種類が豊富な小サイズタイプです。色分けや接続工夫等アイデア次第でいろいろ使えます。

GR1163 25角



GR1164 25角



GR1166 25角



GR1165 25角



GM1700 25角4連



GM1701 25角9連



本体	9mmMDF シート貼りパネル
装飾	造花
付属品	直付け用ビス

コード	品番	パネル外寸法 WXHXD(mm)	外寸法 WXHXD (mm)	重量	価格	納期
5338	GR1163	250X250X9	290X290X80	0.6kg	-	4日~
5339	GR1164	250X250X9	290X290X80	0.6kg	-	4日~
5341	GR1166	250X250X9	250X250X50	0.6kg	-	4日~
5343	GR1165	250X250X9	290X290X90	0.6kg	-	4日~
5344	GM1700	500X500X9	540X540X90	2.4kg	-	4日~
5345	GM1701	750X750X9	790X790X90	5.4kg	-	4日~

素材のカラー

■ブラック ■グレー ■シルバー ■ブロンズ ■ホワイト ■ステンカラー ■生地 ■化研シルバー

GM1702 25角6連



GM1703 25角3連



GM1704 25角5連



GM1705 25角4連



GM1706 25角4連

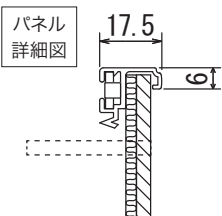
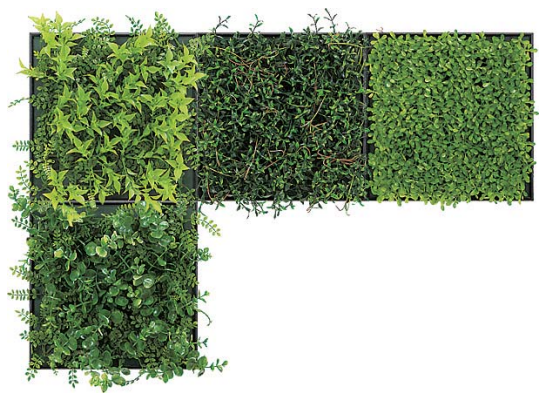

本体	9mmMDF シート貼りパネル
装飾	造花
付属品	直付け用ビス

コード	品番	パネル外寸法 WXHXD(mm)	外寸法 WXHXD (mm)	重量	価格	納期
5346	GM1702	750X500X9	790X540X90	3.6kg	-	4日~
5347	GM1703	750X250X9	790X290X90	1.8kg	-	4日~
5348	GM1704	1,250X250X9	1,290X290X90	3.0kg	-	4日~
5349	GM1705	750X500X9	790X540X80	2.4kg	-	4日~
5350	GM1706	750X500X9	790X540X50	2.4kg	-	4日~

コードのカラー

■ アルミ製

■ 樹脂製品

■ スチール製品

■ ステンレス製品

■ その他の製品

グリーンモード ウォールグリーン



GR3303、GR3305

GR3302



フレームカラー：シルバー

GR3303



フレームカラー：ブラック

GR3304



フレームカラー：シルバー

GR3305



フレームカラー：ブラック

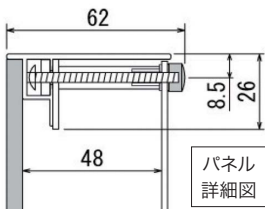

フレーム	アルミ押出材アルマイト仕上
面板	2mm 透明アクリル 2mm マット・5.5mm グリーン MDF
装飾	造花、パネル
付属品	吊りひも・直付け用ビス

コード	品番	外寸法 WXHxD (mm)	重量	価格	納期
5352	GR3302	317X317X62	2kg	-	4日~
5353	GR3303	317X317X62	2kg	-	4日~
5354	GR3304	317X317X62	1.7kg	-	4日~
5355	GR3305	317X317X62	1.7kg	-	4日~

GR3561



GR3562



GR3563

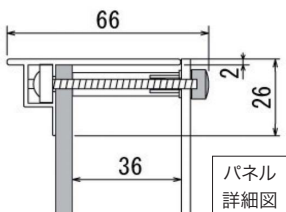

フレーム	アルミ押出材シルバーアルマイト仕上
面板	3mm 透明アクリル 5.5mm グリーン MDF
装飾	造花、パネル
付属品	吊りひも・直付け用ビス

コード	品番	外寸法 WXHxD (mm)	重量	価格	納期
5356	GR3561	450X450X66	2.8kg	-	4日~
5357	GR3562	450X450X66	2.8kg	-	4日~
5358	GR3563	450X450X66	2.8kg	-	4日~

素材のカラー

■ブラック ■グレー ■シルバー ■ブロンズ ■ホワイト ■ステンカラー ■生地 ■化研シルバー



GR3567、GR3570、GR3568

GR3564



GR3565



GR3566



フレーム	アルミ押出材シルバーアルマイト仕上
面板	3mm 透明アクリル 5.5mm グリーン MDF
装飾	造花、パネル
付属品	吊りひも・直掛け用ビス

コード	品番	外寸法 WXHxD (mm)	重量	価格	納期
5359	GR3564	600X450X66	3.6kg	-	4日~
5360	GR3565	600X450X66	3.6kg	-	4日~
5361	GR3566	600X450X66	3.6kg	-	4日~

GR3567



GR3568



GR3569



GR3570

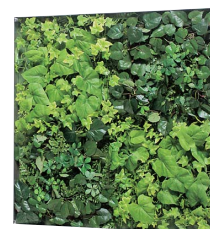

フレーム	アルミ押出材 シルバーアルマイト仕上
面板	3mm 透明アクリル 5.5mm グリーン MDF
装飾	造花、パネル
付属品	吊りひも・直掛け用ビス

コード	品番	外寸法 WXHxD (mm)	重量	価格	納期
5362	GR3567	600X600X66	4.6kg	-	4日~
5363	GR3568	600X600X66	4.6kg	-	4日~
5364	GR3569	600X600X66	4.6kg	-	4日~
5365	GR3570	600X600X66	4.6kg	-	4日~

コードのカラー

■ アルミ製
 ■ 樹脂製品
 ■ スチール製品
 ■ ステンレス製品
 ■ その他の製品

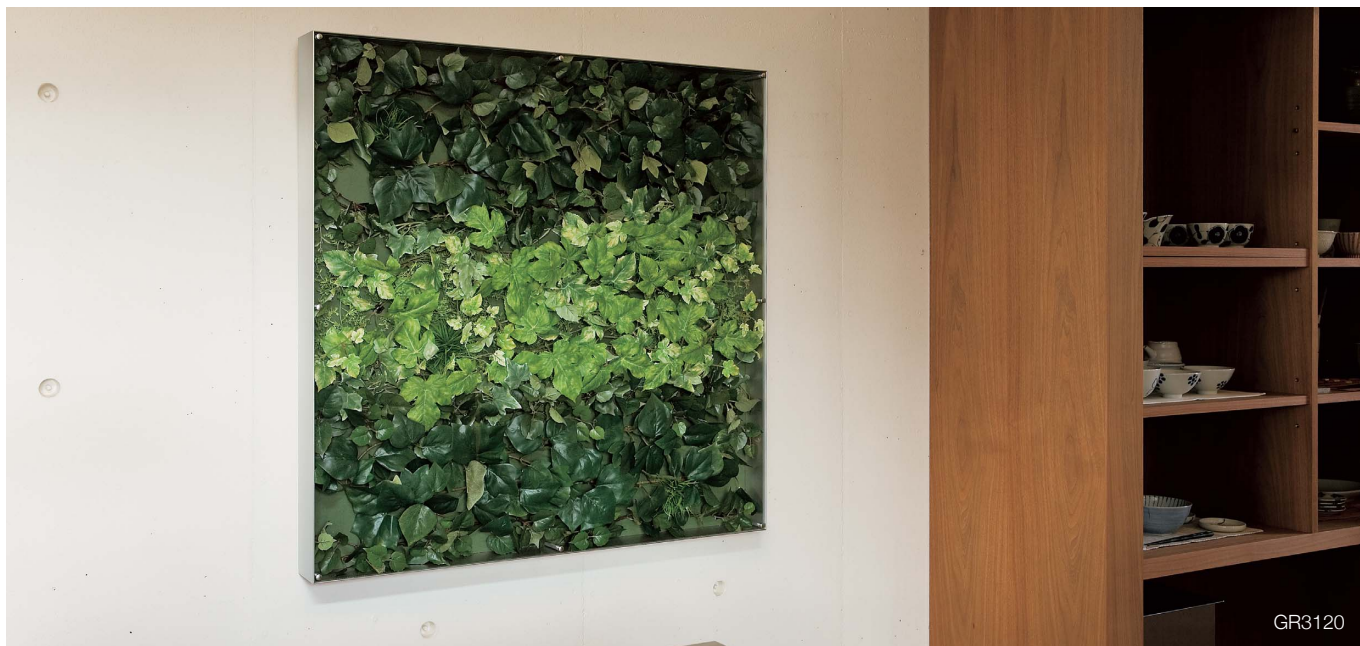

GR3120

GR3109



GR3110



GR3111



GR3112



フレーム	アルミ押出材 シルバーアルマイト仕上
面板	3mm 透明アクリル 4mm ペニヤ紙貼り・3mm プラダン
装飾	造花、パネル
付属品	吊りひも・直掛け用ビス

コード	品番	外寸法 WXHxD (mm)	重量	価格	納期
5366	GR3109	450X450X88	2.7kg	-	4日~
5367	GR3110	450X450X88	2.7kg	-	4日~
5368	GR3111	450X450X88	2.7kg	-	4日~
5369	GR3112	450X450X88	2.7kg	-	4日~

GR3113



GR3114



GR3115



GR3116



フレーム	アルミ押出材 シルバーアルマイト仕上
面板	3mm 透明アクリル 4mm ペニヤ紙貼り・3mm プラダン
装飾	造花、パネル
付属品	吊りひも・直掛け用ビス

コード	品番	外寸法 WXHxD (mm)	重量	価格	納期
5370	GR3113	600X600X88	4.1kg	-	4日~
5371	GR3114	600X600X88	4.1kg	-	4日~
5372	GR3115	600X600X88	4.1kg	-	4日~
5373	GR3116	600X600X88	4.1kg	-	4日~

素材のカラー

■ブラック ■グレー ■シルバー ■ブロンズ ■ホワイト ■ステンカラー ■生地 ■化研シルバー

GR3117



GR3118



GR3119



GR3120



GR3121



GR3571

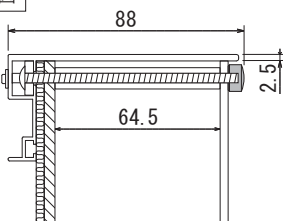

GR3572

パネル
詳細図

フレーム	アルミ押出材 シルバーアルマイト仕上
面板	3mm 透明アクリル 4mm ベニヤ紙貼り 3mm プラダン
装飾	造花、パネル
付属品	吊りひも・直掛け用ビス

コード	品番	外寸法 WXHxD (mm)	重量	価格	納期
5374	GR3117	900X350X88	3.9kg	-	4日~
5375	GR3118	900X350X88	3.9kg	-	4日~
5376	GR3119	900X350X88	4.2kg	-	4日~
5377	GR3120	900X900X88	7.6kg	-	4日~
5378	GR3121	900X900X88	7.6kg	-	4日~
5379	GR3571	1,200X1,200X88	13.2kg	-	4日~
5380	GR3572	1,200X1,200X88	13.2kg	-	4日~

コードのカラー

■ アルミ製

■ 樹脂製品

■ スチール製品

■ ステンレス製品

■ その他の製品



GR3344

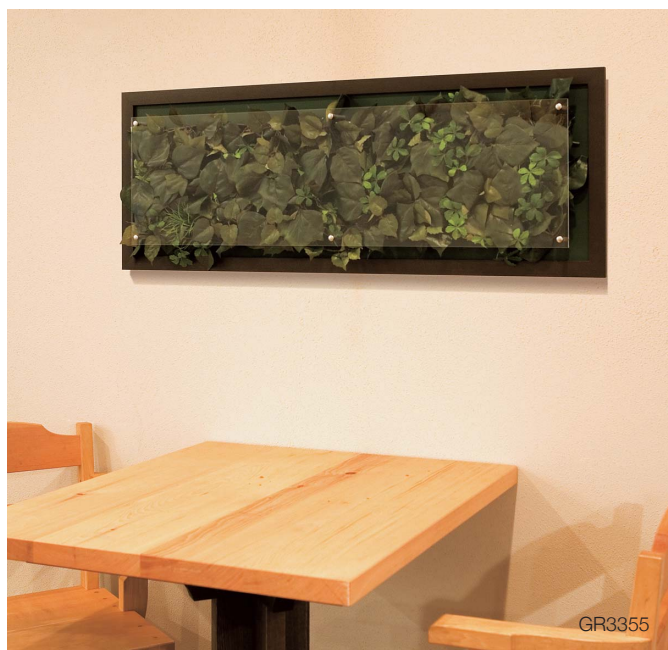

GR3355

GR3341



GR3342



GR3343



GR3344



GR3345



GR3346

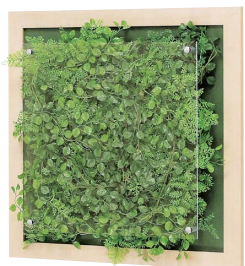

GR3347



GR3348



GR3349



GR3350



フレーム	アルミ押出材木目シート貼り仕上	装飾	造花、パネル
面板	3mm 透明アクリル・5.5mm ベニヤシート貼り	付属品	吊りひも・直付け用ビス

コード	品番	外寸法 WXHxD (mm)	重量	価格	納期
5381	GR3341	350X350X67	0.9kg	-	4日~
5382	GR3342	350X350X67	0.9kg	-	4日~
5383	GR3343	350X350X67	0.9kg	-	4日~
5384	GR3344	350X350X67	0.9kg	-	4日~
5385	GR3345	400X400X67	1.4kg	-	4日~
5386	GR3346	400X400X67	1.4kg	-	4日~
5387	GR3347	500X500X67	1.8kg	-	4日~
5388	GR3348	500X500X67	1.8kg	-	4日~
5389	GR3349	500X500X67	1.8kg	-	4日~
5390	GR3350	500X500X67	1.8kg	-	4日~

素材のカラー

ブラック
 グレー
 シルバー
 ブロンズ
 ホワイト
 ステンカラー
 生地
 化研シルバー

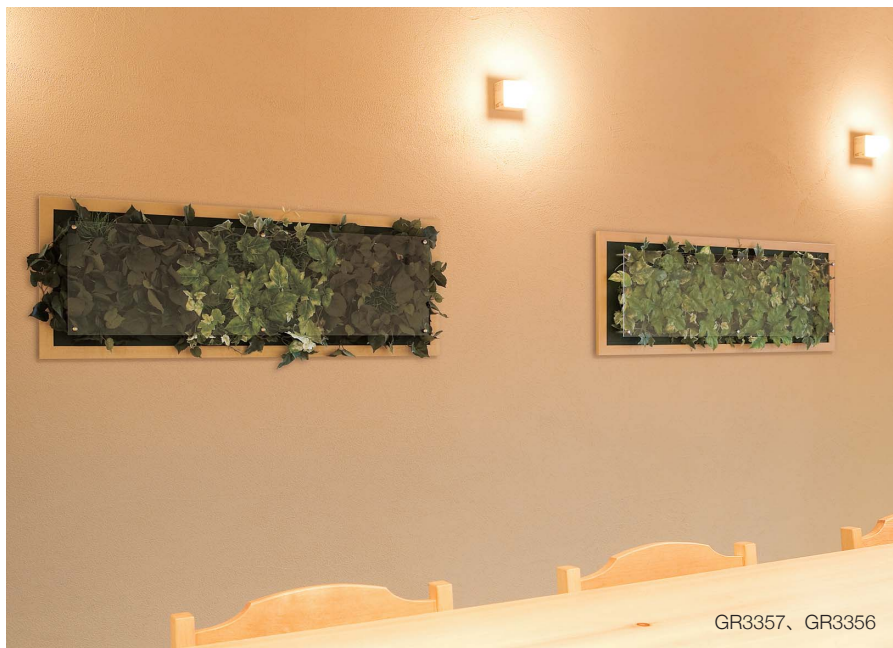

GR3357、GR3356



透明板のカバー付き

GR3351



GR3352



GR3353



GR3354



GR3355



GR3356



GR3357



パネル
詳細図

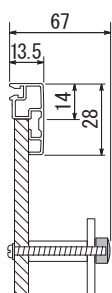

フレーム	アルミ押出材木目シート貼り仕上
面板	3mm 透明アクリル 5.5mm ベニヤシート貼り
装飾	造花、パネル
付属品	吊りひも・直掛け用ビス

コード	品番	外寸法 WXHxD (mm)	重量	価格	納期
5391	GR3351	650X650X67	2.9kg	-	4日~
5392	GR3352	650X650X67	2.9kg	-	4日~
5393	GR3353	650X650X67	2.9kg	-	4日~
5394	GR3354	650X650X67	2.9kg	-	4日~
5395	GR3355	950X350X67	2.3kg	-	4日~
5396	GR3356	950X350X67	2.3kg	-	4日~
5397	GR3357	950X350X67	2.3kg	-	4日~

コードのカラー

■アルミ製 ■樹脂製品 ■スチール製品 ■ステンレス製品 ■その他の製品

グリーンモード デザインポット



GR4049×5、GR4048×2、GR4041×6、GR4040×2



アイボリーのポットにさわやかなグリーンがはえます。

ポット
詳細図

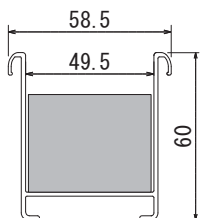

本体	アルミ押出材 木目シート貼り仕上 + 樹脂キャップ ポット
装飾	造花
付属品	直掛け用金具

コード	品番	ポット外寸法 WXHXD(mm)	外寸法 WXHXD (mm)	重量	価格	納期
5398	GR4040	607X60X58.5	620X170X180	0.7kg	-	4日~
5399	GR4041	908X60X58.5	920X170X180	1.0kg	-	4日~
5400	GR4042	607X60X58.5	610X200X250	0.8kg	-	4日~
5401	GR4043	908X60X58.5	910X200X250	1.1kg	-	4日~
5402	GR4044	607X60X58.5	610X160X150	0.8kg	-	4日~
5403	GR4045	908X60X58.5	910X160X150	1.0kg	-	4日~
5404	GR4046	607X60X58.5	660X300X270	0.7kg	-	4日~
5405	GR4047	908X60X58.5	960X300X270	1.1kg	-	4日~

素材のカラー

■ブラック ■グレー ■シルバー ■ブロンズ ■ホワイト ■ステンカラー ■生地 ■化研シルバー



GR4056 × 2、GR4055 × 3、GR4057 × 2、GR4054 × 2、GR4052、GR2415 30 × 45、GR2417 30 × 45、GR2421 60 × 45 P249、250

GR4054、GR4055 × 2、GR4057、GR4052

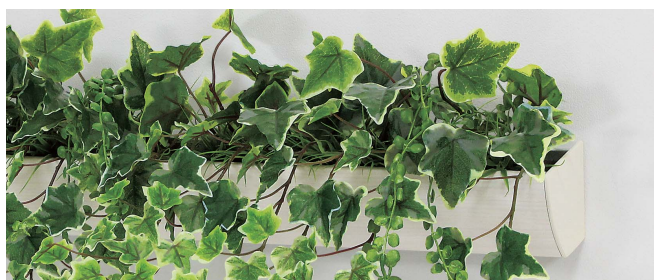
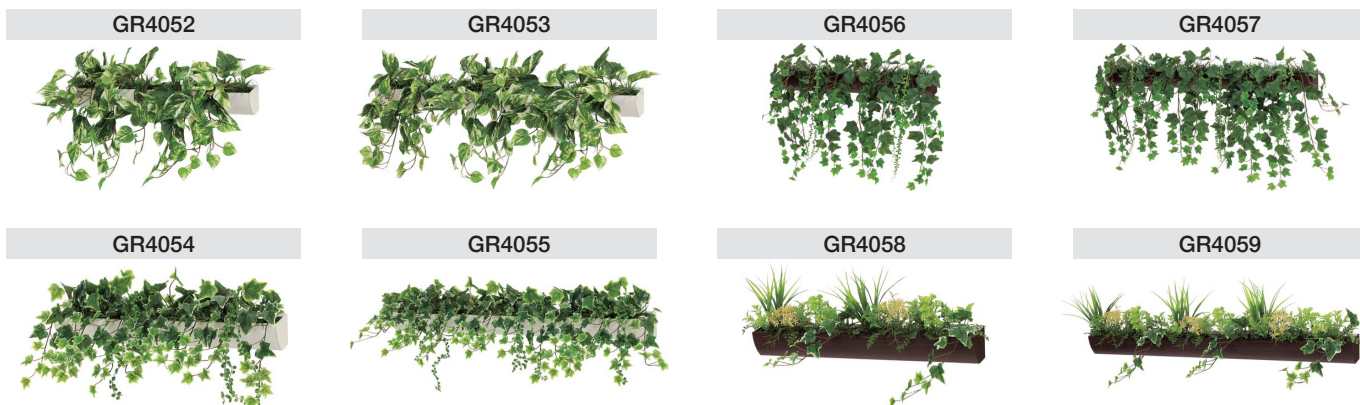

壁に取り付けると少し前に傾斜するポットデザイン。グリーンを斜め上から見れてオシャレに飾れます。

ポット
詳細図

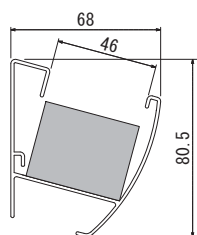

本体	アルミ押出材 木目シート貼り仕上 + 樹脂キャップ ポット
装飾	造花
付属品	直掛け用フック (かっちり掛けフック)

コード	品番	ポット外寸法 WXHXD(mm)	外寸法 WXHXD (mm)	重量	価格	納期
5410	GR4052	607X80.5X68	700X370X400	0.9kg	-	4日~
5411	GR4053	908X80.5X68	1,000X370X400	1.3kg	-	4日~
5412	GR4054	607X80.5X68	700X240X300	0.8kg	-	4日~
5413	GR4055	908X80.5X68	1,000X240X300	1.2kg	-	4日~
5414	GR4056	607X80.5X68	700X450X300	0.9kg	-	4日~
5415	GR4057	908X80.5X68	1,000X450X300	1.4kg	-	4日~
5416	GR4058	607X80.5X68	620X240X180	0.8kg	-	4日~
5417	GR4059	908X80.5X68	920X240X180	1.1kg	-	4日~

コードのカラー ■アルミ製 ■樹脂製品 ■スチール製品 ■ステンレス製品 ■その他の製品



GR4161 × 2

GR4161



GR4162



ポット詳細図 (GR4161、GR4162)

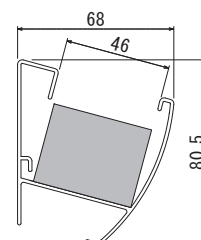

本体	アルミ押出材木目シート貼り仕上 + 樹脂キャップ ポット
装飾	造花
付属品	直掛け用フック (かっちり掛けフック)

コード	品番	ポット外寸法 WXHxD(mm)	外寸法 WXHxD (mm)	重量	価格	納期
5422	GR4161	307X80.5X68	330X600X200	0.6kg	-	4日~
5423	GR4162	307X80.5X68	400X900X150	0.6kg	-	4日~

素材のカラー

■ブラック ■グレー ■シルバー ■ブロンズ ■ホワイト ■ステンカラー ■生地 ■化研シルバー

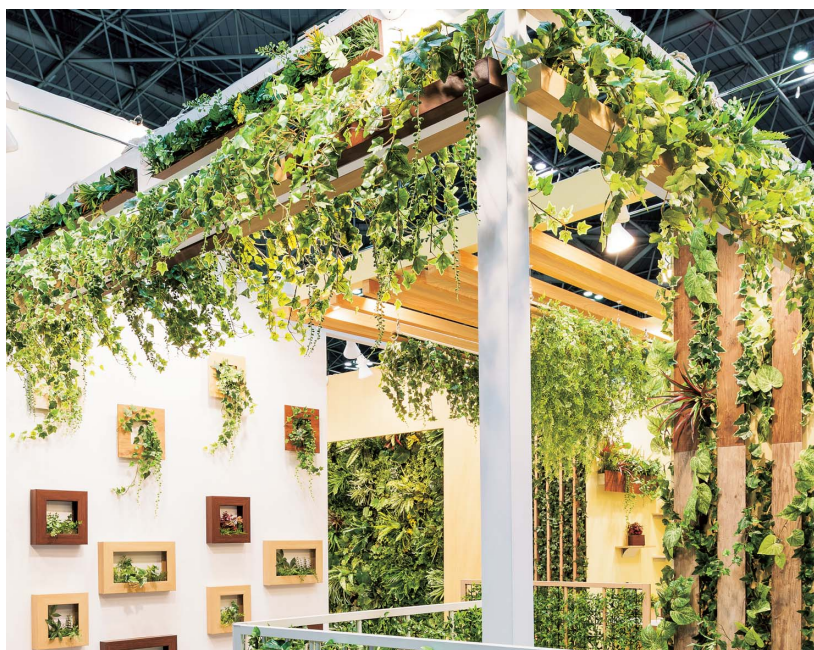

しだれ感を強調した設置例



ポットを逆さにして取付ける事も出来ます。ポットのラインがアクセント、グリーンが真下にさがり、しだれ感が強調されます。



壁に付けたポットからボリュームあるグリーン演出が出来ます。

壁付けタイプ

GR4068



GR4069



GR4070



GR4071



GR4072



GR4073



GR4074



GR4075



ポット詳細図

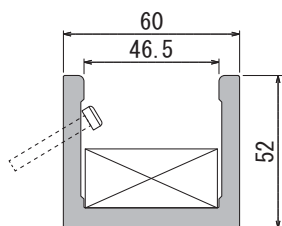

本体	樹脂木目転写 + 木棧シート貼り・樹脂キャップ ポット
装飾	造花
付属品	直付け用ビス・ビスキャップ

コード	品番	ポット外寸法 WXHXD(mm)	外寸法 WXHXD (mm)	重量	価格	納期
5424	GR4068	606X52X60	670X400X280	0.8kg	-	4日~
5425	GR4069	906X52X60	1,000X400X280	1.1kg	-	4日~
5426	GR4070	606X52X60	720X700X230	0.8kg	-	4日~
5427	GR4071	906X52X60	1,050X700X230	1.1kg	-	4日~
5428	GR4072	606X52X60	670X450X250	0.8kg	-	4日~
5429	GR4073	906X52X60	1,000X450X250	1.1kg	-	4日~
5430	GR4074	606X52X60	670X400X230	0.8kg	-	4日~
5431	GR4075	906X52X60	1,000X400X230	1.1kg	-	4日~

※外寸法はグリーンを含んだ総外寸法です。

コードのカラー

■アルミ製

■樹脂製品

■スチール製品

■ステンレス製品

■その他の製品

グリーンモード 卓上ポット

GR4380



GR4381



GR4382



GR4384



GR4385



GR4387



本体	樹脂木目転写
装飾	造花・ハッピー

コード	品番	ポット外寸法 WXHxD(mm)	外寸法 WXHxD (mm)	重量	価格	納期
5432	GR4380	93X83X93	200X200X200	0.3kg	-	4日~
5433	GR4381	93X83X93	200X200X200	0.3kg	-	4日~
5435	GR4382	93X83X93	300X250X300	0.3kg	-	4日~
5436	GR4384	93X83X93	150X200X150	0.3kg	-	4日~
5437	GR4385	93X83X93	250X250X250	0.3kg	-	4日~
5438	GR4387	93X83X93	400X450X350	0.3kg	-	4日~

素材のカラー

■ブラック ■グレー ■シルバー ■ブロンズ ■ホワイト ■ステンカラー ■生地 ■化研シルバー

GR4388



GR4389



GR4392



GR4393



GR4394



本体	樹脂木目転写
装飾	造花・ハッピー

コード	品番	ポット外寸法 WXHXD(mm)	外寸法 WXHXD (mm)	重量	価格	納期
5442	GR4388	318X83X93	450X250X250	0.6kg	-	4日~
5445	GR4392	318X83X93	400X200X250	0.6kg	-	4日~
5443	GR4394	318X83X93	400X250X250	0.6kg	-	4日~
5444	GR4389	318X83X93	400X200X200	0.6kg	-	4日~
5447	GR4393	318X83X93	400X250X250	0.6kg	-	4日~

コードのカラー

■ アルミ製

■ 樹脂製品

■ スチール製品

■ ステンレス製品

■ その他の製品

ソフトエッジ

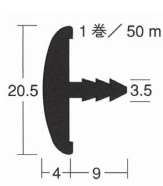

コード	商品名	価格	納期
8000	ソフトエッジ 20.5 茶	¥22,300	1~2日
8001	ソフトエッジ 20.5 黒	¥22,300	1~2日
8002	ソフトエッジ 20.5 グレー	¥22,300	1~2日
8003	ソフトエッジ 20.5 アイボリー	¥22,300	1~2日

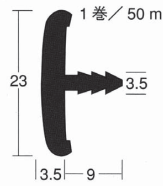

コード	商品名	価格	納期
8004	ソフトエッジ 23 茶	¥23,400	1~2日
8005	ソフトエッジ 23 黒	¥23,400	1~2日
8006	ソフトエッジ 23 グレー	¥23,400	1~2日
8007	ソフトエッジ 23 アイボリー	¥23,400	1~2日

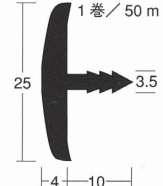

コード	商品名	価格	納期
8008	ソフトエッジ 25 茶	¥24,500	1~2日
8009	ソフトエッジ 25 黒	¥24,500	1~2日
8010	ソフトエッジ 25 グレー	¥24,500	1~2日
8011	ソフトエッジ 25 アイボリー	¥24,500	1~2日

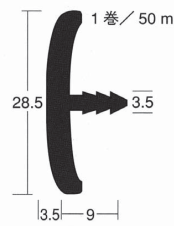

コード	商品名	価格	納期
8012	ソフトエッジ 28.5 茶	¥28,900	1~2日
8013	ソフトエッジ 28.5 黒	¥28,900	1~2日
8014	ソフトエッジ 28.5 グレー	¥28,900	1~2日
8015	ソフトエッジ 28.5 アイボリー	¥28,900	1~2日

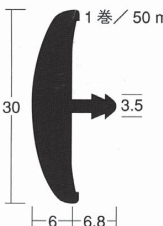

コード	商品名	価格	納期
8016	ソフトエッジ 30 茶	¥32,500	1~2日
8017	ソフトエッジ 30 黒	¥32,500	1~2日
8018	ソフトエッジ 30 グレー	¥32,500	1~2日
8019	ソフトエッジ 30 アイボリー	¥32,500	1~2日

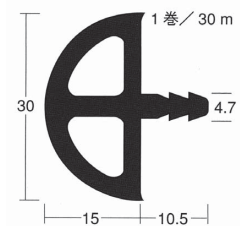

コード	商品名	価格	納期
8020	ソフトエッジ 中空30 茶	¥36,400	1~2日
8021	ソフトエッジ 中空30 黒	¥36,400	1~2日
8022	ソフトエッジ 中空30 グレー	¥36,400	1~2日
8023	ソフトエッジ 中空30 アイボリー	¥36,400	1~2日

DSソフト使用上の注意点

- まずソフトエッジを温めて巻きぐせをとってください。
・段ボールの中にソフトエッジを入れ布団乾燥機で温める。その時布団乾燥機のホースを差し込む穴とエッジを取り出す穴を必ず開けてください。
・水槽もしくはお風呂に熱湯を入れその中にソフトエッジを入れ温める。
・ストーブの近くにソフトエッジを置いて温める。
- 足幅はカタログ上 3.5 ミリになっていますが、生産ロットによってバラつきます。溝をきる前に必ず足幅をノギス等で測りマイナス 0.5 ミリ位で溝をきってください。
- きつい R 加工には必ず足を切り欠いて使用してください。
- 全体的に接着剤を使用したい場合には天板の溝をきった所に少量入れてください。（接着剤の量が少ないかなあとと思う位で調度良い）
- ソフトエッジを余り引っ張って巻かないでください。時間が経つと多少縮みます。
- エッジの最後の部分は簡単な治具を作って置いて切断すると便利です。100 ミリ位の角材に 2.7 ミリ~3 ミリ程度の溝をきって置いてエッジの足を溝に差し込んで切断したい部分を端部に合わせて包丁等で切断する。

アルミエッジ、塩ビエッジ

アルミエッジ A2-22.5

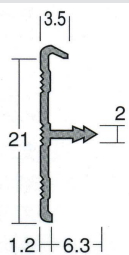

塩ビエッジ 21 白

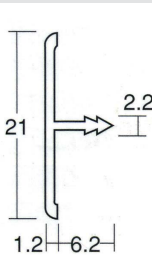

コード	商品名	価格	納期
8026	アルミエッジ A2-22.5X3.64M シルバー	¥1,500	1~2日
8024	塩ビエッジ 21X3.64M 白	¥1,040	1~2日

コード番号検索

■ アルミ製
 ■ ステンレス製品
 ■ 樹脂製品
 ■ その他の製品
 ■ スチール製品

- ・コード番号検索は、コード番号の若い順番から表記しています。
- ・コードの色は、商品の材質で分かれています。

コード	ページ	コード	ページ	コード	ページ	コード	ページ	コード	ページ	コード	ページ	コード	ページ
1000	1	1049	1	1098	4	1147	4	1196	2	1249	6	1298	10
1001	1	1050	1	1099	4	1148	4	1197	2	1250	6	1299	11
1002	1	1051	1	1100	1	1149	4	1198	2	1251	6	1300	10
1003	1	1052	1	1101	1	1150	3	1199	2	1252	6	1301	10
1004	1	1053	1	1102	1	1151	3	1200	5	1253	6	1302	10
1005	1	1054	1	1103	1	1152	3	1201	5	1254	6	1303	10
1006	1	1055	2	1104	1	1153	3	1202	5	1255	6	1304	10
1007	1	1056	2	1105	1	1154	3	1203	5	1256	6	1305	10
1008	1	1057	2	1106	1	1155	3	1204	5	1257	6	1306	10
1009	1	1058	2	1107	1	1156	3	1205	5	1258	6	1307	10
1010	1	1059	2	1108	1	1157	3	1206	5	1259	6	1308	10
1011	1	1060	3	1109	1	1158	3	1207	5	1260	6	1309	8
1012	1	1061	3	1110	1	1159	3	1208	5	1261	6	1310	10
1013	4	1062	3	1111	1	1160	3	1209	5	1262	4	1311	10
1014	4,99	1063	3	1112	1	1161	3	1210	5	1263	4	1312	8
1015	4,99	1064	3	1113	2	1162	3	1211	5	1264	4	1313	10
1016	1	1065	3	1114	3	1163	3	1212	5	1265	4	1314	10
1017	4	1066	3	1115	2	1164	3	1213	5	1266	4	1315	10
1018	4	1067	3	1116	2	1165	3	1214	5	1267	4	1316	10
1019	4	1068	3	1117	2	1166	3	1215	5	1268	2	1317	9
1020	1	1069	4	1118	3	1167	3	1216	5	1269	2	1318	10
1021	1	1070	4	1119	2	1168	2	1217	5	1270	6	1319	10
1022	1	1071	4	1120	2	1169	3	1218	5	1271	6	1320	9
1023	1	1072	4	1121	2	1170	3	1219	5	1272	6	1321	10
1024	1	1073	4	1122	2	1171	3	1220	5	1273	6	1322	10
1025	1	1074	4	1123	2	1172	3	1225	5	1274	6	1323	11
1026	4	1075	4	1124	2	1173	3	1226	5	1275	6	1324	11
1027	3	1076	4	1125	2	1174	3	1227	5	1276	6	1325	11
1028	1	1077	4	1126	2	1175	3	1228	5	1277	6	1326	11
1029	1	1078	4	1127	2	1176	3	1229	5	1278	3	1327	11
1030	1	1079	4	1128	2	1177	3	1230	6	1279	3	1328	11
1031	1	1080	4	1129	2	1178	3	1231	6	1280	6	1329	11
1032	1	1081	4	1130	4	1179	3	1232	6	1281	6	1330	11
1033	1	1082	4	1131	4	1180	3	1233	6	1282	6	1331	11
1034	4	1083	4	1132	4	1181	3	1234	6	1283	6	1332	11
1035	1	1084	4	1133	4	1182	2	1235	6	1284	6	1333	11
1036	1	1085	4	1134	2,81	1183	2	1236	6	1285	6	1334	11
1037	1	1086	3	1135	4	1184	2	1237	6	1286	6	1335	11
1038	2	1087	3	1136	2	1185	2	1238	6	1287	6	1336	11
1039	2	1088	3	1137	4	1186	2	1239	6	1288	6	1337	10
1040	2,40,41	1089	4	1138	4	1187	2	1240	6	1289	10	1338	10
1041	2	1090	4	1139	2,42	1188	2	1241	6	1290	10	1339	11
1042	2	1091	4	1140	2	1189	2	1242	6	1291	10	1340	11
1043	2	1092	4	1141	2	1190	2	1243	6	1292	10,95	1341	11
1044	2	1093	4	1142	4	1191	2	1244	6	1293	10	1342	4
1045	2	1094	4	1143	2	1192	2	1245	6	1294	10	1343	11
1046	2	1095	4	1144	4	1193	2	1246	6	1295	10	1344	11
1047	1	1096	4	1145	2	1194	2	1247	6	1296	10	1345	11
1048	1	1097	4	1146	4	1195	2	1248	6	1297	10	1346	11

コードのカラー

■ アルミ製
 ■ 樹脂製品
 ■ スチール製品
 ■ ステンレス製品
 ■ その他の製品

コード番号検索

- アルミ製
- ステンレス製品
- 樹脂製品
- その他の製品
- スチール製品

・コード番号検索は、コード番号の若い順番から表記しています。
 ・コードの色は、商品の材質で分かれています。

コード	ページ	コード	ページ	コード	ページ	コード	ページ	コード	ページ	コード	ページ	コード	ページ
1347	11	1400	13	1450	16	1500	5	1558	12、34	1630	18	1679	7
1348	11	1401	13	1451	16	1501	5	1559	12	1631	18	1680	17
1349	11	1402	13	1452	16	1502	5	1560	12	1632	18	1681	7
1350	56	1403	13	1453	16	1503	5	1561	12、42	1633	18	1682	8
1351	56	1404	13	1454	16	1504	13、34	1562	12	1634	18	1683	8
1352	11	1405	13	1455	16	1505	13	1563	12	1635	18	1684	8
1353	11	1406	13	1456	16	1506	14	1564	13	1636	18	1685	8
1354	11	1407	13	1457	16	1507	5	1565	13	1637	18	1686	8
1355	11	1408	12、34	1458	16	1508	51	1567	13	1638	18	1687	8
1356	11	1409	12、34	1459	16	1509	51	1568	13	1639	18	1688	8
1357	11	1410	12	1460	16	1510	51	1569	13	1640	18	1689	8
1358	11	1411	12	1461	16	1511	51	1571	13	1641	18	1690	8
1359	11	1412	12、41	1462	16	1512	51	1576	13	1642	18	1691	8
1362	11	1413	12	1463	16	1513	51	1577	13	1643	18	1692	8
1365	53	1414	12	1464	16	1514	51	1578	13	1644	18	1693	8
1366	11	1415	12、42	1465	16	1515	51	1579	13	1645	18	1694	8
1367	11	1416	12	1466	16	1516	3	1580	13	1646	18	1695	8
1368	11	1417	12	1467	16	1517	51	1581	13	1647	18	1696	8
1369	11	1418	12	1468	16	1518	51	1582	13	1648	18	1697	8
1370	12	1419	12	1469	16	1519	75	1600	17	1649	18	1698	8
1371	12	1420	12	1470	16	1520	75	1601	17	1650	22	1699	8
1372	12	1421	12	1471	16	1521	51、81	1602	17	1651	22	1700	7
1373	12	1422	13	1472	16	1522	51	1603	17	1652	22	1701	7
1374	11	1423	12	1473	16	1523	51	1604	17	1653	22	1702	7
1375	11	1424	14	1474	16	1524	77	1605	17	1654	22	1703	7
1376	11	1425	12	1475	16	1525	51	1606	17	1655	22	1704	7
1377	11	1426	12	1476	16	1526	1	1607	17	1656	22	1705	7
1378	11	1427	12	1477	16	1527	1	1608	17	1657	22	1706	7
1379	11	1428	12	1479	13	1528	1	1609	17	1658	22	1707	7
1380	11	1429	12	1480	13	1530	51	1610	17	1659	22	1708	7
1381	11	1430	12	1481	13	1531	51	1611	17	1660	22	1709	7
1382	11	1431	12	1482	13	1532	51	1612	17	1661	22	1710	7
1383	11	1432	12	1483	13	1540	52	1613	17	1662	22	1711	7、59
1384	11	1433	13	1484	13	1541	52	1614	17	1663	22	1712	7
1385	11	1434	13	1485	13	1543	12	1615	17	1664	22	1713	7
1386	13	1435	13	1486	13	1544	12	1616	17	1665	22	1714	7
1387	13	1436	13	1487	13	1545	12	1617	17	1666	22	1715	7
1388	13	1437	13	1488	13、34	1546	12	1618	17	1667	22	1716	7
1389	4	1438	13	1489	13、34	1547	12	1619	17	1668	22	1717	7
1390	53	1439	13	1490	52	1548	12	1620	17	1669	22	1718	7
1391	53	1440	13	1491	52	1549	12	1621	17	1670	22	1719	7
1392	53	1442	13	1492	52	1550	12	1622	17	1671	22	1720	7
1393	53	1443	13	1493	52	1551	12	1623	18	1672	22	1721	7
1394	53	1444	13	1494	52	1552	12	1624	18	1673	22	1722	7
1395	53	1445	13	1495	52	1553	12	1625	18	1674	22	1723	7
1396	53	1446	13	1496	14	1554	12	1626	18	1675	22	1724	7
1397	53	1447	13	1497	14	1555	12	1627	18	1676	22	1725	7
1398	53	1448	13	1498	14	1556	12	1628	18	1677	17	1726	7
1399	53	1449	13	1499	14	1557	12、34	1629	18	1678	17	1727	7

コード番号検索

- アルミ製
- ステンレス製品
- 樹脂製品
- その他の製品
- スチール製品

- ・コード番号検索は、コード番号の若い順番から表記しています。
- ・コードの色は、商品の材質で分かれています。

コード	ページ	コード	ページ	コード	ページ	コード	ページ	コード	ページ	コード	ページ	コード	ページ
1728	7	1778	8	1827	9	1917	18	1966	19	2045	21	2109	50,98
1729	7	1779	8	1828	9	1918	18	1967	19	2046	21	2110	19
1730	7	1780	8	1829	9	1919	18	1968	19	2047	21	2111	19
1732	7	1781	8	1830	9	1920	18	1969	19	2048	21	2112	19
1733	7	1782	8	1831	9	1921	18	1971	49	2049	21	2113	19
1734	7	1783	8	1832	9	1922	18	1972	49	2050	21	2114	19
1735	7	1784	8	1833	9	1923	18	1973	49	2051	21	2115	19
1736	7	1785	8	1834	10	1924	18	1974	49	2052	21	2117	19
1737	7	1786	8	1835	10	1925	18	1975	19	2053	21	2118	19
1738	7	1787	9	1836	10	1926	18	1976	19	2054	21	2119	19
1739	7	1788	9	1837	10	1927	18	2000	49	2055	21	2120	19
1740	7	1789	9	1840	10	1928	18	2001	49	2056	21	2121	19
1741	7	1790	9	1841	10	1929	18	2002	49	2057	21	2122	19
1742	7	1791	9	1842	10	1930	19	2003	49	2058	21	2123	20
1743	7	1792	9	1843	10	1931	19	2004	49	2059	21	2124	20
1744	7	1793	9	1844	10	1932	19	2005	49	2060	21	2125	20
1745	7	1794	9	1845	10	1933	19	2006	49	2061	21	2126	20
1746	7	1795	9	1846	10	1934	19	2007	49	2062	21	2127	20
1747	7	1796	9	1847	10	1935	19	2008	49	2063	21	2128	20
1748	7	1797	9	1850	10	1936	19	2009	49	2064	21	2129	20
1749	7	1798	9	1851	10	1937	19	2010	49	2065	21	2130	20
1750	7	1799	9	1852	10	1938	19	2011	49	2066	21	2131	20
1751	7	1800	9	1853	10	1939	19	2012	49	2067	21	2132	20
1752	7	1801	9	1854	10	1940	19	2013	49	2068	21	2133	20
1753	7	1802	9	1860	8	1941	19	2014	49	2069	21	2134	20
1754	7	1803	9	1861	8	1942	19	2015	49	2070	21	2135	20
1755	7	1804	9	1862	8	1943	19	2016	49	2071	21	2136	20
1756	7	1805	9	1863	8	1944	19	2017	49	2072	21	2137	20
1757	7	1806	9	1864	8	1945	19	2018	49	2073	21	2138	20
1758	7	1807	9	1865	8	1946	19	2019	49	2074	21	2139	20
1759	7	1808	9	1866	8	1947	19	2020	49	2075	21	2140	20
1760	8	1809	9	1867	8	1948	19	2021	49	2076	21	2141	20
1761	8	1810	9	1900	18	1949	19	2022	49	2077	21	2142	20
1762	8	1811	9	1901	18	1950	19	2023	49	2078	21	2143	20
1763	8	1812	9	1902	18	1951	19	2026	48	2079	21	2144	20
1764	8	1813	9	1903	18	1952	19	2027	48	2080	22	2145	20
1765	8	1814	9	1904	18	1953	19	2029	48	2081	22	2146	20
1766	8	1815	9	1905	18	1954	19	2030	48	2082	22	2147	20
1767	8	1816	9	1906	18	1955	19	2031	48	2083	22	2148	20
1768	8	1817	9	1907	18	1956	19	2032	48	2084	22	2149	20
1769	8	1818	9	1908	18	1957	19	2034	50	2100	50,98	2150	20
1770	8	1819	9	1909	18	1958	19	2035	50	2101	3,50,98	2151	20
1771	8	1820	9	1910	18	1959	19	2036	32,34,38	2102	50,98	2152	20
1772	8	1821	9	1911	18	1960	19	2036	40,41,42,48	2103	50	2153	20
1773	8	1822	9	1912	18	1961	19	2039	48	2104	50	2154	20
1774	8	1823	9	1913	18	1962	19	2040	48	2105	50	2155	20
1775	8	1824	9	1914	18	1963	19	2042	21	2106	50,98	2156	20
1776	8	1825	9	1915	18	1964	19	2043	21	2107	50,98	2157	20
1777	8	1826	9	1916	18	1965	19	2044	21	2108	50,98	2158	20

コード番号検索

- アルミ製
- 樹脂製品
- スチール製品
- ステンレス製品
- その他の製品

・コード番号検索は、コード番号の若い順番から表記しています。
 ・コードの色は、商品の材質で分かれています。

コード	ページ	コード	ページ	コード	ページ	コード	ページ	コード	ページ	コード	ページ	コード	ページ
2159	20	2213	28、37	2413	14	2462	16	2517	14	3006	72	3072	73
2160	20	2214	28、37	2414	14	2463	16	2518	14	3007	72	3073	73
2161	20	2215	28、37	2415	14	2464	16	2519	14	3008	72	3074	73
2162	20	2216	28、37	2416	14	2465	16	2520	14	3009	72	3084	73
2163	20	2217	28、37	2417	14	2466	16	2523	14	3010	72	3085	73
2164	20	2230	28、37	2418	14	2467	16	2524	14	3011	72	3086	73
2165	20	2231	28、37	2419	14	2468	16	2525	14	3012	72	3087	73
2166	20	2232	28、37	2420	14	2469	16	2526	14	3013	72	3088	73
2167	20	2240	29	2421	14	2470	17	2527	14	3014	72	3089	73
2168	20	2241	29	2422	14	2471	17	2528	14	3015	72	3090	73
2169	20	2300	62	2423	14	2472	17	2529	14	3016	72	3091	73
2170	20	2301	62	2424	14	2474	17	2530	14	3017	72	3092	68
2171	20	2302	62	2425	14	2475	16	2531	14	3018	72	3093	68
2172	20	2303	62	2426	14	2476	16	2532	14	3019	72	3094	68
2173	20	2304	62	2427	14	2477	16	2533	14	3020	72	3095	68
2174	20	2305	62	2428	15	2480	16	2534	15	3021	72	3096	68
2175	20	2307	62	2429	15	2481	16	2535	15	3022	72	3097	68
2176	20	2308	62	2430	15	2482	16	2536	15	3023	72	3098	68
2177	20	2309	62	2431	15	2483	16	2537	15	3024	72	3099	68
2178	20	2310	62	2432	15	2484	16	2539	15	3025	72	3100	68
2179	20	2311	19、62	2433	15	2485	16	2540	15	3026	72	3101	68
2180	21	2312	62	2434	15	2486	16	2541	15	3027	72	3102	68
2181	21	2313	62	2435	15	2488	17	2542	15	3028	72	3103	68
2182	21	2314	62	2436	15	2489	17	2543	15	3029	72	3104	68
2183	21	2315	62	2437	15	2490	17	2544	15	3035	72	3105	69
2184	21	2316	62	2438	15	2491	17	2545	15	3036	72	3106	69
2185	21	2317	62	2439	15	2492	17	2546	15	3037	72	3107	69
2186	21	2318	50、59、63	2440	15	2493	17	2547	15	3039	72	3108	69
2187	21	2319	63	2441	15	2494	17	2548	15	3040	72	3109	69
2188	21	2320	63	2442	15	2495	17	2549	15	3041	72	3110	69
2189	21	2321	63	2443	15	2496	17	2550	15	3042	73	3111	69
2190	21	2322	63	2444	15	2497	17	2551	15	3043	73	3112	69
2191	21	2323	63	2445	15	2498	17	2552	15	3044	73	3113	69
2192	21	2324	63	2446	15	2499	17	2553	15	3045	73	3114	69
2193	21	2325	63	2447	15	2502	14	2554	15	3046	73	3115	69
2194	21	2326	63	2448	15	2503	14	2555	3	3047	73	3116	69
2195	21	2327	63	2449	15	2504	14	2556	3	3048	73	3118	70
2196	21	2328	63	2450	15	2505	14	2557	3	3049	73	3119	70
2197	21	2329	63	2451	15	2506	14	2558	3	3050	73	3120	70
2198	21	2330	63	2452	15	2507	14	2559	3	3051	73	3121	70
2199	21	2331	59、63	2453	15	2508	14	2560	5	3052	73	3122	70
2200	28	2334	62	2454	15	2509	14	2561	5	3053	73	3123	70
2201	28	2403	17	2455	15	2510	15	2562	5	3054	73	3124	70
2202	28	2404	17	2456	15	2511	15	3000	72	3066	73	3125	70
2203	28	2405	12	2457	15	2512	14	3001	72	3067	73	3126	70
2204	28	2406	12	2458	15	2513	14	3002	72	3068	73	3127	70
2210	28、37	2410	14	2459	16	2514	14	3003	72	3069	73	3128	70
2211	28、37	2411	14	2460	16	2515	14	3004	72	3070	73	3129	70
2212	28、37	2412	14	2461	16	2516	14	3005	72	3071	73	3130	70

コード番号検索

- アルミ製
- ステンレス製品
- 樹脂製品
- その他の製品
- スチール製品

・コード番号検索は、コード番号の若い順番から表記しています。
 ・コードの色は、商品の材質で分かれています。

コード	ページ	コード	ページ	コード	ページ	コード	ページ	コード	ページ	コード	ページ	コード	ページ
3131	70	3180	63	3232	76	3290	76	3341	29	3393	30	3442	55
3132	70	3181	63	3233	76	3291	76	3342	29, 37	3394	30	3444	55
3133	70	3182	63	3234	76	3292	76	3343	29	3395	30	3445	55
3134	70	3183	63	3235	76	3293	76	3344	29, 37	3396	30	3446	55
3135	70	3184	63	3236	76	3294	76	3345	29	3397	30	3447	55
3136	70	3185	63	3237	76	3295	28	3346	29, 37	3398	30	3448	55
3137	70	3186	63	3238	76	3296	28	3347	29	3399	30	3460	56
3138	70	3187	63	3239	76	3297	28	3348	29	3400	30	3461	56
3139	70	3188	63	3240	76	3298	28	3349	29	3401	30	3464	77
3140	71	3189	63	3241	76	3300	28, 37	3350	29	3402	30	3465	77
3141	71	3190	63	3242	76	3301	28, 37	3351	29	3403	30	3467	77
3142	71	3191	63	3243	76	3302	28, 37	3352	29	3404	30	3468	77
3143	71	3192	63	3244	76	3303	28, 37	3353	29	3405	30	3469	77
3144	71	3193	63	3245	76	3304	28, 37	3354	29	3406	30	3470	77
3145	71	3194	63	3246	76	3305	28, 37	3355	29	3407	30	3471	77
3146	71	3195	63	3247	76	3306	28, 37	3356	29	3408	30	3472	57
3147	53	3196	63	3248	76	3307	28, 37	3357	29	3409	30	3473	57
3148	53	3197	63	3249	76	3308	28, 37	3359	29	3410	30	3474	57
3149	53	3198	63	3250	76	3309	28, 37	3360	29	3411	30	3475	57
3150	53	3199	63	3251	76	3310	28, 37	3361	29	3412	30	3476	57
3151	58	3200	63	3252	76	3312	28, 37	3362	29	3413	30	3477	57
3152	58	3201	63	3253	76	3313	28, 37	3363	29	3414	30	3478	57
3153	58	3202	63	3254	76	3314	28, 37	3364	29	3415	30	3479	57
3154	58	3203	63	3255	76	3315	28, 37	3365	28, 37	3416	30	3480	57
3155	58	3204	63	3256	76	3316	28, 37	3366	29	3417	30	3481	57
3156	58	3205	63	3257	76	3317	28, 37	3367	29	3418	51	3482	57
3157	58	3206	63	3261	76	3318	28, 37	3368	28, 37	3419	52	3483	57
3158	58	3207	63	3262	76	3319	28, 37	3369	29	3420	52	3484	57
3159	58	3208	63	3266	76	3320	28, 37	3370	29	3421	52	3491	57
3160	58	3209	63	3267	76	3321	28, 37	3371	29	3422	52	3492	57
3161	58	3210	63	3271	76	3322	28, 37	3372	29	3423	51	3493	57
3162	58	3211	63	3272	76	3323	28, 37	3373	29	3424	52	3494	57
3163	58	3212	63	3273	76	3324	28, 37	3374	29	3425	52	3495	57
3164	58	3213	63	3274	76	3325	28, 37	3375	29	3426	52	3496	57
3165	58	3214	63	3275	76	3326	28, 37	3376	29	3427	52	3497	57
3166	58	3215	63	3276	76	3327	28, 37	3377	29	3428	52	3498	57
3167	63	3216	63	3277	76	3328	28, 37	3378	29	3429	52	3507	57
3168	63	3217	76	3278	76	3329	28, 37	3379	30	3430	52	3508	57
3169	63	3218	76	3279	76	3330	28, 37	3380	30	3431	52	3509	57
3170	63	3220	76	3280	76	3331	28, 37	3381	30	3432	52	3510	57
3171	63	3222	76	3281	76	3332	28, 37	3382	30	3433	52	3511	57
3172	63	3224	76	3282	76	3333	28, 37	3383	30	3434	52	3512	57
3173	63	3225	76	3283	76	3334	28, 37	3386	30	3435	52	3513	57
3174	63	3226	76	3284	76	3335	28, 37	3387	30	3436	55	3514	57
3175	63	3227	76	3285	76	3336	28, 37	3388	28, 37	3437	55	3518	78
3176	63	3228	76	3286	76	3337	28, 37	3389	30	3438	55	3519	78
3177	63	3229	76	3287	76	3338	28, 37	3390	30	3439	55	3520	57
3178	63	3230	76	3288	76	3339	29	3391	30	3440	55	3521	78
3179	63	3231	76	3289	76	3340	29, 37	3392	30	3441	55	3522	78

コード番号検索

- アルミ製
- 樹脂製品
- スチール製品
- ステンレス製品
- その他の製品

・コード番号検索は、コード番号の若い順番から表記しています。
 ・コードの色は、商品の材質で分かれています。

コード	ページ	コード	ページ	コード	ページ	コード	ページ	コード	ページ	コード	ページ	コード	ページ
3523	78	3572	65	3625	74	3679	79	3740	176	3790	152	3849	154
3524	78	3573	65	3626	74	3680	79	3741	176	3791	152	3850	154
3525	78	3574	65	3627	74	3681	79	3742	176	3792	152	3851	154
3526	78	3575	65	3628	74	3682	79	3744	176	3793	152	3852	154
3527	78	3576	65	3629	74	3686	79	3745	176	3794	152	3853	154
3528	78	3577	65	3630	74	3687	80	3746	176	3795	152	3854	154
3529	78	3578	65	3631	74	3688	80	3747	176	3796	152	3855	154
3530	78	3579	65	3632	74	3689	80	3748	176	3797	152	3856	154
3531	78	3580	65	3633	74	3690	80	3749	176	3798	152	3857	154
3532	78	3581	65	3634	74	3691	80	3750	176	3799	152	3858	154
3533	78	3582	65	3635	74	3692	80	3751	176	3800	152	3859	154
3534	78	3583	65	3636	74	3693	80	3752	176	3801	152	3860	154
3535	78	3584	65	3637	74	3694	80	3753	176	3802	152	3861	154
3536	78	3585	65	3638	74	3695	80	3754	176	3803	152	3862	154
3537	78	3586	65	3639	74	3696	80	3755	176	3804	152	3863	154
3538	78	3588	65	3640	74	3697	80	3756	176	3805	152	3864	154
3539	78	3589	65	3641	74	3698	80	3757	176	3806	152	3865	154
3540	78	3590	65	3642	74	3699	80	3758	176	3807	152	3866	154
3541	78	3591	65	3643	74	3701	80	3759	176	3808	152	3867	154
3542	78	3592	65	3647	75	3702	80	3760	151	3809	152	3868	154
3543	78	3593	65	3648	75	3703	80	3761	151	3810	153	3869	154
3544	78	3594	65	3649	75	3704	80	3762	151	3811	153	3871	57
3545	78	3595	65	3650	75	3707	80	3763	151	3812	153	3872	57
3546	78	3596	65	3651	75	3711	175	3764	151	3813	153	3873	57
3547	78	3597	65	3652	75	3712	175	3765	151	3814	153	3874	57
3548	78	3598	65	3653	75	3713	175	3766	151	3815	153	3881	93
3549	78	3599	66	3654	75	3714	175	3767	151	3816	153	3882	93
3550	78	3600	66	3655	75	3715	175	3768	151	3817	153	3885	173
3551	78	3601	66	3656	75	3716	175	3769	151	3818	153	3886	173
3552	78	3602	66	3657	75	3717	175	3770	151	3819	153	3887	173
3553	78	3603	66	3658	75	3718	175	3771	151	3820	153	3888	173
3554	78	3604	66	3659	75	3719	175	3772	151	3821	153	3889	173
3555	78	3605	66	3660	75	3720	175	3773	151	3822	153	3890	173
3556	78	3606	67	3661	75	3721	175	3774	151	3823	153	3891	173
3557	78	3607	67	3662	75	3722	175	3775	151	3824	153	3924	27
3558	78	3608	67	3663	75	3723	175	3776	151	3825	153	3925	27
3559	78	3609	67	3664	75	3724	175	3777	151	3826	153	3926	27
3560	78	3610	67	3666	79	3725	175	3778	151	3827	153	3927	27
3561	78	3611	67	3667	79	3726	175	3779	151	3828	153	3928	27
3562	78	3612	67	3668	79	3727	175	3780	151	3839	158	3929	27
3563	78	3613	67	3669	79	3728	175	3781	151	3840	158	3930	27
3564	78	3614	67	3670	79	3729	175	3782	151	3841	158	3931	27
3565	78	3618	73	3671	79	3730	175	3783	151	3842	154	3932	27
3566	78	3619	73	3672	79	3731	175	3784	151	3843	154	3933	27
3567	78	3620	73	3673	79	3732	175	3785	151	3844	154	3938	27
3568	78	3621	73	3674	79	3736	175	3786	152	3845	154	3939	27
3569	65	3622	74	3675	79	3737	175	3787	152	3846	154	3940	27
3570	65	3623	74	3676	79	3738	175	3788	152	3847	154	3941	27
3571	65	3624	74	3678	79	3739	175	3789	152	3848	154	3942	27

コード番号検索

- アルミ製
- ステンレス製品
- 樹脂製品
- その他の製品
- スチール製品

- ・コード番号検索は、コード番号の若い順番から表記しています。
- ・コードの色は、商品の材質で分かれています。

コード	ページ	コード	ページ	コード	ページ	コード	ページ	コード	ページ	コード	ページ	コード	ページ
3943	27	4071	26	4123	59	4217	144	4295	81	4465	173	4558	115
3944	27	4072	26	4124	95	4218	144	4296	81	4485	96	4563	127
3945	27	4073	26	4127	116	4219	144	4297	81	4486	96	4565	127
3946	27	4074	26	4128	116	4220	144	4298	36	4487	96	4569	128
3947	27	4075	26	4129	116	4221	145	4299	36	4488	97	4571	128
4001	54	4076	26	4130	116	4222	145	4300	36	4489	97	4572	128
4002	94	4077	26	4146	154	4223	145	4301	36	4490	97	4574	128
4003	94	4078	26	4147	154	4224	145	4302	36	4492	96	4575	128
4004	94	4079	26	4148	154	4225	145	4303	37	4499	32,34,38,42	4577	128
4005	94	4080	26	4153	155	4226	145	4304	47	4500	32	4578	128
4006	95	4081	26	4154	155	4227	145	4305	47	4501	32	4579	128
4007	38	4082	26	4155	155	4228	145	4306	47	4502	32	4580	128
4008	38	4083	26	4156	155	4229	145	4307	47	4503	32	4581	129
4009	38	4084	26	4157	155	4230	145	4308	47	4504	32	4582	129
4010	34,38	4085	26	4158	156	4231	145	4309	47	4505	32,34,38	4587	130
4011	38	4086	26	4159	156	4239	60	4310	47	4506	32,34,38,41,42	4588	130
4012	38	4087	26	4160	156	4240	60	4414	110	4507	32,34,38	4589	130
4013	38	4088	26	4161	156	4241	61	4415	110	4512	115	4590	130
4016	43	4089	26	4186	141	4242	61	4416	110	4513	115	4591	131
4017	38	4090	26	4187	141	4251	60,61	4417	110	4514	115	4594	132
4018	72	4091	26	4188	141	4252	60,61	4418	110	4515	115	4595	132
4019	95	4092	26	4189	141	4253	60,61	4419	110	4518	115	4599	133
4020	95	4093	26	4190	141	4254	60,61	4420	110	4519	115	4620	168
4021	95	4094	26	4191	141	4255	60,61	4421	110	4520	115	4621	168
4022	95	4095	26	4192	141	4256	61	4422	113	4521	115	4622	168
4023	95	4096	26	4193	141	4257	61	4423	113	4524	115	4623	168
4024	95	4097	26	4194	141	4258	61	4424	113	4525	115	4624	168
4025	95	4098	26	4195	141	4259	61	4425	113	4526	115	4670	118
4026	95	4099	26	4196	142	4260	61	4426	113	4527	115	4671	118
4028	96	4100	26	4197	142	4261	61	4427	113	4530	115	4672	118
4031	157	4101	26	4198	142	4262	61	4428	113	4531	115	4673	118
4032	157	4102	26	4199	142	4263	61	4435	103	4532	115	4674	118
4033	157	4103	26	4200	142	4275	95	4442	171	4535	115	4675	118
4034	157	4104	26	4201	142	4276	36	4443	171	4536	115	4676	118
4035	157	4105	59	4202	142	4277	36	4444	171	4537	115	4677	118
4036	157	4106	59	4203	142	4278	36	4445	171	4538	115	4678	118
4037	158	4107	59	4204	143	4279	36	4446	171	4541	115	4679	118
4038	158	4109	59	4205	143	4280	36	4447	171	4542	115	4680	118
4039	158	4110	59	4206	143	4281	36	4448	174	4543	115	4681	118
4040	32,34,38	4111	59	4207	143	4282	37	4450	174	4544	115	4682	118
4041	32,34,38	4114	59	4208	143,145	4284	36	4452	174	4547	115	4683	118
4042	32,34,38	4115	59	4209	143	4285	54	4454	172	4548	115	4684	118
4043	32,34,38	4116	59	4210	143	4286	98	4455	172	4549	115	4685	118
4065	26	4117	59	4211	143	4287	99	4456	172	4550	115	4686	118
4066	26	4118	59	4212	143	4288	99	4457	172	4553	115	4687	118
4067	26	4119	59	4213	143	4289	99	4458	172	4554	115	4688	118
4068	26	4120	59	4214	144	4292	81	4462	173	4555	115	4689	119
4069	26	4121	59	4215	144	4293	79	4463	173	4556	115	4690	119
4070	26	4122	59	4216	144	4294	79	4464	173	4557	115	4691	119

コード番号検索

- アルミ製
- ステンレス製品
- 樹脂製品
- その他の製品
- スチール製品

- ・コード番号検索は、コード番号の若い順番から表記しています。
- ・コードの色は、商品の材質で分かれています。

コード	ページ	コード	ページ	コード	ページ	コード	ページ	コード	ページ	コード	ページ	コード	ページ
4692	119	4748	103	4848	159	4898	168	4982	134	5053	117	5219	148
4693	119	4749	103	4849	160	4899	168	4983	134	5054	117	5221	148
4694	119	4752	103	4850	160	4900	124	4984	134	5055	116	5222	148
4695	120	4753	103	4851	160	4901	124	4985	134	5057	106	5229	148
4696	120	4754	103	4852	161	4902	124	4986	134	5058	106	5230	148
4697	120	4767	107	4853	161	4903	124	4987	134	5059	106	5231	148
4698	120	4768	107	4854	161	4908	124	4988	134	5168	136	5232	148
4699	120	4769	107	4855	161	4909	124	4989	134	5169	136	5233	148
4700	120	4770	107	4856	161	4910	124	4990	134	5170	136	5234	148
4701	120	4771	114	4857	162	4911	124	4991	134	5171	136	5235	148
4702	120	4772	114	4859	162	4924	124	4992	134	5172	136	5236	148
4703	120	4776	107	4860	162	4925	124	4993	134	5173	137	5237	148
4704	120	4777	107	4861	163	4926	124	4994	134	5175	138	5238	148
4705	120	4778	103	4862	163	4927	125	4995	134	5176	138	5240	148
4706	120	4781	108	4863	163	4928	125	4996	134	5177	146	5241	148
4707	121	4782	108	4864	163	4929	125	4997	134	5178	146	5242	149
4708	121	4783	108	4865	164	4930	125	4998	134	5179	146	5243	149
4709	121	4784	108	4866	165	4931	125	5000	134	5180	146	5244	149
4710	121	4785	108	4867	165	4933	126	5001	134	5181	146	5245	149
4711	122	4786	108	4868	165	4935	126	5002	134	5182	146	5246	149
4712	122	4787	112	4869	165	4939	126	5003	134	5184	146	5247	149
4713	122	4788	112	4870	165	4941	126	5004	134	5185	146	5248	149
4714	122	4789	112	4871	165	4945	126	5005	134	5192	146	5249	149
4715	122	4795	114	4872	165	4947	126	5006	134	5193	146	5250	149
4716	122	4796	114	4873	166	4951	127	5007	134	5194	147	5251	149
4717	122	4800	111	4874	166	4953	127	5008	134	5195	147	5252	149
4718	122	4801	111	4875	166	4957	127	5009	134	5196	147	5253	149
4719	122	4802	111	4876	166	4959	127	5010	134	5197	147	5254	149
4720	122	4803	111	4877	166	4960	133	5011	134	5198	147	5255	149
4721	122	4804	111	4878	166	4961	133	5012	134	5199	147	5256	149
4722	122	4805	111	4879	166	4962	133	5013	134	5200	147	5257	149
4723	123	4806	109	4880	166	4963	133	5014	135	5201	147	5258	149
4724	123	4807	109	4881	166	4964	133	5015	135	5202	147	5259	149
4725	123	4808	109	4882	166	4965	133	5016	135	5203	147	5260	150
4726	123	4810	40	4883	166	4966	133	5017	135	5204	147	5261	150
4727	123	4811	40	4884	166	4967	133	5018	135	5205	147	5262	150
4728	123	4812	40	4885	169	4968	133	5027	112	5206	147	5263	150
4729	123	4813	40	4886	169	4969	133	5030	48	5207	147	5264	150
4730	123	4814	40	4887	169	4970	133	5031	48	5208	147	5265	150
4731	123	4815	40	4888	169	4972	134	5032	48	5209	147	5266	150
4732	123	4816	40	4889	167	4973	134	5033	48	5210	147	5267	150
4733	123	4840	45	4890	167	4974	134	5045	100	5211	147	5269	150
4734	123	4841	45	4891	167	4975	134	5046	100	5212	148	5270	150
4735	123	4842	45	4892	167	4976	134	5047	100	5213	148	5271	150
4736	123	4843	34	4893	167	4977	134	5048	100	5214	148	5272	150
4737	123	4844	34	4894	167	4978	134	5049	100	5215	148	5273	150
4738	123	4845	81	4895	167	4979	134	5050	100	5216	148	5274	150
4743	103	4846	159	4896	168	4980	134	5051	117	5217	148	5280	103
4747	103	4847	159	4897	168	4981	134	5052	117	5218	148	5281	103

コード番号検索

- アルミ製
- ステンレス製品
- 樹脂製品
- その他の製品
- スチール製品

- ・コード番号検索は、コード番号の若い順番から表記しています。
- ・コードの色は、商品の材質で分かれています。

コード	ページ	コード	ページ	コード	ページ	コード	ページ	コード	ページ	コード	ページ	コード	ページ
5282	103	5349	185	5399	192	5477	179	5581	183	5828	101	8024	198
5283	103	5350	185	5400	192	5478	179	5582	183	5829	101	8026	198
5284	103	5352	186	5401	192	5479	179	5583	183	5830	101	9020	75
5285	103	5353	186	5402	192	5480	179	5584	183	5831	101	9021	74
5286	103	5354	186	5403	192	5481	179	5585	183	5832	101	9022	74
5287	103	5355	186	5404	192	5482	179	5586	183	5836	140	9023	74
5288	103	5356	186	5405	192	5483	179	5587	183	5837	140	9024	75
5289	103	5357	186	5410	193	5484	179	5588	183	5838	140	9025	74
5290	103	5358	186	5411	193	5485	179	5589	183	5840	170	9026	74
5301	104	5359	187	5412	193	5502	180	5590	183	5841	170	9027	74
5302	104	5360	187	5413	193	5503	180	5600	46	5842	170	9028	74
5303	104	5361	187	5414	193	5504	180	5601	46	5843	170	9033	75
5310	43	5362	187	5415	193	5505	180	5602	46	5844	105	9038	74
5311	43	5363	187	5416	193	5506	180	5603	46	5845	105	9040	82
5312	43	5364	187	5417	193	5507	180	5604	44	5846	105	9041	82
5313	43	5365	187	5422	194	5508	180	5605	44	5847	105	9042	82
5314	43	5366	188	5423	194	5509	180	5606	44	5850	13、35	9043	82
5315	43	5367	188	5424	195	5510	180	5607	44	5851	13、35	9044	82
5316	43	5368	188	5425	195	5528	181	5608	44	5852	34	9045	82
5317	43	5369	188	5426	195	5529	181	5609	44	5853	35	9046	82
5318	41	5370	188	5427	195	5530	181	5610	113	5854	35	9050	75
5319	41	5371	188	5428	195	5531	181	5611	113	5855	35	9051	74
5320	41	5372	188	5429	195	5532	181	5800	60	5856	35	9052	74
5321	41	5373	188	5430	195	5548	117	5801	60	5857	35	9053	74
5322	41	5374	189	5431	195	5549	117	5802	60	5858	41		
5323	41	5375	189	5432	196	5550	117	5803	60	8000	198		
5324	41	5376	189	5433	196	5551	139	5804	60	8001	198		
5325	41	5377	189	5435	196	5552	174	5805	60	8002	198		
5326	41	5378	189	5436	196	5553	174	5806	60	8003	198		
5327	41	5379	189	5437	196	5554	174	5807	60	8004	198		
5328	48	5380	189	5438	196	5555	174	5808	60	8005	198		
5329	41	5381	190	5442	197	5556	174	5809	60	8006	198		
5330	41	5382	190	5443	197	5557	174	5810	42	8007	198		
5331	41	5383	190	5444	197	5558	174	5811	42	8008	198		
5332	41	5384	190	5445	197	5559	174	5812	42	8009	198		
5333	34	5385	190	5447	197	5560	174	5813	31	8010	198		
5334	34	5386	190	5462	177	5561	174	5814	31	8011	198		
5335	34	5387	190	5463	177	5562	174	5815	31	8012	198		
5336	34	5388	190	5464	177	5563	174	5816	31	8013	198		
5338	184	5389	190	5467	178	5565	182	5817	31	8014	198		
5339	184	5390	190	5468	178	5566	182	5818	31	8015	198		
5340	41	5391	191	5469	178	5567	182	5820	101	8016	198		
5341	184	5392	191	5470	178	5568	182	5821	101	8017	198		
5343	184	5393	191	5471	178	5569	182	5822	101	8018	198		
5344	184	5394	191	5472	178	5570	182	5823	101	8019	198		
5345	184	5395	191	5473	178	5571	182	5824	101	8020	198		
5346	185	5396	191	5474	178	5572	182	5825	101	8021	198		
5347	185	5397	191	5475	178	5573	182	5826	101	8022	198		
5348	185	5398	192	5476	178	5574	182	5827	101	8023	198		

商品名検索

あ	ページ
アクアバス / 塩ビ透明丸パイプ	26
アクリルミラー	180
アーム AL-J1 ストレート	164～168
アーム AL-J2 T型	166
アーム AL-J4 L型	164、166
アームライト EX-RA	164、166
雨除け 225	54
雨除け 342	32、34、38、41、42
アルミ板	78
アルミエッジ A2-22.5	198
アルミ H 型ジョイナー	75
アルミ H 型ジョイナー HM	75
アルミ H 型ジョイナー HH	75
アルミ H 型ジョイナー H 柱	75
アルミ角棒 / アルマイト付	9
アルミ角棒 / 生地材	10
アルミキャップ	28、37
アルミ掲示板 SBD	142
アルミ掲示板 SBX	142
アルミコ型ジョイナー	74
アルミコ C ジョイナー	74
アルミ C 型チャンネル / アルマイト付	12
アルミ C 型チャンネル / 生地材	12
アルミ CC ジョイナー	74
アルミジュータン押え	75
アルミスバンドレル	59
アルミダイキャスト三脚コーナー口 2X30 用	34
アルミダイキャスト三脚コーナー口 2X40 用	41
アルミダイキャスト三脚コーナー口 2X50 用	42
アルミチャンネル / アルマイト付	10、11
アルミチャンネル / 生地材	11
アルミ出隅ジョイナー A	74
アルミ出隅ジョイナー AC	73
アルミ等辺アングル / アルマイト付	1、2
アルミ等辺アングル / 生地材	3
アルミ等辺角パイプ / アルマイト付	12、13
アルミ等辺角パイプ / 生地材	13、14
アルミバンチング板	76
アルミ平角棒 / アルマイト付	7、8
アルミ平角棒 / 生地材	8、9
アルミ不等辺アングル / アルマイト付	3、4
アルミ不等辺アングル / 生地材	5
アルミ不等辺角パイプ / アルマイト付	14、15
アルミ不等辺角パイプ / 生地材	15、16
アルミフランジパネル	68～71
アルミフリーアングル	58
アルミ丸パイプ / アルマイト付	19、20、21
アルミ丸パイプ / 生地材	17、18、19
アルミ見切縁	77
アルモード 120	151
アルモード 131	151
アルモード 2335	155
アルモード 2338	156

あ	ページ
アルモード 2341	156
アルモード 2342	155
アルモード 2373	157
アルモード 2374	157
アルモード 2376	158
アルモード 240	154
アルモード 299	158
アルモード 333	151
アルモード 533KK	154
アルモード 617	153
アルモード 6618	153
アルモード 671KK	154
アルモード AP-55	152
アルモード AP-340	152
アルモード AP-350	152
アレンジパネル	57
アングル L1.1X26X34X3700	32、34、38
安全衛生旗	181
安全旗 小	181
安全旗 大	181
い	ページ
イージービクト 50	139
入隅ジョイナー	74
う	ページ
ウォールグリーン	186～191
薄物アルミアングル / アルマイト付	1
え	ページ
エンドアーム EX-J9	164～166
エンドキャップ	117
エンドカバー AL-J9 ストレート	164～168
エンドカバー AL-J10 L 型	164～168
エンドカバー AL-J11 T 型	166、168
塩ビアングル	6
塩ビエッジ 21	198
塩ビ角パイプ	16
塩ビ角棒	10
塩ビカラーアングル	6
塩ビチャンネル	11
塩ビ不等辺アングル	6
塩ビフラットバー	9
塩ビフリーアングル	58
塩ビ丸パイプ	22
塩ビ 20 パイボトムバー	61
か	ページ
外照灯取付金具	46
改造キット	115、116
鍵	153
角型アジャスト	52
角型ソケット	52
角パイプ用内キャップ	16
角バンド	28、37
角マジックテープ	165
片長 3 ミリ	53

商品名検索

か	ページ
片長 6 ミリ上	53
片長 6 ミリ下	53
片長 8 ミリ上	53
片長 8 ミリ下	53
片長用クッション	53
片ループワイヤー	173
簡易ホルダー	101
簡易ロック	153
看板用 LED 蛍光灯	101 ~ 103
看板枠 3103(30 ミリ用)	51
看板枠 3116(25 ミリ用)	51
看板枠 3117(19 ミリ用)	51
看板枠 15562	51
看板枠 15755	51、81
看板枠 24750	51
看板枠 35463	51
看板枠 39608	51
看板枠 39609	51
看板枠 39609 用コーナー	51
看板枠 R & S	93
き	ページ
生地 PH 金具	71
キャスター付タンカンバリケード	179
キャップ	174
共架金具	31
く	ページ
クリップ	103
グリーンスタンド	179
グリーンタンカンバリケード	179
グリーンモード	182 ~ 197
け	ページ
蛍光灯配線セット KHS-2/3/4	103
掲示板用 HF フレーム	45
化粧ビス	118 ~ 138
こ	ページ
公団型バリケード	179
コ型チャンネル	29
黒板用部材	55
黒板らく太郎	178
黒板らく太郎ロング	178
コーナー金具	49
5 パイネットフック F 型	73
5 パイネットフック H 型	73
5 パイ PH フック	70
5 ミリ車上	52
5 ミリ車下	52
5 ミリジカ上	52
5 ミリジカ下	52
ゴールドサインナット	129
コレダーライン	174 ~ 176
コロパン	144
さ	ページ
サインナットバッキン	128

さ	ページ
サインナット 平丸	126 ~ 129
皿ビス 3X6	50、98、99
三角カール板	30
三角コーナー	48
3 線 5 ミリ上レール	52
3 線 5 ミリ下レール	52
3 パイネットフック B 型	73
3 パイ PHL	70
3 ミリジカ上	52
3 ミリジカ下	52
3 ミリ複合板用 Z バー	54
3BD-HD-12	31
3BD-HD-17	31
3BD-HD-23	31
3BD-HD-30	31
300 パイスタッキングベース	155
し	ページ
シーリングメイト	174
四角カール板	29、30
室名札 FA タイプ	141
室名札 FB タイプ	140
室名札 FBY タイプ	140
室名札 UK タイプ	142
しめしめ 45	179
シャインコーナー	97
シャインフラット	95
シャーシ型器具 LA-20S	101
シャーシ型器具 LA-30S	101
シャーシ型器具 LA-32S	101
シャーシ型器具 LA-40S	101
10NSP	113
16 ミリ用キャップ	63
12NSP	110
12 ミリ三角両面テープ	43
ジョイントバス / 塩ビ透明継手	26
ジョイントピン	174 ~ 175
ジョイントピン 3 Φ×80	62
ジョイント FB3 × 20 × 196	48
人感センサー	105
新リオライト DC12V DC24V	116
す	ページ
垂直吊り金具	151
スタンドバー	149
スチールホワイトアングル	5
スチール丸パイプ	28、29、37
ステン 8 ミリ片長チャンネル	53
ステン 10 ミリ片長チャンネル	53
ステン 12 ミリ片長チャンネル	53
ステン皿ビス 黒	50、98
ステン皿ビス 白	50、98
ステンピアス鍋	32、34、35、37 38、40、41、42
ステンレス化粧管 HL	24

商品名検索

す	ページ
ステンレス化粧管 #400	24
ステンレスコールドフラットバー	25
ステンレス等辺角パイプ HL	22
ステンレス等辺角パイプ #400	23
ステンレス平角棒 HL	25
ステンレス平角棒 #400	25
ステンレス不等辺角パイプ HL	23
ステンレス不等辺角パイプ #400	23
ステンレスフォーミングアングル	25
ステンレスミラー	180
ステン六角スプリングワッシャー 3/8	34
ステン六角スプリングワッシャー M10	41、42
ステン六角ナット 3/8	34
ステン六角ナット M10	41、42
ステン六角ボルト 3/8X90	34
ステン六角ボルト M10 × 140	41、42
ストッパー AL-H1 ストレート	167
ストッパー AL-H2 T型	167
ストッパー AL-H3 十字	167
ストッパー AL-H4 L型	167
ストッパー EX-H1 ストレート	164～165
ストッパー EX-H2 T型	165
ストッパー EX-H4 L型	164～165
ストッパー EX-H5 エンド	164～165
ストレートワイヤー	173
スプリングボール	72
スライドロック	149
スリムエイト	146
スリムエイトポスタースタンド	147
スリムエイト用スタンド	147
スリムエイト用スタンドバー	147
スリムエイト用吊り具	147
せ	ページ
関取くん	143,145
セフティー Nハンガー	176
そ	ページ
装飾平こねじスベサー	130
ソフトエッジ	198
た	ページ
台張	58
タイプ J	145
台巻	58
高リブ	28
卓上ポット	196～197
タコ出隅	74
タッチ	143
タバストリー	59～63
タバストリーキット	59、60、61、63
ち	ページ
チャオ	143
中間カバー	117
直ジョイント □ 1.5X27X20X196	32
直ジョイント □ 1.5X25X25X196	34、38

ち	ページ
直ジョイント □ 1.5X30X30X196	40
直ジョイント □ 2X20X25X196	37
直ジョイント □ 2X35X35X196	41
つ	ページ
ツートンパネル	57
ツメボルト	28
吊り下げ金具 大	49
て	ページ
デザインポット	192～195
鉄枠 25 角	177
電源コード	165
と	ページ
トイレ満室ランプシステム	105
透明アクリクッションアングル	43
透明アクリクッションコーナー	43
透明フチゴム 3ミリ 50M 巻	48
ドブメッキスプリングワッシャー 3/8	28
ドブメッキナット 3/8	28
ドブメッキボルト 3/8 × 90	28
取付 L3X30X30X60	32、34、38、40 41、42、48
な	ページ
7ミリ用部品セット	56
ナベタッピング 3X6	45、46、50
ナベタッピング 3X8	49
鍋ピアスビス 4X13	32、34、37、38 40、41、42、47、48
に	ページ
20ミリ用キャップ	59
25ミリ用キャップ	63
2面ボール 40 角	52
は	ページ
ハイドロクリーンミラー	180
ハカマ 33	52
ハカマ 33 用戸車	52
ハカマ 40	52
ハカマ 40 用戸車	52
パネル EX-P9021	164～165
パネル 白ポリ合板	167～168
パネルビニールクロス貼	167～168
パネルフィクス オールステン	124
パネルフィクス 平丸	124
パネルフィクス ブラ	125
ハンガーラック MG-900	170
ハンガーラック MS-900	170
ハンガーラック MW-1200	170
ハンガーラック MX II -1200	170
ハンディミニ本体	173
ハンディミニ下部座金セット NO.1	173
ハンディミニ下部座金セット NO.3	173
ひ	ページ
ピラータイプ一体型ランプ	105
ピクチャーハンガー	165～166

商品名検索

ひ	ページ
ピクチャーレール	171、174 ~ 176
引っ掛け吊り金具	151
ビニールクロス貼	167 ~ 168
100V-10NSP	113
100V-12NSP	110
100V-APLL	109
ピュア R	150
ビューティージョイント	179
ビューティフェンス	179
標識板	29
標識用丸パイプ	28、37
平型スケット (内部補強用)	93
平天タッピングネジ	44
平天ドリルネジ	44
平リブ / 生地	28
平リブ / シルバー	28
ふ	ページ
フチゴム	48
不燃 FF シート	83
プライスカードホルダー	70
フラッグキーパー	181
フラッグタイプ一体型	105
フラッグポールセット	181
フラップ	147、149
ブラフェンス	179
フリーアングル	58
フレーム本体	167 ~ 168
へ	ページ
へ型ジョイナー T1311	51
へ型ジョイナー T2109	51
へ型ジョイナー T2152	51
ベース AL-WS	164、167
ペーパーホルダー	57
ヘビーウエイト	177
ベルトパーテーション	163
ほ	ページ
保安用品	177 ~ 181
防滴ソケット	101
保持パイプ	157、158
ポスター枠加工販売	56
ポスター枠 A 型	56
ポスター枠 AK 型	56
ポスター枠 D 型	56
ポスター枠 F 型	56
ポスター枠 X 型	56
ポスター枠 5 ミリ	56
ポスター枠 10 ミリ	56
ポーター 30 角	51
ポーター 40 角	51
ポーター 40 丸	51
ポップス	144
ポリウエイト 11K	154、157、158
ポリカバス (厚肉) / ポリカ透明丸パイプ	27

ほ	ページ
ポリカバス (薄肉) / ポリカ透明丸パイプ	27
ホルダーサッシ + クリップ	103
ホルダーサッシ + ソケット	103
ホワイトボード	178
ま	ページ
曲がる LED	114
マグネット	165
マグネットスイッチ	105
マジックテープ	165 ~ 166
丸型アジャスト	52
丸型ソケット	52
丸カール板	30
丸パイプ 8 パイ X1X3840 生地	62
丸パイプ用内キャップ	22
み	ページ
ミニハンガー	176
ミニハンガーセット A	176
ミニハンガーセット B	176
ミニリブ	28
ミニワンタッチ A フック	175
ミニワンタッチ B フック	175
ミニ A フック	175
む	ページ
無段階調光器	115
無地ホワイトボード	178
め	ページ
目地ジョイナー	74
メーテル	106
や	ページ
山型レール	52
よ	ページ
4 パイネットフック B 型	73
4 パイネットフック F 型	73
4 パイネットフック H 型	73
4 パイ PH フック	70
4 パイ PHL	70
4 面ボール 30 角	52
4 面ボール 40 角	52
40 角型樹脂コーナー	51
40 丸型樹脂コーナー	51
ら	ページ
ラクパネ	148
ラクパネ R	148
ラクパネ R ポスタースタンド	149
り	ページ
リオスリム	115
リオスリム 9	115
リオモール	117
リオライト	115
リオライト 9	115
リテーナー	149
リモコン	67
両面角バンド	29

商品名検索

れ	ページ
連結カールコード	164 ~ 166
接続グリーン	182 ~ 185
ろ	ページ
6 バイ PHC	70
60°アングル L1.5X30X30X4M	48
六角鏡止めナット	125
ロールスクリーン D-45	67
ロールスクリーン FA38	64、65
ロールスクリーン FA40	64、65
ロールスクリーン VA43	65、66
わ	ページ
ワイド 30	150
ワイヤー	173

商品名検索

A	ページ
AILED ソーラーライト (屋外用)	100
A 型バリケード	179
A サイン A エース	145
A ブラケット	176
A フリーフック	176
A ワンタッチフック	176
A-1 レール	176
A-1、A-2 ストップ	176
A-2 レール	176
A-2375	55
A2375、A2846 用吊り下げ金具	55
A2375、A2846 用ブラコナー	55
A-2846	55
A-2959	55
A2959 用サイドキャップ	55
A-3590	55
A3590 用ブラコナー	55
A-42715	55
ABS-16	62、63
ABS-25	62、63
AF-3	173
AF-3P	173
AL-16	62、63
AL-20	59
AL-25	62、63
ALUMINUM SIGN-NUT	130
AM スライドブラケット	176
AT-1	172
AT-5	172
AT-14	174
AT-15	174
AT-16	174
B	ページ
BOLT SIGN NUT	137
C	ページ
CA フック	175
CA ワンタッチフック	175
CB フック	165 ~ 166、175
CU フレーム	50、98
CU 用アングル (2X6X13)	3、50、98
CU 用フタ	50、98
CU、CUM 用 T バー	50
CU40 フレーム	99
CU40 用 FB	99
CU40 用フタ	99
CUF フレーム	98
CUM フレーム	50
CUM 用フタ	50
C-1 キャップ	175
C-1 レール	175
C-5 レール	175
C-5 ストップ	175
C-5A レール	175

C	ページ
C-5A ストップ	175
C10-25	70
C10-30	70
COB ライト DC12V DC24V	117
CR-1	171
CR-4	171
CR-6	171
CR-7	171
CRJ	171
D	ページ
D 型吊り環セット	149
DS シート	83
DS レール	81
DS レールミニ	81
DS レール用押縁	81
DS レール用化粧カバー	81
D フリーフック	176
D ワンタッチフック	176
D-1A ストップ	176
D-1A レール	176
E	ページ
E-20604	55
EPDM スポンジクッションアングル	41
EPDM スポンジクッションコーナー	41
EX-PANEL	164 ~ 166
EZ2100 セット	167
EZ PANEL	167 ~ 168
F	ページ
FP 上カバー	68
FP サイドカバー	68
FP 下カバー	68
FP-220	68
FP 両面テープ	68
F3528	114
G	ページ
GR セット	164
H	ページ
H 型	17
HA	49
HA-7W	101
HA-10W	101
HA-12W	101
HA-16W	101
HAC 用コーナー	49
HB	49
HC	49
HE1	48
HE1 用コーナー	48
HE1 用 L 型ブラケット	48
HE1 用 T 型ブラケット	48
HE3	48
HE20	47
HE20 用樹脂コーナー	47

商品名検索

H	ページ
HE20 用 T 型ブラケット	47
HE20 用取付アングル x60	47
HE20 用中棧	47
HE25	32
HE25 キット品	33
HE25 用アルミコーナー	32
HE25 用 T 型ブラケット	32
HE25 用中棧	32
HE27A	36
HE27B	36
HE27 用アルミコーナー	36
HE27 用樹脂コーナー	36
HE27 用取付アングル L3 × 26.5 × 40 × 60	37
HE27 用中棧 A	36
HE27 用中棧 B	36
HE27 用 T 型ブラケット	36
HE27W	36
HE27W 用樹脂コーナー	36
HE30	38
HE30 用アルミコーナー	38
HE30 用樹脂コーナー	38
HE30 用三脚コーナー	38
HE30 用 T 型ブラケット	38
HE30 用中棧	38
HE30、HE25、KP-30 兼用化粧カバー	32、34、38
HE40A	40
HE40B	40
HE40 用アルミコーナー	40
HE40 用中棧 A	40
HE40 用中棧 B	40
HE40 用 T 型ブラケット	40
HIGH CORROSION RESISTANT SIGN-NUT	136
HM フレーム	50
HM 用コーナー	50
HS フレーム	49
HS 用コーナー	49
HSI フレーム	49
HW フレーム	49
HW 用コーナー	49
I	ページ
INB-042W-N002-5 KO	96
J	ページ
J 金具 (小)	50、59、63
J 金具 (大)	59、63
K	ページ
K-20	174
K-20A	174
KA フック	174
KB フック	174
KL-100-20	103
KL-100-30	103
KL-100-32	103
KL-100-40	103

K	ページ
KP-30、HE30、HE27 キット品	39
KP-30 用アルミコーナー	34
KP-30 × 1.5 アルミ F コーナー	34
KP-30 用 L 型ブラケット	34
KP-30 用治具	35
KP-30 用 T 型ブラケット	34、35
KP-40 用アルミコーナー	41
KP-40 用 L 型ブラケット	41
KP-40 用治具	41
KP-40 用 T 型ブラケット	41
KP-50 用アルミコーナー	42
KP-50 用 T 型ブラケット	42
L	ページ
L 型スケルトン (コーナー金具)	93
L ピース 30	52
L ピース 40	52
LB7K13S	96
LB7K16S	97
LED 投光器エスポ	104
LED バー	96、97
LED モジュール	107～114
LED58	95
LED58 用コーナー	95
LED581	95
LED70	94
LED70 用コーナー	94
LED100	94
LED100 用コーナー	94
LG12V	112
LG-100	108
M	ページ
MAGMOUNT SIGN-NUT	138
MAGNET SIGN NUT	131
M バンド	29
M4 ボードアンカー	172
M5 ボードアンカー	172
M-10	82
M-10 ブチ	82
M-10 用力カバー	82
M-10 用展張工具	82
m GA-11	160
m GB-21	161
m GB-22	161
m GB-31	160
m GB-2020	163
m HB-51	161
m HT-53	162
m KD-6	163
m KD-12	163
m MC-402	162
m MD-16	162
m PC-11	159
m PC-12	159

商品名検索

M	ページ
mPC-15	159
Music コントローラ	115
N	ページ
N ハンガー	176
NO.3779	55
NT ネット	72
NT ネット金具	72
O	ページ
OKK バンド	30
P	ページ
PA-20	71
PA-21	71
PA-23	71
PA-24	71
P/C システム 16	79
P/C システム 25	80
PCB バー 11.6P	96
PH 棚柱 A	70
PH4 連バック掛	70
PH5 連傾斜	70
POINT SCREW	134
POINT VIS	133～134
POINT VIS CAP	134
POINT VIS PACKING	133
POINT VIS SPACER	134
POINT VIS SIGN-NUT	135
PP FB1.2X14X2000	60, 61
R	ページ
R 付アングル / アルマイト付	5
R パネル	57
S	ページ
S-3637	55
SE-109	53
SE-113	53
SECURITY SIGN NUT	132
SECURITY SIGN NUT KEY	132
SG-12V	111
SG-100V	107
SHORT SIGN-NUT	136
SILICONE CAP	138
SIR-33	31
SIR-SP33	31
SL-12V	112,114
SL-110	89
SLS-145	90
SL-150	91
SLS-200	92
SS-195	84
SS-250	86
STB-1	118
STB-2	119
STB-3	120
STB-5	121

S	ページ
SU-195	85
SU-250	87
SW-300	88
T	ページ
T バー	17
T リブ	28
TB-1	118
TB-2	119
TB-3	120
TB-5	121
TB-9	121
TB-10	122,123
TFV 上カバー	69
TFV サイドカバー	69
TFV ホルダー	69
TFV-220	69
TFV-250	69
TFV-300	69
TS-20	60
TS-20 用キャップ	60, 61
TS-20 用吊り下げ	60, 61
TSB-50	169
TSB-150	169
TSP-120	169
TY-1	59
TY-3	59
U	ページ
U バンド	28, 37
W	ページ
WC-001	169
Z	ページ
Z 金具 (取付金具)	83
Z バー	17

オリジナルのアルミ型材を 作ってみませんか？

価格は設計価格です。ステンレス材料のみ価格変動が激しい為価格設定していません。
その都度お問い合わせ下さい。また価格は税抜価格で掲載しております。

納期はご注文を頂いてから配達、出荷出来る目安として表示しています。
(到着日までの納期ではなく、あくまで出荷までの日数です。)
ご注文を頂いた際には正式な納期回答をご連絡致します。

掲載商品の写真は、印刷の関係で多少実際の色とは異なりますのでご了承ください。
掲載商品は予告なく仕様、価格の変更、廃盤にする場合がありますのでご了承ください。



株式会社 DS メタル

〒 351-0035 埼玉県朝霞市朝志ヶ丘 3-2-28

T E L : 048-485-1974
F A X : 048-485-8477
E-mail : info@dsmetal.co.jp
<http://dsmetal.co.jp/>

DS METAL.Co.,LTD